

YATO



PL UKOŚNICA
EN MITER SAW
DE PANEELSÄGE
RU ТОРЦОВОЧНАЯ ПИЛА
UA ТОРЦЮВАЛЬНА ПИЛА
LT SKERSINIO PJOVIMO STAKLĖS
LV PANEĻZĀĢIS
CZ POKOSOVÁ PÍLA
SK POKOSOVÁ PÍLA
HU SÍNES GÉRVÁGÓ
RO FIERĂSTRĂU CIRCULAR STAȚIONAR
ES INGLETADORA TELESCÓPICA
FR SCIE À ONGLET
IT TRONCATRICE
NL AFSCHUINE VERSTEKZAAG
GR ΦΑΛΤΣΟΠΡΙΟΝΟ
BG ЦИРКУЛЯР С ГЕРУНГ
PT SERRA DE ESQUADRIA
HR POTEZNA KRUŽNA PILA
AR منشار ميترى

YT-82176



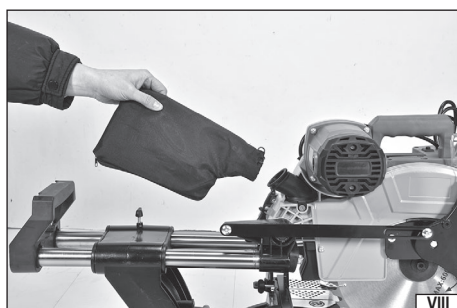
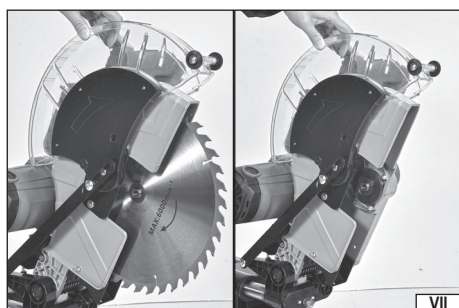
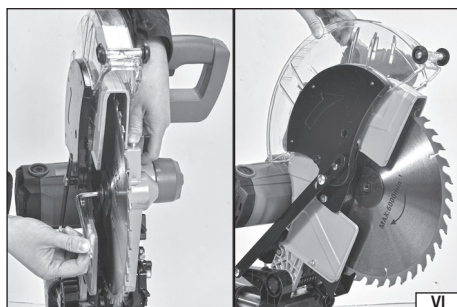
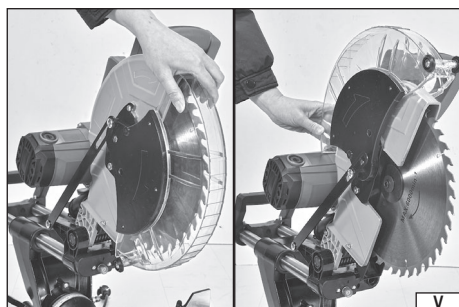
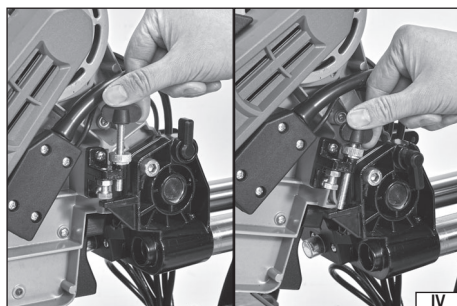
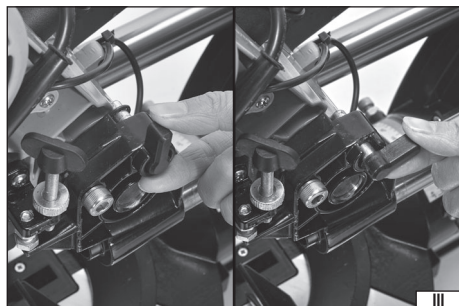
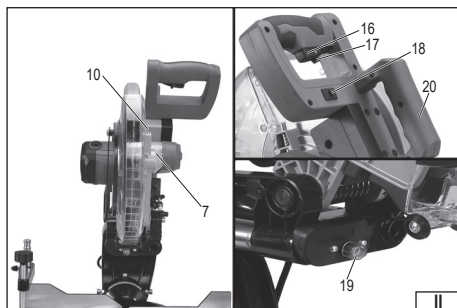
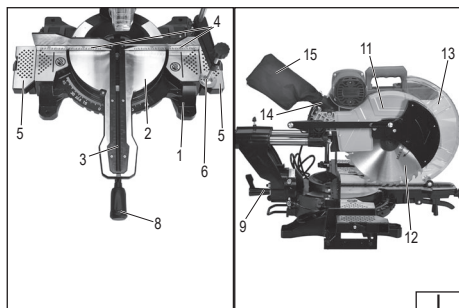

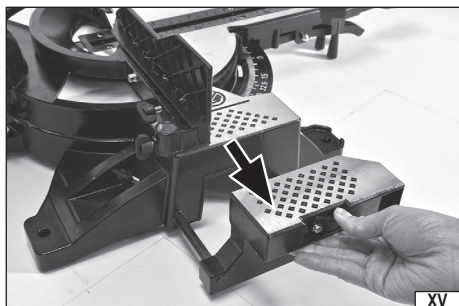
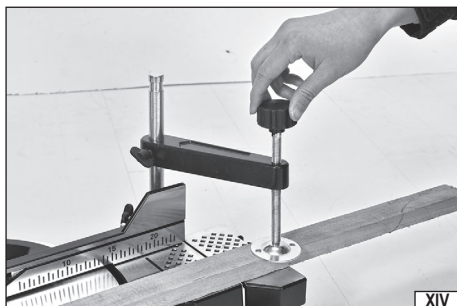
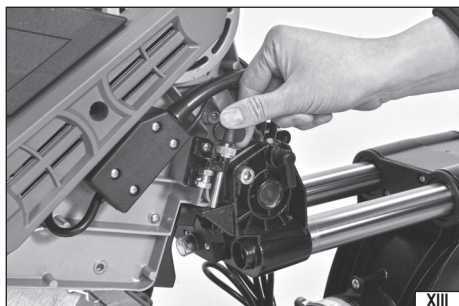
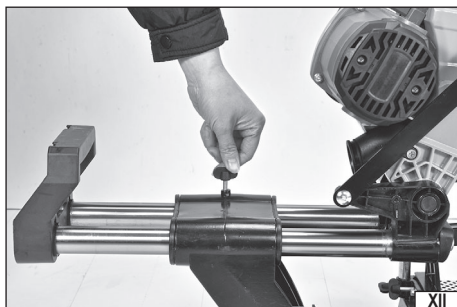
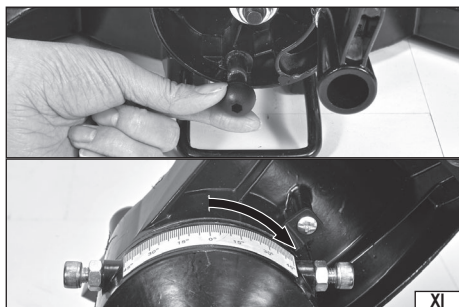
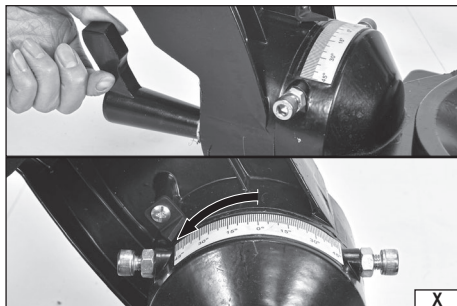
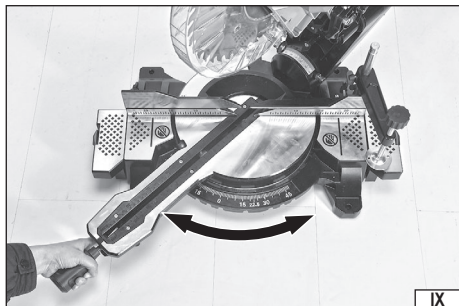

PL	EN	DE	RU
1. podstawa	1. base	1. Basis	1. база
2. stolik roboczy	2. work table	2. Arbeitstisch	2. рабочий стол
3. wkład stolika roboczego	3. work table insert	3. Arbeitstischsinsatz	3. вставка для рабочего стола
4. płyta oporowa stolika	4. table support plate	4. Tischstützplatte	4. опорная пластина стола
5. przedłużenie stolika	5. table extension	5. Tabellenverweiterung	5. расширение таблицы
6. zacisk stolika	6. table clamp	6. Tischklemme	6. настольный зажим
7. głowica tnąca	7. cutting head	7. Schneidkopf	7. режущая головка
8. śruba obrotu głowicy	8. head rotation screw	8. Kopfdrehschraube	8. винт вращения головки
9. śruba pochylenia głowicy	9. head tilt screw	9. Kopfeigungsschraube	9. винт наклона головки
10. blokada wrzeciona	10. spindle lock	10. Spindelarretierung	10. блокировка шпинделя
11. nieruchoma osłona piły tarczowej	11. fixed circular saw guard	11. Feste Schutzvorrichtung für Kreissägen	11. неподвижный защитный кожух для циркулярной пилы
12. piła tarczowa	12. circular saw	12. Kreissäge	12. циркулярная пила
13. ruchoma osłona piły tarczowej	13. movable circular saw guard	13. Beweglicher Kreissägeschutz	13. подвижный защитный кожух для циркулярной пилы
14. króciec odciągu pyłu	14. dust extraction connector	14. Staubabsauganschluss	14. пылесосный шланг
15. woreczek na pył	15. dust bag	15. Staubbeutel	15. пылесосный мешок
16. włącznik elektryczny	16. electric switch	16. elektrischer Schalter	16. электрический выключатель
17. blokada włącznika	17. switch lock	17. Schalterverriegelung	17. замок-переключатель
18. włącznik wskaźnika laserowego	18. laser pointer switch	18. Laserpointer-Schalter	18. переключатель лазерной указки
19. otwór światła lasera	19. laser light hole	19. Laserlichtloch	19. отверстие для лазерного света
20. rękojeść transportowa	20. transport handle	20. Transportgriff	20. транспортировочная ручка

UA	LT	LV	CZ
1. база	1. bazė	1. bāze	1. základna
2. рабочий стіл	2. darbo stalas	2. darba galds	2. pracovní stůl
3. вставка робочого столу	3. darbo stalo įdėklas	3. darba galds ieliktinis	3. vložka pracovního stolu
4. опорна плита столу	4. stalo atraminė plokštė	4. galda atbalsta plāksne	4. podpěrná deska stolu
5. розширення столу	5. stalo prailiginimas	5. galda pagarinājums	5. rozšíření stolu
6. затискач для столу	6. stalo spaustukas	6. galda skava	6. stolní svorka
7. ріжуча головка	7. pjovimo galvutė	7. griešanas galviņa	7. rezná hlava
8. гвинт обертання головки	8. galvutės sukimo varžtas	8. galvas rotācijas skrūve	8. šroub pro otáčení hlavy
9. гвинт нахилу головки	9. galvutės pakreipimo varžtas	9. galvas slīpuma skrūve	9. šroub pro naklonění hlavy
10. блокування шпинделя	10. veleno užraktas	10. vārpstas bloķēšana	10. aretace vřetena
11. фіксований захисний кожух циркулярної пилки	11. fiksotas diskinio pjūklo apsauginis dangtis	11. fiksēts riņķveida zāģa aizsargs	11. pevný kryt kotoučové pily
12. циркулярна пила	12. diskinis pjūklas	12. riņķveida zāģis	12. kotoučová pila
13. рухомий захисний кожух циркулярної пилки	13. judinamas diskinio pjūklo apsauginis dangtis	13. pārvietojamis riņķveida zāģa aizsargs	13. pohyblivý kryt kotoučové pily
14. роз'єм для пиловловлення	14. dulkių ištraukimo jungtis	14. putekļu nosūkšanas savienotājs	14. konektor pro odsávání prachu
15. пилозбірник	14. dulkių maišelis	15. putekļu maišis	15. prachový sáček
16. електричний вимикач	16. elektros jungiklis	16. elektriskais slēdzis	16. elektrický spínač
17. блокування перемикача	17. jungiklio užraktas	17. slēdža bloķēšana	17. zámek spínače
18. перемикач лазерної указки	18. lazerinio žymeklio jungiklis	18. lāzera rādītāja slēdzis	18. laserový ukazovátko
19. отвір для лазерного світла	19. lazerio šviesos skylė	19. lāzera gaismas caurums	19. otvor pro laserové světlo
20. ручка для транспортування	20. transportavimo rankena	20. transportēšanas rokturis	20. přepravní rukojeť

SK	HU	RO	ES
1. základňa	1. alap	1. bază	1. base
2. pracovní stůl	2. munkaasztal	2. masă de lucru	2. mesa de trabajo
3. vložka pracovního stola	3. munkaasztal betét	3. inserție masă de lucru	3. inserto de mesa de trabajo
4. podpěrná deska stola	4. asztaltartó lemez	4. placă de susținere a mesei	4. placa de soporte de mesa
5. rozšíření stola	5. asztalobővtmény	5. extensie de masă	5. extensión de la tabla
6. stolová svorka	6. asztali szorító	6. clemă de masă	6. abrazadera de mesa
7. rezná hlava	7. vágófej	7. cap de tăiere	7. cabezal de corte
8. skruška na otáčanie hlavy	8. fej forgatócsavar	8. șurub de rotație a capului	8. tornillo de rotación de la cabeza
9. skruška na naklonenie hlavy	9. fejdöntésű csavar	9. șurub de înclinare a capului	9. tornillo de inclinación de la cabeza
10. aretacia vřetena	10. tengelyretez	10. blocarea axului	10. bloqueo del husillo
11. pevný kryt kotoučové pily	11. rögzített körfűrészvédő	11. protecție fixă pentru ferăstrău circular	11. protector fijo de sierra circular
12. kotoučová pila	12. körfűrész	12. ferăstrău circular	12. sierra circular
13. pohyblivý kryt kotoučové pily	13. mozgatható körfűrészvédő	13. aparatoare mobilă pentru ferăstrău circular	13. protector de sierra circular móvil
14. konektor na odsávání prachu	14. porészívó csatlakozó	14. conector de extracție a prafului	14. conector de extracción de polvo
15. vrecko na prach	15. porzsák	15. sac de praf	15. bolsa para el polvo
16. elektrický spínač	16. elektromos kapcsoló	16. intrerupător electric	16. interruptor eléctrico
17. záмок spínače	17. kapcsolózár	17. blocare comutator	17. bloqueo del interruptor
18. laserový ukazovátko	18. lézermutató kapcsoló	18. comutator indicator laser	18. interruptor de puntero láser
19. otvor pre laserové svetlo	19. lézérfény lyuk	19. gaură pentru lumina laser	19. agujero de luz láser
20. přepravní rukojeť	20. szállítófogantyú	20. manier de transport	20. asa de transport

FR	IT	NL	GR
1. base	1. base	1. basis	1. βάση
2. table de travail	2. tavolo da lavoro	2. werktafel	2. τραπέζι εργασίας
3. Insertion de la table de travail	3. inserto tavolo da lavoro	3. werktafelinvoging	3. ένθετο τραπέζιου εργασίας
4. Plaque de support de table	4. piastra di supporto del tavolo	4. tafelsteunplaat	4. πλάκα στήριξης τραπέζιου
5. extension de table	5. estensione del tavolo	5. tabeluitbreiding	5. επέκταση τραπέζιου
6. Pince de table	6. morsetto da tavolo	6. tafelklem	6. σφιγκτήρας τραπέζιου
7. tête de coupe	7. testa di taglio	7. snijkop	7. κεφαλή κοπής
8. Vis de rotation de la tête	8. vite di rotazione della testa	8. koprotatieschroef	8. βίδα περιστροφής κεφαλής
9. vis d'inclinaison de la tête	9. vite di inclinazione della testa	9. kopkantelschroef	9. βίδα κλίσης κεφαλής
10. Blocage de l'axe	10. bloccio del mandrino	10. spindelvergrendeling	10. κλειδωμα άξονα
11. Protection fixe pour scie circulaire	11. protezione fissa per sega circolare	11. vaste beschermkap voor cirkelzaag	11. σταθερό προστατευτικό κυκλικού πριονίου
12. scie circulaire	12. sega circolare	12. cirkelzaag	12. κυκλικό πρίονι
13. Protection mobile pour scie circulaire	13. protezione mobile per sega circolare	13. beweegbare cirkelzaagbescherming	13. κινητό προστατευτικό κυκλικού πριονίου
14. Connecteur d'aspiration de poussière	14. connettore di aspirazione della polvere	14. stofafzuigconnector	14. σύνδεσμος εξαγωγής σκόνης
15. Sac à poussière	15. sacchetto antipolvere	15. stofzak	15. σακούλα σκόνης
16. interrupteur électrique	16. interruttore elettrico	16. elektrische schakelaar	16. ηλεκτρικός διακόπτης
17. Verrouillage par interrupteur	17. blocco interruttore	17. schakelaarvergrendeling	17. κλειδαριά διακόπτη
18. Interrupteur de pointeur laser	18. interruttore puntatore laser	18. schakelaar voor laserpointer	18. διακόπτης δεικτη λέιζερ
19. Trou pour la lumière laser	19. foro luce laser	19. laserlichtgat	19. οπή φωτός λέιζερ
20. poignée de transport	20. maniglia di trasporto	20. transportgreep	20. λαβή μεταφοράς
BG	PT	HR	AR
1. база	1. base	1. baza	١. القاعدة
2. работна маса	2. mesa de trabalho	2. radni stol	٢. طاولة العمل
3. вложка за работна маса	3. inserção de mesa de trabalho	3. umetak za radni stol	٣. ملحق طاولة العمل
4. опорна плоча за маса	4. placa de suporte da mesa	4. ploča za potporu stola	٤. لوحة دعم الطاولة
5. разширение на масата	5. extensão da tabela	5. proširenje stola	٥. امتداد الجدول
6. скоба за маса	6. braçadeira de mesa	6. stezaljka za stol	٦. مشبك الطاولة
7. режечка глава	7. cabeça de corte	7. rezna glava	٧. رأس القطع
8. винт за въртене на главата	8. parafuso de rotação da cabeça	8. vijak za rotaciju glave	٨. برغي تدوير الرأس
9. винт за накланяне на главата	9. parafuso de inclinação da cabeça	9. vijak za nagib glave	٩. برغي إمالة الرأس
10. заключване на шпиндела	10. bloqueio do fuso	10. blokada vretena	١٠. قفل المغزل
11. неподвижен предпазител за циркуляр	11. guarda de lâmina circular fixa	11. fiksni štitnik kružne pile	١١. واقعي منشأر دائري ثابت
12. циркуляр	12. serra circular	12. kružna pila	١٢. منشأر دائري
13. подвижен предпазител за циркуляр	13. guarda de serra circular móvel	13. pomični štitnik kružne pile	١٣. واقعي منشأر دائري متحرك
14. конектор за прахоулавяне	14. porta de extração de poeira	14. priključak za usisavanje prašine	١٤. موصل لشفط الغبار
15. торбичка за прах	15. saco de pó	15. vrećica za prašinu	١٥. كيس الغبار
16. електрически превключвател	16. interruptor elétrico	16. električni prekidač	١٦. مفتاح كهربائي
17. заключване на превключвателя	17. fechadura de interruptor	17. blokada prekidača	١٧. قفل المفتاح
18. превключвател за лазерна показалка	18. interruptor apontador laser	18. prekidač laserskog pokazivača	١٨. مفتاح مؤشر الليزر
19. отвор за лазерна светлина	19. furo de luz laser	19. rupa za lasersko svjetlo	١٩. فتحة ضوء الليزر
20. дръжка за транспортиране	20. alavanca de transporte	20. ručka za nošenje	٢٠. مقبض النقل



Przeczytać instrukcję
Read the operating instruction
Bedienungsanleitung durchgelesen
Прочитать инструкцию
Прочитати інструкцію
Perskayıti instrukciją
Jálasa instrukciju
Prečítat návod k použití
Prečítať návod k obsluhu
Olvasni utasítást
Cítešti instrukcīonile
Lea la instrucción
Lisez la notice d'utilisation
Leggere il manuale d'uso
Lees de instructies
Διαβάστε τις οδηγίες χρήσης
Прочетете ръководството
Ler as presentes instruções
Pročitajte priručnik
اقرأ التليل



Używać ochrony sluchu
Wear hearing protectors
Tragen Sie Gehörschutz
Пользоваться средствами защиты слуха
Користуватись засобами захисту слуху
Vartoti ausines klausai apsaugoti
Jālieto dzirdes drošības līdzekļu
Používej chrániče sluchu
Používaj chrániče sluchu
Használjon fülvédőt!
Intrėubinjează antifoane
Use protectores de la vista
Portez une protection auditive
Utilizzare i dispositivi di protezione dell'udito
Draag een veiligheidsbril
Χρησιμοποιήστε τις ακουστικές
Используйте средства за защита на слуха
Use proteção auditiva
Nosite zaštitu za sluh
قم بارتداء واقي السمع



Używać gogle ochronne
Wear protective goggles
Schutzbrille verwenden
Пользоваться защитными очками
Користуйтеься захисними окулярами
Vartok apsauginius akinius
Jālieto drošības brilles
Používej ochranné brýle
Používaj ochranné okuliare
Használjon védőszemüveget!
Intrėubinjează ochelari de protejare
Use protectores del oído
Portez des lunettes de protection
Utilizzare gli occhiali di protezione
Draag een veiligheidsbril
Χρησιμοποιήστε τα γυαλιά προστασίας
Используйте защитни очила
Usar óculos de proteção
Koristite zaštitne naočale
استخدم نظارات السلامة



Stosować ochronę dróg oddechowych
Use respiratory protection
Atemwege schützen!
Применять защиту дыхательных путей
Користуватись захистом дихальних шляхів
Taikyti kvėpavimo takų apsaugą
Lietojiet elpošanas traktu aizsardzību
Používejte prostředky na ochranu dýchacích cest
Používajte prostriedky na ochranu dýchacích ciest
Használjon légzésvédő árucart
Utilizaj aparatori ale căilior respiratorii
Proteja las vías respiratorias
Utiliser une protection respiratoire
Utilizzare la protezione respiratoria
Gebruik ademhalingsbescherming
Χρησιμοποιήστε αναπνευστική προστασία



Stosować rękawice ochronne
Use protective gloves
Schutzhandschuhe verwenden
Необходимо пользоваться защитными перчатками
Слід користуватися захисними рукавицями
Vartoti apsauginius piršines
Lietot aizsardzības cimdus
Používejte ochranné rukavice
Používajte ochranné rukavice
Használjon védőkesztyűt
Utilizarea mănușilor de protecție
Use guantes de protección
Portez des gants de protection
Utilizzare i guanti di protezione
Gebruik beschermende handschoenen
Φορέστε τα γάντια προστασίας
Используйте защитни ръкавици
Use luvas de proteção
Nosite zaštitne rukavice
ارتد القفازات الواقية



Druga klasa bezpieczeństwa elektrycznego
Second class of insulation
Zweite Klasse der elektrischen Sicherheit
Второй класс электрической безопасности
Другий клас електричної безпеки
Antros klasės elektrinės apsauga
Elektrības drošības II. klase
Druhá třída elektrické bezpečnosti
Druhá trieda elektrickej bezpečnosti
Második osztályú elektromos védelem
Securitatea electrică de clasa a doua
Utilizarea clasei de la seguridad eléctrica
Seconde classe de sécurité électrique
Seconda classe di sicurezza elettrica
Tweede klasse elektrische veiligheid
Δεύτερη τάξη ηλεκτρικής ασφαλείας
Втори клас по електрическа безопасност
Segurança elétrica de segunda classe
Drugi razred električne sigurnosti
سلامت کبریتاییه من الدرجة الثانية



Wszystkie osłony i elementy bezpieczeństwa muszą być poprawnie zamocowane przed uruchomieniem maszyny.
All guards and safety devices must be properly secured before starting the machine.
Alle Schutz- und Sicherheitseinrichtungen müssen vor der Inbetriebnahme der Maschine ordnungsgemäß befestigt sein.
Перед запуском устройства должны быть правильно установлены все защитные приспособления и предохранительные устройства.
Visi gaubtai ir saugumo elementai turi būti tinkamai pritvirtinti prieš mašinos įdiegimą.
Visum pārsegumiem un drošības elementiem ir jābūt pareizi nostiprinātiem pirms ierīces iedarbināšanas.
Všetchny kryty a bezpečnostní prvky musí být před spuštěním stroje správně připevněny.
Všetky kryty a iné bezpečnostné prvky musia byť pred spustením zariadenia náležite upevnené.
Minden fedél és biztonsági elem megfellelően kell, hogy rögzítve legyen a gép beindítása előtt.
Toate aparaturile și dispozitivele de siguranță trebuie fixate corespunzător înainte de pomirea sculei.
Todos los resguardos y dispositivos de seguridad deben estar debidamente fijados antes de poner en marcha la máquina.
Tous les dispositifs de protection et de sécurité doivent être correctement fixés avant la mise en service de la machine.
Tutte le protezioni e i dispositivi di sicurezza devono essere correttamente fissati prima della messa in funzione della macchina.
Alle afschermingen en veiligheidsvoorzieningen moeten voor het opstarten van de machine goed zijn bevestigd.
Όλα τα προστατευτικά και εξαρτήματα ασφαλείας πρέπει να είναι σωστά συναρμολογημένα πριν από ενεργοποίηση της μηχανής.
Всіх предпазни капади и елементи за безопасност трябва да бъдат правилно закрепени преди пускане на машината.
Todas as proteções e os dispositivos de segurança devem estar corretamente fixados antes de ligar a máquina.
Sve zaštitne i sigurnosni elementi moraju biti pravilno učvršćeni prije pokretanja stroja.
يجب تثبيت جميع اوالقيات وعناصر السلامة بشكل صحيح قبل تشغيل الماكينة.



Nie kładź dłoni w trakcie pracy
Do not put your hands on the tool during operation
Bei der Arbeit Hände nicht auflegen
Не кладите руки во время работы
Не кладіть руки під час роботи
Neđetiđ delu velkimo metu
Nelieciēt plaukstas šajā vietā ierīces darbības laikā
Během práce nepokládejte ruce
Počas práce nekladzte dlané
Ne tegey rá a kezét működés közben
Nu puneți mâinile pe sculă în timpul funcționării
No ponga las manos durante el trabajo
Ne posez pas les mains en travaillant
Non appoggiare le mani mentre si lavora
Geen handen in stoppen tijdens het werk
Μη βάζετε το χέρι στον ή συσκευή λειτουργεί
Не поставяйте ръцете си по време на работа
Não coloque as mãos durante o funcionamento
Ne stavljajte ruke tijekom rada
لا تضع يديك أثناء التشغيل



Ten symbol informuje o zakazie umieszczania zużytego sprzętu elektrycznego i elektronicznego (w tym baterii i akumulatorów) łącznie z innymi odpadami. Zużyty sprzęt powinien być zbierany selektywnie i przekazywany do punktu zbierania w celu zapewnienia jego recyklingu i odzysku, aby ograniczyć ilość odpadów oraz zmniejszyć stopień wykorzystania zasobów naturalnych. Niekontrolowane uwalnianie składników niebezpiecznych zawartych w sprzęcie elektrycznym i elektronicznym może stanowić zagrożenie dla zdrowia ludzkiego oraz powodować negatywne zmiany w środowisku naturalnym. Gospodarstwo domowe pełni ważną rolę w przyczynianiu się do ponownego użycia i odzysku, w tym recyklingu zużytego sprzętu. Więcej informacji o właściwych metodach recyklingu można uzyskać u władz lokalnych lub sprzedawcy.

Dieses Symbol weist darauf hin, dass Elektro- und Elektronik-Altgeräte (einschließlich Batterien und Akkumulatoren) nicht zusammen mit anderen Abfällen entsorgt werden dürfen. Altgeräte sollten getrennt gesammelt und bei einer Sammelstelle abgegeben werden, um deren Recycling und Verwertung zu gewährleisten und so die Abfallmenge und die Nutzung natürlicher Ressourcen zu reduzieren. Die unkontrollierte Freisetzung gefährlicher Stoffe, die in Elektro- und Elektronikgeräten enthalten sind, kann eine Gefahr für die menschliche Gesundheit darstellen und negative Auswirkungen auf die Umwelt haben. Der Haushalt spielt eine wichtige Rolle bei der Wiederverwendung und Verwertung, einschließlich des Recyclings von Altgeräten. Weitere Informationen zu den geeigneten Recyclingverfahren erhalten Sie bei den örtlichen Behörden oder Ihrem Händler.

Этот символ информирует о запрете помещать изношенное электрическое и электронное оборудование (в том числе батареи и аккумуляторы) вместе с другими отходами. Изношенное оборудование должно собираться селективно и передаваться в точку сбора, чтобы обеспечить его переработку и утилизацию, для того, чтобы ограничить количество отходов, и уменьшить использование природных ресурсов. Неконтролируемый выброс опасных веществ, содержащихся в электрическом и электронном оборудовании, может представлять угрозу для здоровья человека, и привести к негативным изменениям в окружающей среде. Домашнее хозяйство играет важную роль при повторном использовании и утилизации, в том числе, утилизации изношенного оборудования. Подробную информацию о правильных методах утилизации можно получить у местных властей или у продавца.

This symbol indicates that waste electrical and electronic equipment (including batteries and storage cells) cannot be disposed of with other types of waste. Waste equipment should be collected and handed over separately to a collection point for recycling and recovery, in order to reduce the amount of waste and the use of natural resources. Uncontrolled release of hazardous components contained in electrical and electronic equipment may pose a risk to human health and have adverse effects for the environment. The household plays an important role in contributing to reuse and recovery, including recycling of waste equipment. For more information about the appropriate recycling methods, contact your local authority or retailer.

Цей символ повідомляє про заборону розміщення відходів електричного та електронного обладнання (в тому числі акумуляторів), у тому числі з іншими відходами. Відпрацьоване обладнання повинно бути вибірково зібрано і передано в пункт збору для забезпечення його переробки і відновлення, щоб зменшити кількість відходів і зменшити ступінь використання природних ресурсів. Неконтрольоване вивільнення небезпечних компонентів, що містяться в електричному та електронному обладнанні, може представляти небезпеку для здоров'я людини і викликати негативні зміни в навколишньому середовищі. Господарство відіграє важливу роль у розвитку повторного використання та відновлення, включаючи утилізацію використаного обладнання. Більш детальну інформацію про правильні методи утилізації можна отримати у місцевої влади або продавця.

Šis simbolis rodo, kad draudžiama išmesti panaudoję elektrinę ir elektroninę įrangą (įskaitant baterijas ir akumuliatorius) kartu su kitomis atliekomis. Naudota įranga turėtų būti renkama atskirai ir siunčiama į surinkimo punktą, kad būtų užtikrintas jos perdirbimas ir utilizavimas, siekiant sumažinti atliekų ir sumažinti gamtos išteklių naudojimą. Nekontroliuojamas pavojingų komponentų, esančių elektros ir elektroninėje įrangoje, išsiskyrimas gali kelti pavojų žmonių sveikatai ir sukelti neigiamus natūralios aplinkos pokyčius. Namų ūkis vaidina svarbų vaidmenį prisidedant prie pakartotinio įrenginių naudojimo ir utilizavimo, įskaitant perdirbimą. Norėdami gauti daugiau informacijos apie tinkamus perdirbimo būdus, susisiekite su savo vietos valdžios institucijomis ar pardavėju.

Šis simbolis informo par aizieglumu izmest elektrisko un elektronisko iekartu atkritumus (tostarp baterijas un akumulatorus) kopā ar citiem atkritumiem. Nolietotas iekārtas ir jāsavāc atsevišķi un jānodod savākšanas punktā ar mērķi nodrošināt atkritumu atveidojē pārstrādi un reģenerāciju, lai ierobežotu to apjomu un samazinātu dabas resursu izmantošanas līmeni. Elektriskajās un elektroniskajās iekārtās ievērtu bīstamu sastāvdaļu nekontrolēta izdalīšanās var radīt cilvēku veselības apdraudējumu un izraisīt negatīvus izmaiņus apkārtnē vidē. Mājsaimniecība pilda svarīgu lomu atveidojē izmantošanas un reģenerācijas, tostarp nolietoto iekārtu pārstrādes veicināšanā. Vairāk informācijas par atbilstošām atveidojē pārstrādes metodēm var saņemt pie vietējo varas iestāžu pārstāvjiem vai pārdevēja.

Tento symbol informuje, že je zakázáno likvidovať použité elektrické a elektronické zariadenia (včetně baterií a akumulátorů) společně s jiným odpadem. Použitá zariadenia by mělo být shromažďováno selektivně a odesláno na sběrné místo, aby byla zajištěna jeho recyklace a využití, aby se snížilo množství odpadu a snížil stupeň využívání přírodních zdrojů. Nekontrolované uvolňování nebezpečných složek obsažených v elektrických a elektronických zariadeních může představovat hrozbu pro lidské zdraví a způsobit negativní změny v přírodním prostředí. Domácnost hraje důležitou roli při přispívání k opětovnému použití a využití, včetně recyklace použitého zariadenia. Další informace o vhodných způsobech recyklace Vám poskytne místní úřad nebo prodejce.

Tento symbol informuje o zákaze vyhadzovania opotrebovaných elektrických a elektronických zariadení (vrátane batérií a akumulátorov) do komunálneho (netriedeného) odpadu. Opotrebované zariadenia musia byť separovane a odovzdané do príslušných zberných miest, aby mohli byť náležite recyklované, čím sa znižuje množstvo odpadov a zmešuje využívanie prírodných zdrojov. Nekontrolované uvoľňovanie nebezpečných látok, ktoré sú v elektrických a elektronických zariadeniach, môže ohrozovať ľudské zdravie a mať negatívny dopad na životné prostredie. Každá domácnosť má dôležitú úlohu v procese opätovného použitia a opätovného získavania surovín, vrátane recyklácie, z opotrebovaných zariadení. Blížšie informácie o správnych metódach recyklácie vám poskytne miestna samospráva alebo predajca.

Ez a szimbólum arra hívja fel a figyelmet, hogy tilos az elhasznált elektromos és elektronikus készüléket (többek között elemeket és akkumulátorokat) egyéb hulladékokkal együtt kidobni. Az elhasznált készüléket szelektíven gyűjtsék és a hulladékmenyiségének, valamint a recyklinges erőforrások felhasználásának csökkentése érdekében adják le a megfelelő gyűjtőponton újrafeldolgozás és újrahasznosítás céljából. Az elektromos és elektronikus készülékekben található veszélyes összetevők ellenőrizetlen kibocsátása veszélyt jelenthet az emberi egészségre és negatív változásokat okozhat a természetes környezetben. A háztartások fontos szerepet töltenek be az elhasznált készülék újrafeldolgozásában és újrahasznosításában. Az újrahasznosítás megfelelő módjával kapcsolatos további információkat a helyi hatóságoktól vagy a termék értékesítőjétől szerezhet.

Acest simbol indică faptul că deșeurile de echipamente electrice și electronice (inclusiv baterii și acumulatori) nu pot fi eliminate împreună cu alte tipuri de deșeuri. Deșeurile de echipamente trebuie colectate și predate separat la un punct de colectare în vederea reciclării și recuperării, pentru a reduce cantitatea de deșeuri și consumul de resurse naturale. Eliberarea necontrolată a componentelor periculoase conținute în echipamentele electrice și electronice poate prezenta un risc pentru sănătatea oamenilor și are efect advers asupra mediului. Gospodăria joacă un rol important prin contribuția lor la reutilizare și recuperare, inclusiv reciclarea deșeurilor de echipamente. Pentru mai multe informații în legătură cu metodele de reciclare adecvate, contactați autoritățile locale sau distribuitorul dumneavoastră.

Este símbolo indica que los residuos de aparatos eléctricos y electrónicos (incluidas las pilas y acumuladores) no pueden eliminarse junto con otros residuos. Los aparatos usados deben recogerse por separado y entregarse a un punto de recogida para garantizar su reciclado y recuperación a fin de reducir la cantidad de residuos y el uso de los recursos naturales. La liberación incontrolada de componentes peligrosos contenidos en los aparatos eléctricos y electrónicos puede suponer un riesgo para la salud humana y causar efectos adversos en el medio ambiente. El hogar desempeña un papel importante en la contribución a la reutilización y recuperación, incluido el reciclado de los residuos de aparatos. Para obtener más información sobre los métodos de reciclaje adecuados, póngase en contacto con su autoridad local o distribuidor.



Ce symbole indique que les déchets d'équipements électriques et électroniques (y compris les piles et accumulateurs) ne peuvent être éliminés avec d'autres déchets. Les équipements usagés devraient être collectés séparément et remis à un point de collecte afin d'assurer leur recyclage et leur valorisation et de réduire ainsi la quantité de déchets et l'utilisation des ressources naturelles. La dissémination incontrôlée de composants dangereux contenus dans des équipements électriques et électroniques peut présenter un risque pour la santé humaine et avoir des effets néfastes sur l'environnement. Le ménage joue un rôle important en contribuant à la réutilisation et à la valorisation, y compris le recyclage des équipements usagés. Pour plus d'informations sur les méthodes de recyclage appropriées, contactez votre autorité locale ou votre revendeur.

Questo simbolo indica che l'apparecchiatura elettrica e elettronica usurata (comprese le batterie e gli accumulatori) non può essere smaltita insieme con altri rifiuti. Le apparecchiature usurate devono essere raccolte separatamente e consegnate al punto di raccolta specializzato per garantire il riciclaggio e il recupero, al fine di ridurre la quantità di rifiuti e diminuire l'uso delle risorse naturali. Il rilascio incontrollato dei componenti pericolosi contenuti nelle apparecchiature elettriche e elettroniche può costituire il rischio per la salute umana e causare gli effetti negativi sull'ambiente naturale. Il nucleo familiare svolge il ruolo importante nel contribuire al riutilizzo e al recupero, compreso il riciclaggio dell'apparecchiatura usurata. Per ottenere le ulteriori informazioni sui metodi di riciclaggio appropriate, contattare l'autorità locale o il rivenditore.

Dit symbool geeft aan dat afgedankte elektrische en elektronische apparatuur (inclusief batterijen en accus'ers) niet samen met ander afval mag worden weggegooid. Afgedankte apparatuur moet gescheiden worden ingezameld en bij een inzamelpunt worden ingeleverd om te zorgen voor recycling en teruggewinning, zodat de hoeveelheid afval en het gebruik van natuurlijke hulpbronnen kan worden beperkt. Het ongecontroleerd vrijkomen van gevaarlijke componenten in elektrische en elektronische apparatuur kan een fysico vormen voor de menselijke gezondheid en schadelijke gevolgen hebben voor het milieu. Het huishouden speelt een belangrijke rol bij het bijdragen aan hergebruik en teruggewinning, inclusief recycling van afgedankte apparatuur. Voor meer informatie over de juiste recyclingmethoden kunt u contact opnemen met uw gemeente of detailhandelaar.

Αυτό το σύμβολο δείχνει ότι απαγορεύεται η απόρριψη χρησιμοποιούμενου ηλεκτρικού και ηλεκτρονικού εξοπλισμού (συμπεριλαμβανομένων των μπαταριών και συσσωρευτών) με άλλα απόβλητα. Ο χρησιμοποιούμενος εξοπλισμός θα πρέπει να συλλέγεται επιλεκτικά και να αποστέλλεται σε σημείο συλλογής για να εξασφαλιστεί η ανακύκλωσή του και η ανάγκη του για τη μείωση των αποβλήτων και τη μείωση του βαθμού χρήσης των φυσικών πόρων. Η ανεξέλεγκτη απελευθέρωση επικίνδυνων συστατικών που περιέχονται στον ηλεκτρικό και ηλεκτρονικό εξοπλισμό μπορεί να αποτελέσει απειλή για την ανθρώπινη υγεία και να προκαλέσει αρνητικές αλλαγές στο φυσικό περιβάλλον. Το νοικοκυριό διαδραματίζει σημαντικό ρόλο στην συμβολή στην επαναχρησιμοποίηση και ανάκτηση, συμπεριλαμβανομένης της ανακύκλωσης, χρησιμοποιούμενου εξοπλισμού. Για περισσότερες πληροφορίες σχετικά με τις κατάλληλες μεθόδους ανακύκλωσης, επικοινωνήστε με τις τοπικές αρχές ή τον πωλητή.

Този символ информира, че изхвърлянето на изхабеното електрическо и електронно оборудване (включително батерии и акумулатори) заедно с битовите отпадъци е забранено. Изхабеното оборудване трябва да се събира отделно и да се предаде в пункта за събиране на такива отпадъци, за да се осигури неговото рециклиране и оползотворяване, да се намали количеството на отпадъците и да се намали разхода на природни ресурси. Неконтролираното изпускане на опасни съставки, съдържащи се в електрическото и електронното оборудване, може да представлява заплаха за човешкото здраве и да причини отрицателни промени в околната среда. Домакинството играе важна роля в приноса за повторната употреба и оползотворяването, включително рециклирането на изхабеното оборудване. За повече информация относно правилните методи за рециклиране, моля, свържете се с местните власти или с продавача.

Este símbolo indica que os resíduos de equipamentos elétricos e eletrônicos (incluindo pilhas e baterias) não podem ser colocados juntamente com outros resíduos. Os resíduos de equipamentos devem ser recolhidos separadamente e entregues a um ponto de coleta para garantir a sua reciclagem e recuperação, a fim de reduzir a quantidade de resíduos e a utilização de recursos naturais. A liberação não controlada de componentes perigosos contidos em equipamentos elétricos e eletrônicos pode representar um risco para a saúde humana e causar efeitos ambientais adversos. O lar desempenha um papel importante ao contribuir para a reutilização e recuperação, incluindo a reciclagem de resíduos de equipamentos. Para mais informações sobre os métodos de reciclagem apropriados, contate a sua autoridade local ou revendedor.

Ovaj simbol označava da se otpadna električna i elektronička oprema (uključujući baterije i akumulatore) ne smije odlagati s ostalim otpadom. Rabljenu opremu treba skupljati selektivno i predati na sabirno mjesto kako bi se osiguralo njezino recikliranje i oporaba, kako bi se smanjila količina otpada i smanjio stupanj korištenja prirodnih resursa. Nekontrolirano ispuštanje opasnih komponenti sadržanih u električnoj i elektroničkoj opremi može predstavljati prijetnju ljudskom zdravlju i uzrokovati negativne promjene u prirodnom okolišu. Kućanstvo ima važnu ulogu u doprinosu ponovnoj uporabi i oporabi, uključujući recikliranje otpadne opreme. Za više informacija o ispravnim metodama recikliranja obratite se lokalnim vlastima ili prodavaču.

يشير هذا الرمز إلى أنه يجب عدم التخلص من نفايات المعدات الكهربائية والإلكترونية (بما في ذلك البطاريات والمراكم) مع النفايات الأخرى. يجب جمع المعدات المستخدمة بشكل انتقائي وتسليمها إلى نقطة التجميع لضمان إعادة تدويرها واستعادتها ، لتقليل كمية النفايات وتقليل مستوى استخدام الموارد الطبيعية. يمكن أن يشكل الإطلاق غير المنضبط للمكونات الخطرة الموجودة في المعدات الكهربائية والإلكترونية تهديداً لتهدئة صحة الإنسان وسبب تغيرات سلبية في البيئة الطبيعية. تلعب الأسر دوراً مهماً في المساهمة في إعادة الاستخدام والاسترداد ، بما في ذلك إعادة تدوير معدات النفايات. المزيد من المعلومات حول طرق إعادة التدوير الصحيحة ، يرجى الاتصال بالسلطة المحلية أو بائع التجزئة.

CHARAKTERYSTYKA NARZĘDZIA

Ukośnica jest wszechstronnym narzędziem, zaprojektowanym do przecinania drewna i materiałów drewnopochodnych. Dzięki szerokim możliwościom regulacji możliwe jest przecinanie proste i kątowe. Narzędzie jest przeznaczone do prac warsztatowych i montażowych, w których wymagane jest wykonywanie powtarzalnych cięć pod zadanym kątem. Prawidłowa, niezawodna i bezpieczna praca narzędzia zależy od właściwej eksploatacji, dlatego:

Przed przystąpieniem do pracy z narzędziem należy przeczytać całą instrukcję i zachować ją.

Za szkody powstałe w wyniku nieprzestrzegania przepisów bezpieczeństwa i zaleceń niniejszej instrukcji dostawca nie ponosi odpowiedzialności.

WYPOSAŻENIE

Produkt jest dostarczany w stanie kompletnym, ale wymaga montażu opisanego w dalszej części instrukcji.

W opakowaniu fabrycznym powinny znajdować się: ukośnica, woreczek do gromadzenia pyłu, piła tarczowa, zacisk stolika roboczego, śruby ruchu głowicy tnącej.

PARAMETRY TECHNICZNE

Parametr	Jednostka miary	Wartość
Numer katalogowy		YT-82176
Napięcie znamionowe	[V~]	220 - 240
Częstotliwość znamionowa	[Hz]	50
Moc znamionowa ciągła	[W]	1800
Moc maksymalna (S6 40%)	[W]	2000
Obroty znamionowe	[min ⁻¹]	3800
Maks. wysokość × maks. długość cięcia		
Kąt obrotu w poziomie 0° / kąt pochylenia 0°	[mm]	105 × 330
Kąt obrotu w poziomie 45° / kąt pochylenia 0°	[mm]	105 × 230
Kąt obrotu w poziomie 0° / kąt pochylenia 45° w lewo	[mm]	60 × 330
Kąt obrotu w poziomie 45° / kąt pochylenia 45° w lewo	[mm]	60 × 230
Kąt obrotu w poziomie 0° / kąt pochylenia 45° w prawo	[mm]	35 × 330
Kąt obrotu w poziomie 45° / kąt pochylenia 45° w prawo	[mm]	35 × 230
Piła tarczowa: śred. zewn. × śred. mocowania × grubość maks.	[mm]	305 × 30 × 2,8
Maksymalny kąt cięcia ukosowego	[°]	-45 – +45
Masa	[kg]	20,7
Poziom hałas		
- ciśnienie akustyczne $L_{pA} \pm K$	[dB(A)]	95,2 ± 3,0
- moc $L_{wA} \pm K$	[dB(A)]	108,2 ± 3,0
Klasa izolacji		II
Wskaźnik laserowy		
- klasa		2
- moc	[mW]	<1
- długość fali	[nm]	650

Deklarowana wartość emisji hałasu została zmierzona za pomocą standardowej metody badań i może być użyta do porównania jednego narzędzia z drugim. Deklarowana wartość emisji hałasu może zostać użyta we wstępnej ocenie ekspozycji.

Deklarowana, całkowita wartość drgań została zmierzona za pomocą standardowej metody badań i może być użyta do porównania jednego narzędzia z drugim. Deklarowana, całkowita wartość drgań może zostać użyta we wstępnej ocenie ekspozycji.

Uwaga! Emisja drgań i emisja hałasu podczas pracy narzędziem mogą się różnić od zadeklarowanej wartości, w zależności od sposobu użycia narzędzia.

Uwaga! Należy określić środki bezpieczeństwa oparte na ocenie narażenia w rzeczywistych warunkach użytkowania mające chronić operatora (wliczając w to wszystkie części cyklu pracy, jak na przykład czas, kiedy narzędzie jest wyłączone lub pracuje na biegu jałowym oraz czas aktywacji).

OGÓLNE OSTRZEŻENIA DOTYCZĄCE BEZPIECZEŃSTWA ELEKTRONARZĘDZI

Ostrzeżenie! Należy zapoznać się ze wszystkimi ostrzeżeniami bezpieczeństwa, ilustracjami oraz specyfikacjami dostarczonymi z tym elektronarzędziem. Nieprzestrzeganie ich może prowadzić do porażenia elektrycznego, pożaru albo do poważnych urazów. **Należy zachować wszystkie ostrzeżenia oraz instrukcje do wykorzystania w przyszłości.**

Pojęcie „elektronarzędzie” użyte w ostrzeżeniach odnosi się do wszystkich narzędzi napędzanych prądem elektrycznym, zarówno przewodowych, jak i bezprzewodowych.

Bezpieczeństwo miejsca pracy

Miejsce pracy należy utrzymywać dobrze oświetlone i w czystości. Nieporządek i słabe oświetlenie mogą być przyczynami wypadków. Nie należy pracować elektronarzędziami w środowisku o zwiększonym ryzyku wybuchu, zawierającym palne ciecze, gazy lub opary. Elektronarzędzia generują iskry, które mogą zapalić pył lub opary. Nie należy dopuszczać dzieci i osób postronnych do miejsca pracy. Utrata koncentracji może spowodować utratę kontroli.

Bezpieczeństwo elektryczne

Wtyczka przewodu elektrycznego musi pasować do gniazdka sieciowego. Nie wolno modyfikować wtyczki w jakikolwiek sposób. Nie wolno stosować żadnych adapterów wtyczki z uziemionymi elektronarzędziami. Niemodyfikowana wtyczka pasująca do gniazdka zmniejsza ryzyko porażenia prądem elektrycznym.

Unikać kontaktu z uziemionymi powierzchniami takimi jak rury, grzejniki i chłodziarki. Uziemienie ciała zwiększa ryzyko porażenia prądem elektrycznym.

Nie należy narażać elektronarzędzi na kontakt z opadami atmosferycznymi lub wilgocią. Woda i wilgoć, które dostaną się do wnętrza elektronarzędzia, zwiększają ryzyko porażenia prądem elektrycznym.

Nie przeciągać kabla zasilającego. Nie używać kabla zasilającego do noszenia, ciągnięcia lub odłączania wtyczki od gniazdka sieciowego. Unikać kontaktu kabla zasilającego z ciepłem, olejami, ostrymi krawędziami i ruchomymi częściami. Uszkodzenie lub splątanie kabla zasilającego zwiększa ryzyko porażenia prądem elektrycznym.

W przypadku pracy poza pomieszczeniami zamkniętymi należy używać przedłużaczy przeznaczonych do pracy na zewnątrz. Użycie przedłużacza przystosowanego do pracy na zewnątrz pomieszczeń zmniejsza ryzyko porażenia prądem elektrycznym.

W przypadku, gdy używanie elektronarzędzia w środowisku wilgotnym jest nieuniknione, jako ochronę przed napięciem zasilania należy stosować urządzenie różnicowoprądowe (RCD). Zastosowanie RCD zmniejsza ryzyko porażenia prądem elektrycznym.

Bezpieczeństwo osobiste

Pozostań czujny, zwracaj uwagę na to, co robisz i zachowaj zdrowy rozsądek podczas pracy elektronarzędziem. Nie używaj elektronarzędzia będąc zmęczonym lub pod wpływem narkotyków, alkoholu lub leków. Nawet chwila nieuwagi podczas pracy może prowadzić do poważnych urazów osobistych.

Używaj środków ochrony osobistej. Zawsze zakładaj ochronę wzroku. Stosowanie środków ochrony osobistej, takich jak maski przeciwpyłowe, przeciwpoślizgowe obuwie ochronne, kaski i ochronniki słuchu, zmniejsza ryzyko poważnych urazów osobistych.

Zapobiegaj przypadkowemu uruchomieniu. Upewnij się, że włącznik elektryczny jest w pozycji „wyłączony” przed podłączeniem do zasilania i/lub akumulatora, podniesieniem lub przenoszeniem elektronarzędzia. Przenoszenie elektronarzędzia z palcem na włączniku lub zasilenie elektronarzędzia, gdy włącznik jest w pozycji „wyłączony” może prowadzić do poważnych urazów. Przed włączeniem elektronarzędzia usuń wszelkie klucze i inne narzędzia, które zostały użyte do jego regulacji. Klucz pozostawiony na obracających się elementach narzędzia może prowadzić do poważnych urazów.

Nie sięgaj i nie wychylaj się zbyt daleko. Utrzymuj odpowiednią postawę oraz równowagę przez cały czas. Pozwoli to na łatwiejsze zapanowanie nad elektronarzędziem w przypadku niespodziewanych sytuacji podczas pracy.

Ubiierz się odpowiednio. Nie zakładaj luźnej odzieży lub biżuterii. Utrzymuj włosy oraz odzież z dala od ruchomych części elektronarzędzia. Luźna odzież, biżuteria lub długie włosy mogą zostać pochwycone przez ruchome części.

Jeżeli urządzenia są przystosowane do podłączenia odciągu pyłu lub gromadzenia pyłu, upewnij się, że zostały one podłączone i użyte prawidłowo. Użycie odciągu pyłu zmniejsza ryzyko zagrożeń związanych z pyłami.

Nie pozwól, aby doświadczenie nabyte z częstego użycia narzędzia spowodowało bez troskę i ignorowanie zasad bezpieczeństwa. Bez troskie działanie może spowodować poważne urazy w ułamku sekundy.

Użytkowanie i troska o elektronarzędzie

Nie przeciągaj elektronarzędzia. Używaj elektronarzędzia właściwego do wybranego zastosowania. Właściwe elektronarzędzie zapewni lepszą i bezpieczniejszą pracę, jeżeli zostanie użyte do zaprojektowanego obciążenia.

Nie używaj elektronarzędzia, jeśli włącznik elektryczny nie umożliwi włączenia i wyłączenia. Narzędzie, które nie daje się kontrolować za pomocą włącznika sieciowego, jest niebezpieczne i należy je oddać do naprawy.

Odlącz wtyczkę od gniazdka zasilającego i/lub zdemontuj akumulator, jeżeli jest odłączalny od elektronarzędzia, przed regulacją, wymianą akcesoriów lub przechowywaniem narzędzia. Takie środki zapobiegawcze pozwolą na uniknięcie przypadkowego włączenia elektronarzędzia.

Przechowuj narzędzie w miejscu niedostępnym dla dzieci, nie pozwól osobom nieznanym obsługi elektronarzędzia lub tych instrukcji posługiwać się elektronarzędziem. Elektronarzędzia są niebezpieczne w rękach nieprzeszkolonych użytkowników.

Konserwuj elektronarzędzia oraz akcesoria. Sprawdzaj narzędzie pod kątem niedopasowań lub zacięć ruchomych części, uszkodzeń części oraz jakichkolwiek innych warunków, które mogą wpłynąć na działanie elektronarzędzia. Uszkodzenia należy naprawić przed użyciem elektronarzędzia. Wiele wypadków jest spowodowanych przez niewłaściwie konserwowane narzędzia.

Narzędzia tnące należy utrzymywać czyste i naostrzone. Właściwie konserwowane narzędzie tnące z ostrymi krawędziami jest mniej skłonne do zakleszczania i łatwiej je kontrolować podczas pracy.

Stosuj elektronarzędzia, akcesoria oraz narzędzia wstawiane itd. zgodnie z niniejszymi instrukcjami, biorąc pod uwagę rodzaj

i warunki pracy. Stosowanie narzędzi do innej pracy niż zostały zaprojektowane może spowodować powstanie niebezpiecznej sytuacji. **Rękojeści oraz powierzchnie do chwytania utrzymuj suche, czyste oraz wolne od oleju i smaru.** Śliskie rękojeści i powierzchnie do chwytania nie pozwalają na bezpieczną obsługę oraz kontrolowanie narzędzia w niebezpiecznych sytuacjach.

Naprawy

Naprawiaj elektronarzędzie tylko w uprawnionych do tego zakładach, używających tylko oryginalnych części zamiennych. Zapewni to właściwe bezpieczeństwo pracy elektronarzędzia.

INSTRUKCJE BEZPIECZEŃSTWA DLA PILAREK DO CIĘCIA UKOSOWEGO

Pilarki do cięcia ukosowego są przeznaczone do cięcia drewna i materiałów drewnopodobnych, nie mogą być używane ze ściernicami do cięcia materiałów żelaznych, takich jak pręty, drążki, słupki itp. Pył ściernicy powoduje zacinanie się ruchomych części takich jak dolna część osłony ostrza. Iskry powstające z cięcia ściernicą spalą dolną część osłony ostrza, wkład stolika roboczego oraz inne plastikowe części.

Stosować zaciski do mocowania obrabianego materiału za każdym razem, gdy jest to możliwe. Jeżeli obrabiany materiał będzie trzymany za pomocą ręki, należy zawsze utrzymywać rękę przynajmniej 100 mm od każdej ze stron piły tarczowej. **Nie stosować tej pilarki do cięcia elementów, które są zbyt małe, aby były bezpiecznie zamocowane lub trzymane ręką.** Jeżeli twoja ręka jest umieszczona zbyt blisko piły tarczowej, wzrasta ryzyko urazu spowodowane kontaktem z piłą tarczową.

Obrabiany element musi być stacjonarny i zamocowany lub trzymany zarówno przez płytę oporową jak i stolik roboczy. W żadnym wypadku nie podawać obrabianego materiału lub nie ciąć „z wolnej ręki”. Niezamocowany lub poruszający się obrabiany materiał może zostać wyrzucony z dużą prędkością, powodując urazy.

Pchać piłę przez obrabiany materiał. Nie ciągnąć piły przez obrabiany materiał. W celu przeprowadzenia cięcia podnieść głowicę pilarki i przesunąć ją nad obrabianym materiałem bez cięcia, uruchomić silnik, obniżyć głowicę i przepchnąć piłę przez obrabiany materiał. Cięcie podczas ciągnięcia piły prawdopodobnie spowoduje, że ostrze piły wydobędzie się na górę obrabianego materiału i gwałtownie wyrzuci zespół ostrza w kierunku operatora.

Nigdy nie krzyżować rąk z zamierzoną linią cięcia, jak również z przodu lub z tyłu piły tarczowej. Przytrzymywanie obrabianego materiału „krzyżując rękę”, np. trzymanie obrabianego materiału z prawej strony piły tarczowej za pomocą lewej ręki lub na odwrót jest bardzo niebezpieczne.

Nigdy nie sięgaj za płytę oporową, aby którakolwiek z rąk znalazła się bliżej niż 100 mm od dowolnej strony piły tarczowej, aby usunąć resztki drewna lub z jakiegokolwiek innego powodu, podczas gdy piła tarczowa wiruje. Odległość wirującej piły tarczowej od twojej ręki może nie być oczywista i możesz być poważnie zraniony.

Skontroluj obrabiany materiał przed cięciem. Jeżeli obrabiany element jest wygięty lub zwinęty, zamocuj go tak, aby zewnętrzna wygięta powierzchnia była skierowana w stronę płyty oporowej. Zawsze się upewnij, że nie ma przerwy pomiędzy obrabianym materiałem, płytą oporową oraz stolikiem roboczym wzdłuż linii cięcia. Wygięty lub zwinęty obrabiany materiał może się skrócić lub przesunąć i może spowodować zaciskanie piły tarczowej podczas cięcia. Obrabiany materiał nie powinien zawierać gwoździ lub obcych obiektów.

Nie używaj pilarki, dopóki stolik roboczy nie będzie oczyszczony ze wszystkich narzędzi, skrawków drewna itp. oprócz obrabianego materiału. Małe ścinki lub luźne kawałki drewna lub inne obiekty, które zetkną się z obracającą się piłą tarczową, mogą zostać wyrzucone z dużą prędkością.

Przecinaj tylko jeden obrabiany materiał naraz. Wiele ułożonych warstwowo materiałów nie może być właściwie zamocowanych lub uchwyconych i może zakleszczać piłę tarczową lub przemieszczać się w trakcie pracy.

Przed użyciem upewnij się, że pilarka do cięcia ukosowego jest zamocowana lub umieszczona na równym, twardym podłożu roboczym. Równe i twarde podłoże robocze zmniejsza ryzyko tego, że pilarka do cięcia ukosowego zacznie być niestabilna. **Zaplanuj swoją pracę.** Za każdym razem, kiedy zmieniasz skos lub ustawienie kąta skosu, upewnij się, że regulowana płyta oporowa jest ustawiona poprawnie, aby podparcie obrabiany materiał i aby nie zetknęła się z piłą tarczową lub systemem osłon. Bez włączania narzędzia oraz bez obrabianego materiału na stoliku, przemieść piłę tarczową w symulacji pełnego cięcia, aby się upewnić, że nie dojdzie do kontaktu lub niebezpieczeństwa przecięcia płyty oporowej.

Zastosuj właściwe podparcie takie jak przedłużenia stolika roboczego, podstawki robocze itp., jeżeli obrabiany materiał jest szerszy lub dłuższy niż górna powierzchnia stolika roboczego. Materiał dłuższy lub szerszy niż stolik roboczy pilarki do cięcia ukosowego może się przechylić, jeżeli nie został bezpiecznie zamocowany. Jeżeli odcięta część lub obrabiany materiał się przechyla, mogą unieść dolną osłonę piły tarczowej lub mogą zostać wyrzucone przez wirującą ostrze.

Nie wykorzystuj innej osoby jako zamiennik przedłużenia stolika roboczego, podstawki roboczej itp., jeżeli obrabiany materiał jest szerszy lub dłuższy niż górna powierzchnia stolika roboczego. Niestabilna podpora obrabianego materiału może spowodować zakleszczenie piły tarczowej lub przemieszczenie się materiału podczas cięcia, pociągając ciebie i pomocnika w stronę wirującego ostrza.

Cięty materiał nie może być zakleszczany lub dociskany dowolnymi środkami do wirującej piły tarczowej. Ściśnięty, np. przez użycie ograniczników długości, przecinany materiał może zostać zaklinowany przez ostrze i gwałtownie wyrzucony.

Zawsze używaj zacisków lub osprzętu zaprojektowanego do właściwego przytrzymania okrągłych materiałów, takich jak drążki lub rury. Drążki mają tendencję do obracania się podczas cięcia, powodując, że ostrze „wgrzyza się” i pociąga obrabiany materiał z twoimi dłońmi w kierunku ostrza.

Pozwól ostrzu osiągnąć pełną prędkość przed kontaktem z obrabianym materiałem. Zmniejszy to ryzyko wyrzucenia obrabianego materiału.

Jeżeli obrabiany materiał lub ostrze ulegną zakleszczeniu, wyłącz pilarkę. Odczekaj, aż wszystkie ruchome części się zatrzymają, a następnie odłącz wtyczkę od źródła zasilania i/lub usuń akumulator. Dopiero wtedy zajmij się uwolnieniem zaciętego materiału. Kontynuowanie cięcia z zakleszczonym materiałem może spowodować utratę kontroli lub uszkodzić pilarkę. Po zakończeniu cięcia zwołnij włącznik, przytrzymaj głowicę tnącą w dół i odczekaj do zatrzymania ostrza przed usunięciem ciętego materiału. Sięganie rękami w pobliże ostrza w biegu jest niebezpieczne. Trzymaj mocno rękojeść podczas wykonywania cięcia wglębego lub zwalniania włącznika przed tym, gdy głowica tnąca jest całkowicie obniżona. Hamowanie tarczy tnącej może spowodować gwałtowne pociągnięcie głowicy tnącej w dół, powodując ryzyko urazu.

PRZYGOTOWANIE DO PRACY

Przed rozpoczęciem pracy należy sprawdzić, czy maszyna, przewód zasilający oraz wtyczka nie są uszkodzone, a osłony tarczy poruszają się swobodnie i wracają do położenia osłaniającego. W przypadku stwierdzenia uszkodzeń lub nieprawidłowego działania elementów ochronnych zabrania się dalszej pracy.

Uwaga! Wszystkie czynności przygotowawcze należy wykonać przy odłączonym zasilaniu. **Wtyczka kabla zasilającego musi być odłączona od gniazdka sieciowego.**

Przygotowanie stanowiska pracy

Narzędzie należy przymocować w miejscu pracy do stołu roboczego, stojaka lub podobnego stanowiska. Wszystkie osłony i elementy bezpieczeństwa muszą być poprawnie zamocowane przed uruchomieniem maszyny. Należy upewnić się, że piła tarczowa może się swobodnie obracać. Podczas pracy z materiałem drewnianym należy zwrócić uwagę na obce elementy w nim, jak gwoździe czy śruby itp. Przed uruchomieniem maszyny należy upewnić się, że wszystkie części ruchome mogą wykonać płynny ruch w pełnym zakresie, a piła tarczowa jest zamocowana poprawnie. Przed podłączeniem wtyczki kabla do sieci zasilającej należy upewnić się, że parametry sieci zasilającej odpowiadają tym z tabliczki znamionowej maszyny.

Ukośnicę należy postawić na równym i stabilnym podłożu, na przykład na stole roboczym. Wysokość montażu należy dobrać do wzrostu operatora w taki sposób, aby była możliwość pełnej obsługi bez zbyt dalekiego sięgania, przy zapewnieniu stabilnej i bezpiecznej postawy operatora.

Podstawa stolika roboczego została wyposażona w otwory umożliwiające przykręcenie jej do podłoża. W tym celu należy zastosować cztery śruby mocujące, które nie należą do wyposażenia, a w razie potrzeby także podkładki i nakrętki, odpowiednio do rodzaju stanowiska.

Regulacja głowicy tnącej

Po wyjęciu z opakowania głowica tnąca ukośnicy może być zablokowana w dolnym położeniu trzpieniem blokady. W celu odblokowania należy lekko dociśnąć głowicę w dół, wyciągnąć trzpień blokady, a następnie unieść głowicę, trzymając rękojeść (III). Podczas podnoszenia i opuszczania głowicy należy cały czas trzymać rękojeść, ponieważ sprężyna powrotna samoczynnie unosi głowicę. Podczas ruchu głowicy należy sprawdzić, czy ruchoma osłona piły tarczowej porusza się swobodnie, samoczynnie odsłaniając piłę tarczową podczas opuszczania i samoczynnie osłaniając ją podczas podnoszenia. W przypadku wykrycia przeszkód blokujących ruch osłony należy je usunąć przed podjęciem pracy.

Jeżeli zachodzi potrzeba ograniczenia głębokości cięcia, należy ustawić ogranicznik głębokości przez regulację śruby i zabezpieczyć ustawienie nakrętką, a następnie sprawdzić ustawioną głębokość na materiale próbnym i w razie potrzeby skorygować ustawienie (IV).

Montaż i wymiana piły tarczowej

UWAGA! Przed rozpoczęciem montażu lub wymiany piły tarczowej należy wyłączyć maszynę, wyjąć wtyczkę z gniazda zasilającego i odczekać do całkowitego zatrzymania tarczy. Podczas wymiany piły tarczowej należy używać rękawic ochronnych.

Unieść głowicę tnącą do górnego położenia. Jeżeli dostęp do śruby wrzeciona jest utrudniony, należy poluzować śrubę pokrywę lub osłony w zakresie niezbędnym do uzyskania dostępu do elementów mocujących. Następnie unieść ruchomą osłonę piły tarczowej na tyle, aby wycięcie osłony znalazło się nad śrubą wrzeciona i umożliwiło włożenie klucza (V).

Wcisnąć i przytrzymać blokadę wrzeciona, po czym kluczem obracać powoli śrubę wrzeciona do momentu zablokowania wrzeciona (VI). Przytrzymując blokadę wrzeciona odkręcić śrubę wrzeciona zgodnie z ruchem wskazówek zegara, zdjąć kołnierz zewnętrzny i wyjąć piłę tarczową, wysuwając ją w dół. Przed montażem nowej piły tarczowej oczyścić powierzchnie przylegania oraz elementy mocujące z kurzu i pyłu, a także oczyścić kołnierz wewnętrzny i kołnierz zewnętrzny (VII).

Zamocować piłę tarczową zgodnie ze strzałką kierunku obrotu na osłonie, założyć kołnierz zewnętrzny i przytrzymując blokadę wrzeciona dokręcić śrubę wrzeciona w kierunku przeciwnym do ruchu wskazówek zegara. Następnie przywrócić osłony do położenia roboczego i sprawdzić, czy ruchoma osłona działa prawidłowo oraz czy piła tarczowa obraca się swobodnie w położeniu prostopadłym i przy pochyleniu 45°.

Zalecenia dotyczące stosowania pił tarczowych

Ostrzeżenie! Należy upewnić się, że dopuszczalna prędkość obrotowa piły tarczowej jest równa lub wyższa niż prędkość obrotowa ukośnicy. Zastosowanie piły tarczowej niespełniającej powyższego warunku doprowadzi do rozpadnięcia się piły tarczowej w trakcie pracy, co może być przyczyną poważnych obrażeń.

Należy stosować tylko tarcze zalecane przez producenta, przeznaczone do cięcia drewna i materiałów drewnopochodnych, zębami wykonanymi z węglików spiekanych, spełniające wymagania normy EN 847-1 i o parametrach określonych w tabeli z danymi

technicznymi. Nie wolno stosować tarcz wykonanych ze stali szybko tnącej HSS. Nie wolno stosować tarcz ściernych ani używać tarcz przeznaczonych do cięcia metali. Nie wolno stosować luźnych pierścieni ani tulei redukcyjnych do dopasowania otworu tarczy. Jeżeli tarcza jest wyposażona w stałe pierścienie redukcyjne, należy upewnić się, że mają tę samą średnicę, są względem siebie równoległe, a ich średnica wynosi co najmniej 1/3 średnicy tarczy. Przed montażem tarczy należy oczyścić powierzchnie mocujące oraz elementy mocujące z pyłu, żywicy, tłuszczu, oleju i wody.

Pilę tarczową należy dobrać pod kątem przycinanego materiału. Im większa ilość zębów, tym rzadziej będzie wyższej jakości, dlatego do cięcia płyt laminowanych i twardszych materiałów zaleca się używać tarczy z 48 zębami. Tarcza 24-zębna dołączona do maszyny może być stosowana do szybszego, zgrubnego cięcia drewna, w tym drewna konstrukcyjnego, przy zapewnieniu prawidłowego zamocowania obrabianego materiału.

Nie wolno stosować uszkodzonych tarcz tnących ani tarcz zdeformowanych. Przed rozpoczęciem każdej pracy należy dokonać oględzin tarczy tnącej i w przypadku stwierdzenia pęknięć, wyszczerbień, zgięć, wyłamanych zębów lub jakichkolwiek innych uszkodzeń należy tarczę wymienić na nową przed rozpoczęciem pracy. Trzymając tarczę za otwór mocujący, należy lekko uderzyć ręką rękawicą wkrętaka z tworzywa sztucznego w korpus tarczy. Głuchy dźwięk może oznaczać pęknięcie korpusu tarczy, które może nie być widoczne gołym okiem. W przypadku jakichkolwiek wątpliwości co do stanu tarczy należy wymienić ją przed rozpoczęciem pracy, a tarczę pękniętą nie wolno naprawiać ani ponownie używać.

Odciąg pyłu (VIII)

Ukośnica jest wyposażona w króciec, który umożliwia podłączenie woreczka na pył będącego na wyposażeniu lub zewnętrznej instalacji odciągu pyłu. W przypadku wykorzystania dołączonego woreczka zamocować go przez ściśnięcie skrzydełek metalowego pierścienia i nasunięcie go na króciec odprowadzenia pyłu przy silniku. Woreczek opróżniać każdorazowo po zapewnieniu oraz po zakończonej pracy, otwierając zamek znajdujący się na spodzie. W przypadku stosowania zewnętrznego systemu odciągu pyłu wąż elastyczny podłączyć do króćca bezpośrednio lub za pomocą odpowiedniego adaptera dobranego do używanego węża.

Wskaźnik laserowy

Ukośnica jest wyposażona we wskaźnik laserowy, który pokazuje linię cięcia na materiale zamocowanym do stolika. Wskaźnik jest uruchamiany niezależnym włącznikiem, jednokrotne naciśnięcie włącza laser, a ponowne naciśnięcie wyłącza laser. Nie wolno wpatrywać się w źródło emisji promienia laserowego, ponieważ może to grozić tymczasowym lub stałym uszkodzeniem wzroku.

Kable przedłużające

Jeżeli zajdzie potrzeba podłączenia produktu za pomocą kabli przedłużających, przekrój żył kabli przedłużających powinien być nie mniejszy niż przekrój żył kabla zasilającego dołączonego do produktu. W przypadku przedłużaczy o długości do 25 m, przekrój żył powinien być nie mniejszy niż 1,5 mm².

Ryzyko resztkowe

Maszyna została zaprojektowana i zbudowana zgodnie ze sztuką i przy uwzględnieniu zasad bezpieczeństwa. Jednakże może wystąpić ryzyko resztkowe podczas użytkowania produktu.

Zagrożenie zdrowia związane z zasilaniem prądem elektrycznym wynikające z użycia niewłaściwych kabli zasilających.

Zagrożenie związane z hałasem z powodu niestosowania ochronników słuchu.

Ryzyko resztkowe może zostać zminimalizowane przez dokładne przestrzeganie instrukcji bezpieczeństwa.

UŻYTKOWANIE NARZĘDZIA

Przed rozpoczęciem cięcia należy sprawdzić, czy wszystkie blokady ustawień są dokręcone, osłona piły tarczowej działa prawidłowo i nie występują kolizje w pełnym zakresie ruchu głowicy, co należy zweryfikować bez uruchamiania maszyny. Należy sprawdzić materiał pod kątem obecności gwoździ, zszywek, śrub oraz pęknięć i ocenić czy można go pewnie podeprzeć i zamocować. Przewód zasilający oraz ewentualny przedłużacz należy poprowadzić poza strefę cięcia w taki sposób, aby nie mógł zostać wciągnięty pod głowicę.

Następnie uruchomić maszynę bez obciążenia i upewnić się, że pracuje bez bicia, ocierania i nietypowych drgań, po czym zwolnić włącznik i odczekać do całkowitego zatrzymania tarczy. Materiał ułożyć na stoliku w oparciu o płytę oporową i zamocować zaciskiem. Po uruchomieniu pozwolić piłę tarczową osiągnąć znamionowe obroty i dopiero wtedy rozpocząć cięcie płynnym ruchem, bez nadmiernego nacisku.

Ustawianie parametrów cięcia

Kąt cięcia w poziomie ustawia się przez obrót stolika roboczego. W tym celu poluzować śrubę obrotu głowicy, zwolnić blokadę obrotu stolika i obrócić stół dożądanego położenia, posługując się skalą. Stółik ma zapadkę dla typowych kątów, która służy jako pomoc przy szybkim ustawieniu, natomiast kąt można ustawić również pośrednio na skali. Po ustawieniu kąta zawsze należy dokręcić śrubę obrotu głowicy, nie wolno pozostawiać stolika zablokowanego wyłącznie zapadką (IX).

Przed wykonaniem cięć z pochyleniem należy ustawić płytę oporową stolika tak, aby w całym zakresie ruchu zachować co najmniej 5 mm odstępu od piły tarczowej, w celu uniknięcia zahaczenia tarczy o płytę oporową. Kąt pochylenia ustawia się przez pochylenie głowicy tnącej w lewo lub w prawo w zakresie do 45 stopni. W tym celu poluzować śrubę pochylenia głowicy i ustawić głowicę pod żądanym kątem, posługując się skalą (X). Podczas pochylenia w prawo należy odciągnąć blokadę pochylenia w

prawo i trzymając ją odciągniętą przechylić głowicę, następnie puścić blokadę, aby wróciła do położenia blokującego, i dopiero wtedy dokręcić śrubę pochylenia głowicy (XI).

Ukośnica umożliwia cięcie z opuszczaniem głowicy oraz cięcie z ruchem głowicy po prowadnicach. Przesuw głowicy po prowadnicach można zablokować pokrętelem blokady, a do cięć bez posuwu głowicę należy ustawić w tylnym położeniu i zablokować przesuw. Do cięć o większej szerokości przesuw należy odblokować i sprawdzić płynność ruchu głowicy w pełnym zakresie. W celu wykonania cięcia wglębionego należy ustawić ogranicznik głębokości przez regulację śruby, następnie sprawdzić ustawioną głębokość na materiale próbnym i w razie potrzeby skorygować ustawienie.

Po każdej zmianie kąta obrotu stolika, pochylenia głowicy oraz po każdej zmianie trybu ruchu głowicy należy, przy odłączonym zasilaniu, wykonać symulację ruchu roboczego w pełnym zakresie i sprawdzić, czy piła tarczowa oraz osłony nie napotkają przeszkód i nie wejść w kontakt ze stolikiem roboczym, wkładem stolika roboczego, płytą oporową stolika ani innymi elementami maszyny.

Przygotowanie i mocowanie obrabianego materiału

Materiał ułożyć stabilnie na stoliku roboczym i dosunąć do płyty oporowej stolika w taki sposób, aby podczas cięcia nie mógł zmienić położenia. Materiał mocować zaciskiem stolika. Zacisk stolika zamocować w otworze znajdującym się za płytą oporową stolika po lewej albo po prawej stronie, następnie zabezpieczyć śrubą i docisnąć materiał do stolika roboczego oraz do płyty oporowej stolika. Przy elementach długich i ciężkich zapewnić podparcie po obu stronach maszyny na tej samej wysokości co stolik roboczy, w celu ograniczenia przechylenia materiału i ryzyka jego zakleszczenia w rzazie.

Przedłużenia stolika wysunąć na wymaganą długość w celu podparcia dłuższych elementów i zablokować w ustawionym położeniu. Na końcach przedłużeń wysunąć płytki oporowe i ustawić je tak, aby podtrzymywały materiał i ograniczały jego przesuw podczas cięcia. Przy bardzo dużych elementach dopuszcza się pracę z operatorem pomocniczym po przeciwnej stronie maszyny wyłącznie w celu podtrzymania i stabilizacji materiału. Operator pomocniczy nie może zastępować podpór ani przedłużeń stolika i musi pozostawać poza strefą cięcia oraz poza strefą ruchu głowicy tnącej. Sterowanie maszyną i wykonywanie cięcia prowadzi jedna osoba, która obsługuje włącznik elektryczny i rękojeść.

Wykonywanie cięcia

Przed uruchomieniem należy przyjąć stabilną postawę i pewnie chwycić rękojeść. W celu uruchomienia należy nacisnąć blokadę włącznika, a następnie nacisnąć włącznik elektryczny. Włącznik nie ma funkcji blokady pracy ciągłej, dlatego po zwolnieniu nacisku maszyna wyłącza się.

Przed rozpoczęciem cięcia obrabiany materiał należy ułożyć stabilnie na stoliku roboczym, dosunąć do płyty oporowej stolika i zamocować zaciskiem. Przed uruchomieniem należy upewnić się, że piła tarczowa nie dotyka materiału i żadnych elementów maszyny. Po uruchomieniu należy pozwolić piłę tarczowej osiągnąć znamionowe obroty i dopiero wtedy rozpocząć cięcie. W przypadku cięcia z opuszczaniem głowicy należy opuszczać głowicę płynnie, bez szarpania i bez nadmiernego nacisku. W przypadku cięcia z posuwem głowicy należy przed rozpoczęciem cięcia wysunąć głowicę maksymalnie w stronę przeciwną do płyty oporowej stolika, następnie opuścić głowicę na materiał i wykonywać cięcie tylko podczas przesuwu głowicy w stronę płyty oporowej stolika. Nie wykonywać cięcia podczas przesuwu głowicy w stronę przeciwną do płyty oporowej stolika.

Podczas cięcia należy prowadzić piłę tarczową płynnym ruchem, stosując nacisk tylko taki, który jest konieczny do cięcia materiału. Nie należy przeciążać maszyny ani dopuszczać do przegrzewania ostrzy, unikać uderzenia piłą tarczową w materiał oraz wykonywać ruch w sposób, który nie powoduje skręcania tarczy w rzazie. W przypadku zablokowania piły tarczowej w materiale należy natychmiast zwolnić nacisk na włącznik, odczekać do całkowitego zatrzymania tarczy, odłączyć maszynę od zasilania i usunąć przyczynę zacięcia. Po zakończeniu cięcia należy utrzymać głowicę tnącą w dolnym położeniu, zwolnić włącznik i odczekać do całkowitego zatrzymania się obrotów piły tarczowej. Następnie należy cały czas trzymać rękojeść i pozwolić sprężynie powrotnej unieść głowicę tnącą powoli, z niewielkim przeciwdziałaniem, bez puszczania rękojeści. Po zatrzymaniu tarczy należy odłączyć maszynę od zasilania i dopiero wtedy usunąć materiał ze stolika oraz przejść do kolejnych czynności.

Zablokowanie piły w materiale

W przypadku zablokowania piły tarczowej w przecinanym materiale należy natychmiast zwolnić nacisk na włącznik i utrzymać stabilnie głowicę tnącą do momentu całkowitego zatrzymania tarczy. Następnie należy odłączyć maszynę od zasilania przez wyjście wtyczki z gniazda sieciowego.

Po odłączeniu od zasilania należy usunąć przyczynę zacięcia, na przykład przez poprawne podparcie i zamocowanie materiału, zmianę ustawień lub usunięcie ciała obcego z materiału, a następnie ostrożnie wyprowadzić tarczę z rzazu bez szarpania. Należy sprawdzić stan piły tarczowej pod kątem uszkodzeń i deformacji oraz sprawdzić, czy ruch głowicy i osłon jest swobodny, a w przypadku stwierdzenia uszkodzeń tarczę należy wymienić przed wznowieniem pracy. Kontynuowanie cięcia z zakleszczonym materiałem może spowodować utratę kontroli lub uszkodzenie ukośnicy.

Czynności po pracy

Po zakończeniu cięcia należy wyprowadzić wirującą piłę tarczową z rzazu i dopiero wtedy zwolnić nacisk na włącznik. Należy odczekać do całkowitego zatrzymania tarczy, odłączyć maszynę od zasilania, a następnie usunąć materiał ze stolika roboczego i uporządkować stanowisko pracy.

Po skończonej pracy należy usunąć pył i wióry z okolic osłon, stolika roboczego i króca odciągu pyłu oraz opróżnić woreczek na pył, jeżeli jest stosowany. Należy sprawdzić stan piły tarczowej i elementów mocujących, a następnie przejść do czynności konserwacyjnych.

Ograniczenia dotyczące przegrzewania

Maszyna nie ma regulacji mocy, a pobór mocy rośnie wraz z obciążeniem podczas cięcia. Im większy opór materiału i nacisk na głowicę tnącą, tym szybciej silnik nagrzewa się i może dojść do przegrzewania. W celu ograniczenia przegrzewania należy prowadzić cięcie płynnym ruchem, bez dobijania i bez nadmiernego nacisku, stosować piłę tarczową właściwą do materiału i utrzymywać ją w dobrym stanie, a także zapewnić drożność otworów wentylacyjnych i usuwać pył z maszyny.

Maszyna jest przeznaczona do pracy przerywanej okresowej S6 40% w cyklu 5 min, w którym około 40% czasu przypada na pracę pod obciążeniem, a około 60% stanowi odciążenie, na przykład praca bez cięcia lub przerwa pozwalająca na schłodzenie. Przy intensywnym cięciu należy robić przerwy, a w przypadku wyraźnego spadku prędkości tarczy, nietypowych odgłosów lub zauważalnego wzrostu temperatury należy zmniejszyć nacisk, przerwać pracę i odczekać do ostygnięcia maszyny.

KONSERWACJA I PRZECHOWYWANIE

UWAGA! Przed przystąpieniem do regulacji, obsługi technicznej lub konserwacji należy wyciągnąć wtyczkę przewodu zasilającego z gniazdka sieciowego. Po zakończonej pracy należy sprawdzić stan techniczny elektronarzędzia poprzez oględziny zewnętrzne i ocenę: korpusu i rękojeści, przewodu elektrycznego z wtyczką i odgiętką, działania włącznika elektrycznego, drożności szczelin wentylacyjnych, iskrzenia szczotek, głośności pracy łożysk i przekładni, rozruchu i równomierności pracy. W okresie gwarancji użytkownik nie może demontować elektronarzędzia ani wymieniać żadnych podzespołów lub części składowych, gdyż powoduje to utratę praw gwarancyjnych. Wszelkie nieprawidłowości obserwowane przy przeglądzie lub w czasie pracy są sygnałem do przeprowadzenia naprawy w punkcie serwisowym. Po zakończeniu pracy obudowę, szczeliny wentylacyjne, przełączniki i osłony należy oczyścić np. strumieniem powietrza (o ciśnieniu nie większym niż 0,3 MPa), pędzlem lub suchą szmatką bez użycia środków chemicznych i płynów czyszczących. Narzędzia i uchwyty należy oczyścić suchą, czystą szmatką.

W celu utrzymania sprawności należy dbać o to, aby osłony, wloty powietrza oraz obudowa silnika były możliwie wolne od pyłu i zabrudzeń, a maszynę czyścić po każdej pracy. Zaleca się raz w miesiącu nasmarować elementy ruchome odpowiednim smarem technicznym. Nie smarować silnika. Do czyszczenia okresowego stosować lekko wilgotną szmatkę z niewielką ilością łagodnego mydła, bez rozpuszczalników i bez dopuszczenia do przedostania się wody do wnętrza maszyny. Przed każdym uruchomieniem należy sprawdzić, czy mechanizm ruchomej osłony piły tarczowej nie jest zabrudzony, usunąć stare trociny i drzazgi szczotką oraz sprawdzić, czy element prowadzący osłonę porusza się płynnie. Uszkodzony wkład stołika roboczego należy niezwłocznie wymienić, ponieważ może dojść do zakleszczenia drobnych elementów między wkładem a piłą tarczową i zablokowania tarczy. W nowej maszynie zaleca się sprawdzić szczotki węglowe po pierwszych 50 godzinach pracy. Następnie szczotki należy kontrolować co 10 godzin pracy. Jeżeli długość szczotki węglowej jest mniejsza niż 6 mm lub jeżeli sprężyna albo przewód przyłączeniowy szczotki są uszkodzone lub przypalone, należy wymienić komplet szczotek.

Przechowywanie należy realizować w miejscu ciemnym, suchym i zabezpieczonym przed mrozem, niedostępnym dla dzieci, w temperaturze od 5 do 30°C. Zaleca się przechowywać ukośnicę w oryginalnym opakowaniu, a jeżeli stoi poza opakowaniem, przykryć ją w celu ochrony przed pyłem i wilgocią oraz przechowywać instrukcję razem z maszyną.

W przypadku transportu w opakowaniu fabrycznym należy unieruchomić elementy ruchome, a ukośnicę umieścić w opakowaniu w sposób zgodny z ułożeniem zabezpieczeń wewnątrz opakowania. Przed przenoszeniem lub transportem należy zablokować obrót stołika roboczego, opuścić głowicę tnącą do dolnego położenia i zablokować ją trzpieniem blokady, a funkcję posuwu po prowadnicach zablokować w położeniu tylnym pokrętkiem blokującym prowadnice. Ukośnicę należy zawsze przenosić odłączoną od zasilania. Do przenoszenia na krótkie dystanse używać rękojeści transportowej lub przenosić za nieruchomy stoлик roboczy. Nie podnosić maszyny za osłony ani elementy regulacyjne.

TOOL CHARACTERISTICS

A miter saw is a versatile tool designed for cutting wood and wood-based materials. Its extensive adjustment options allow for both straight and angled cuts. The tool is designed for workshop and assembly work requiring repetitive cuts at a pre-determined angle. Correct, reliable, and safe operation of the tool depends on proper use, therefore:

Before using the tool, read the entire manual and keep it.

The supplier is not liable for any damage resulting from failure to comply with the safety regulations and recommendations of this manual.

EQUIPMENT

The product is delivered complete but requires assembly as described later in the manual.

The factory packaging should contain: miter saw, dust collection bag, circular saw, work table clamp, cutting head movement screws.

TECHNICAL PARAMETERS

Parameter	Unit of measurement	Value
Catalog number		YT-82176
Nominal voltage	[V~]	220 - 240
Nominal frequency	[Hz]	50
Continuous rated power	[W]	1800
Maximum power (S6 40%)	[W]	2000
Rated speed	[min ⁻¹]	3800
Max height × max cutting length		
Horizontal rotation angle 0° / tilt angle 0°	[mm]	105 × 330
Horizontal rotation angle 45° / tilt angle 0°	[mm]	105 × 230
Horizontal rotation angle 0° / tilt angle 45° left	[mm]	60 × 330
Horizontal rotation angle 45° / tilt angle 45° left	[mm]	60 × 230
Horizontal rotation angle 0° / tilt angle 45° to the right	[mm]	35 × 330
Horizontal rotation angle 45° / tilt angle 45° to the right	[mm]	35 × 230
Circular saw blade: outer diameter × clamping diameter × max. thickness	[mm]	305 × 30 × 2,8
Maximum bevel cutting angle	[°]	-45 - +45
Mass	[kg]	20,7
Noise level		
- sound pressure $L_{pA} \pm K$	[dB(A)]	95,2 ± 3,0
- power $L_{WA} \pm K$	[dB(A)]	108,2 ± 3,0
Insulation class		II
Laser pointer		
- class		2
- power	[mW]	<1
- wavelength	[nm]	650

The declared noise emission value has been measured using a standard test method and can be used to compare one tool with another. The declared noise emission value can be used in a preliminary exposure assessment.

The declared vibration total value has been measured using a standard test method and can be used to compare one tool with another. The declared vibration total value can be used in a preliminary exposure assessment.

Note! Vibration and noise emissions during tool operation may differ from the declared value depending on how the tool is used.

Note: Safety measures based on an assessment of exposure under actual conditions of use must be established to protect the operator (including all parts of the operating cycle, such as times when the tool is switched off or idle, and activation times).

GENERAL POWER TOOL SAFETY WARNINGS

Warning! Read all safety warnings, illustrations, and specifications provided with this power tool . Failure to follow them may result in electric shock, fire, or serious injury.

Keep all warnings and instructions for future reference.

The term „power tool“ used in the warnings refers to all electric power tools, whether corded or cordless.

Workplace safety

Keep your work area well lit and clean. Clutter and poor lighting can cause accidents.

Do not operate power tools in explosive atmospheres, such as in the presence of flammable liquids, gases, or fumes.

Power tools create sparks which may ignite the dust or fumes.

Keep children and bystanders away from your work area. Loss of concentration can result in loss of control.

Electrical safety

The power cord's plug must match the outlet. Do not modify the plug in any way. Do not use any plug adapters with grounded power tools. An unmodified plug that matches the outlet reduces the risk of electric shock.

Avoid body contact with grounded surfaces such as pipes, radiators, and refrigerators. Grounding your body increases the risk of electric shock.

Do not expose power tools to precipitation or moisture. Water or moisture entering a power tool will increase the risk of electric shock.

Do not overload the power cord. Do not use the power cord to carry, pull, or unplug the plug from the wall outlet. Keep the power cord away from heat, oil, sharp edges, and moving parts. A damaged or entangled power cord increases the risk of electric shock.

When working outdoors, use extension cords designed for outdoor use. Using an extension cord suitable for outdoor use reduces the risk of electric shock.

If operating a power tool in a damp environment is unavoidable, use a residual current device (RCD) as protection against supply voltage. Using an RCD reduces the risk of electric shock.

Personal safety

Stay alert, watch what you are doing, and use common sense when operating a power tool. Do not use a power tool while you are tired or under the influence of drugs, alcohol, or medication. Even a moment of inattention while operating a power tool can result in serious personal injury.

Use personal protective equipment. Always wear eye protection. Using personal protective equipment such as dust masks, non-slip safety shoes, hard hats, and hearing protection reduces the risk of serious personal injury.

Prevent accidental starting. Ensure the switch is in the off-position before connecting to power source and/or battery pack, picking up, or carrying the power tool. Carrying a power tool with your finger on the switch or energizing a power tool that has the switch in the on position may result in serious injury.

Remove any adjusting key or wrench before turning the power tool on. A wrench or key left attached to a rotating part of the power tool may result in serious injury.

Do not overreach or overextend. Maintain proper posture and balance at all times. This will allow you to better control the power tool in unexpected situations while working.

Dress appropriately. Do not wear loose clothing or jewelry. Keep hair and clothing away from moving parts of the power tool. Loose clothing, jewelry, or long hair can be caught in moving parts.

If equipment is equipped to be connected to dust extraction or collection systems, ensure they are connected and used properly. Using dust extraction reduces the risk of dust-related hazards.

Don't let experience gained from frequent tool use cause you to become careless and ignore safety rules. Careless actions can cause serious injuries in a split second.

Use and care of power tools

Do not overload a power tool. Use the correct power tool for the intended application. The correct power tool will perform the job better and safer when used at its designed capacity.

Do not use a power tool if the switch does not turn it on and off. Any tool that cannot be controlled with the switch is dangerous and should be repaired.

Disconnect the plug from the power outlet and/or remove the battery pack, if detachable, before making any adjustments, changing accessories, or storing power tools. These precautions will prevent the power tool from being switched on accidentally. **Keep the tool out of the reach of children. Do not allow persons unfamiliar with power tools or these instructions to operate the tool.** Power tools are dangerous in the hands of untrained users.

Maintain power tools and accessories. Check the tool for misalignment or binding of moving parts, breakage of parts, and any other condition that may affect the power tool's operation. Repair any damage before using the power tool. Many accidents are caused by poorly maintained power tools.

Keep cutting tools clean and sharp. A properly maintained cutting tool with sharp edges is less likely to bind and is easier to control during operation.

Use power tools, accessories, and attachments, etc., in accordance with these instructions, taking into account the type and conditions of work. Using tools for work other than those intended may create a hazardous situation.

Keep handles and gripping surfaces dry, clean, and free from oil and grease. Slippery handles and gripping surfaces prevent safe operation and control of the tool in hazardous situations.

Repairs

Have your power tool repaired only by authorized repair shops using only original spare parts. This will ensure the proper operation of the power tool.

SAFETY INSTRUCTIONS FOR MITRE SAWS

Miter saws are designed for cutting wood and wood-like materials. They should not be used with grinding wheels for cutting ferrous materials such as rods, bars, posts, etc. Grinding wheel dust will jam moving parts such as the lower blade guard. Sparks from the grinding wheel cutting will burn the lower blade guard, the worktable insert, and other plastic parts.

Use clamps to secure the workpiece whenever possible. If the workpiece will be held by hand, always keep your hand at least 100 mm from either side of the saw blade. Do not use this saw to cut workpieces that are too small to be securely clamped or held by hand. If your hand is too close to the saw blade, the risk of injury from contact with the saw blade increases. **The workpiece must be stationary and secured or held by both the backing plate and the work table. Never feed the workpiece or cut freehand.** An unsecured or moving workpiece can be thrown at high speed, causing injury.

Push the saw through the workpiece. Do not pull the saw through the workpiece. To cut, raise the saw head and move it over the workpiece without cutting, start the engine, lower the head, and push the saw through the workpiece. Cutting while pulling the saw will likely cause the saw blade to climb out of the workpiece and violently throw the blade assembly toward the operator.

Never cross your arms along the intended cutting line, or in front of or behind the saw blade. Holding the workpiece cross-handed, for example, holding the workpiece to the right of the saw blade with your left hand or vice versa, is very dangerous. **Never reach behind the backing plate so that either hand is closer than 100 mm to either side of the saw blade, to remove wood debris or for any other reason, while the saw blade is spinning.** The distance of the spinning saw blade from your hand may not be obvious, and you could seriously injure yourself.

Inspect the workpiece before cutting. If the workpiece is bent or curled, clamp it so that the outer curved surface faces the backing plate. Always ensure there is no gap between the workpiece, the backing plate, and the worktable along the cutting line. A bent or curled workpiece can twist or shift and could pinch the saw blade during cutting. The workpiece should be free of nails or foreign objects.

Do not use the saw until the work table is clear of all tools, wood scraps, etc. except the workpiece. Small Offcuts or loose pieces of wood or other objects that come into contact with the rotating saw blade can be thrown at high speed.

Cut only one workpiece at a time. Multiple layers of materials cannot be properly clamped or held and can jam the saw blade or shift during operation.

Before use, ensure the miter saw is secured or placed on a level, firm work surface. A level, firm work surface reduces the risk of the miter saw becoming unstable.

Plan your work. Whenever you change the bevel or miter angle setting, ensure the adjustable backing plate is positioned correctly to support the workpiece and to avoid contact with the saw blade or guard system. Without turning on the tool and without the workpiece on the table, run the saw blade through a simulated full cut to ensure there is no contact or risk of cutting the backing plate.

Use proper support such as workbench extensions, work stands, etc., if the workpiece is wider or longer than the top of the workbench. Workpieces longer or wider than the miter saw's workbench can tip if not securely fastened. If the cut-off part or workpiece tips, they can lift the lower blade guard or be thrown by the spinning blade.

Do not use another person as a substitute for workbench extensions or as additional support. An unstable workpiece support can cause the saw blade to bind or the material to shift during cutting, pulling you and your helper towards the spinning blade.

The material being cut must not be pinched or forced against the rotating saw blade by any means. If compressed, for example by using length stops, the material being cut may become wedged by the blade and be violently ejected.

Always use clamps or attachments designed to properly hold round materials, such as rods or pipes. Rods tend to rotate during cutting, causing the blade to „bite“ and pull the workpiece with your hands toward the blade.

Allow the blade to reach full speed before contacting the workpiece. This will reduce the risk of workpiece ejection.

If the workpiece or blade becomes jammed, turn the saw off. Wait for all moving parts to stop, then unplug the power cord and/or remove the battery. Only then attempt to free the jammed material. Continuing to cut with jammed material may cause loss of control or damage to the saw.

When you're finished cutting, release the trigger, hold the cutting head down, and wait for the blade to stop before removing the material being cut. Reaching near the blade while running is dangerous.

Hold the handle firmly when making a plunge cut or releasing the trigger before the cutting head is fully lowered. Braking the cutting disc could cause the cutting head to be pulled down suddenly, creating a risk of injury.

PREPARING FOR WORK

Before starting work, check that the machine, power cord, and plug are undamaged, and that the blade guards move freely and return to their protective position. If any damage or malfunctioning guards are found, do not continue working.

Note: All preparations must be performed with the power supply disconnected. **The power cord must be unplugged from the power outlet.**

Preparing the workstation

The tool should be secured to a workbench, stand, or similar position at the work site. All guards and safety devices must be properly secured before starting the machine. Ensure the saw blade can rotate freely. When working with wood, be careful not to get any foreign objects in it, such as nails, screws, etc. Before starting the machine, ensure that all moving parts can move smoothly

and the saw blade is securely mounted. Before connecting the power cord to the mains, ensure that the mains parameters correspond to those on the machine's nameplate.

The miter saw should be placed on a level and stable surface, such as a workbench. The mounting height should be adjusted to the operator's height, allowing full operation without excessive reach, while ensuring a stable and safe stance.

The base of the worktable is equipped with holes for screwing it to the floor. For this purpose, use four mounting screws (not included), and if necessary, washers and nuts appropriate for the type of worktable.

Adjusting the cutting head

When removed from the packaging, the miter saw's cutting head may be locked in the down position by a locking pin. To unlock, lightly press the head down, pull out the locking pin, and then lift the head while holding the handle (III).

When raising and lowering the head, always hold the handle, as the return spring automatically raises the head. While the head is moving, check that the movable saw blade guard moves freely, automatically uncovering the saw blade when lowering and automatically covering it when raising. If you find any obstructions blocking the blade guard, remove them before starting work.

If it is necessary to limit the cutting depth, set the depth stop by adjusting the screw and secure the setting with the nut, then check the set depth on a test piece and correct the setting if necessary (IV).

Installing and replacing the circular saw

CAUTION! Before installing or replacing the saw blade, turn off the machine, unplug it, and wait until the blade comes to a complete stop. Wear protective gloves when replacing the saw blade.

Raise the cutting head to the upper position. If access to the spindle bolt is difficult, loosen the cover or guard bolt as much as necessary to access the fasteners. Then raise the movable saw guard enough so that the cutout in the guard is positioned over the spindle bolt and allows the key (V) to be inserted.

Press and hold the spindle lock, then use a wrench to slowly turn the spindle screw until the spindle locks (VI). While holding the spindle lock, unscrew the spindle screw clockwise, remove the outer flange, and remove the saw blade by sliding it downward. Before installing a new saw blade, clean any dust from the contact surfaces and mounting hardware, and clean the inner and outer flanges (VII).

Mount the saw blade according to the rotational direction arrow on the guard, install the outer flange, and while holding the spindle lock, tighten the spindle screw counterclockwise. Then return the guards to their operating position and check that the movable guard operates correctly and that the saw blade rotates freely both perpendicularly and at a 45° angle.

Recommendations for the use of circular saws

Warning! Ensure that the maximum permitted speed of the circular saw is equal to or greater than the speed of the miter saw. Using a circular saw that does not meet this requirement will result in the saw blade shattering during operation, which could result in serious injury. Only use blades recommended by the manufacturer, designed for cutting wood and wood-based materials, with carbide teeth, meeting the requirements of EN 847-1, and meeting the specifications specified in the technical data table. Do not use HSS blades. Do not use abrasive discs or blades designed for cutting metal. Do not use loose reduction rings or sleeves to adjust the blade bore. If the blade is equipped with fixed reduction rings, ensure they are the same diameter, parallel to each other, and at least 1/3 the diameter of the blade. Before mounting the blade, clean the mounting surfaces and fasteners of dust, resin, grease, oil, and water. A circular saw blade should be selected based on the material being cut. The more teeth, the higher the quality of the kerf. Therefore, a 48-tooth blade is recommended for cutting laminated boards and harder materials. The 24-tooth blade included with the machine can be used for faster, rougher cutting of wood, including structural timber, provided the workpiece is properly secured. Do not use damaged or deformed cutting discs. Before each use, inspect the cutting disc visually and if you find any cracks, chips, bends, broken teeth, or any other damage, replace it before use. Holding the disc by the mounting hole, lightly tap the disc body with the handle of a plastic screwdriver. A hollow sound may indicate a crack in the disc body, which may not be visible to the naked eye. If you have any doubts about the condition of the disc, replace it before use. Do not repair or reuse cracked discs.

Dust extraction (VIII)

The miter saw is equipped with a connector that allows you to connect the included dust bag or an external dust extraction system. If using the included bag, secure it by squeezing the wings of the metal ring and sliding it onto the dust extraction connector on the engine. Empty the bag each time it is full and after finishing work by opening the zipper on the bottom. If using an external dust extraction system, connect the flexible hose to the connector directly or using an adapter suitable for the hose being used.

Laser pointer

The miter saw is equipped with a laser pointer that displays the cutting line on the material mounted to the table. The pointer is activated by a separate switch; pressing it once turns the laser on, and pressing it again turns it off. Do not stare at the laser beam as this may cause temporary or permanent eye damage.

Extension cables

If it is necessary to connect the product using extension cables, the wire cross-section of the extension cables should be no less than the wire cross-section of the power cable supplied with the product. For extension cables up to 25 m in length, the wire cross-section should be no less than 1,5 mm².

Residual risk

The machine has been designed and built in accordance with applicable safety standards. However, residual risks may occur during product use.

Health hazards associated with electrical power due to the use of incorrect power cables.

Noise hazard due to failure to wear hearing protection.

Residual risk can be minimized by carefully following the safety instructions.

USING THE TOOL

Before starting a cut, check that all adjustment locks are tightened, the blade guard is functioning properly, and there are no collisions throughout the full range of the head's movement. This should be verified without starting the machine. Inspect the material for nails, staples, screws, and cracks and assess whether it can be securely supported and secured. Route the power cord and any extension cord outside the cutting area so that it cannot be pulled under the head.

Then, run the machine without load and ensure it's running smoothly, without any chattering, rubbing, or unusual vibrations. Then, release the switch and wait for the blade to come to a complete stop. Place the material on a table, resting it against the support plate, and secure it with a clamp. Once started, allow the saw to reach its rated speed before cutting in a smooth motion, without applying excessive pressure.

Setting cutting parameters

The horizontal cutting angle is adjusted by rotating the worktable. To do this, loosen the head rotation screw, release the table rotation lock, and rotate the table to the desired position using the scale. The table has a ratchet for standard angles, which serves as a quick adjustment aid, and the angle can also be set indirectly using the scale. After setting the angle, always tighten the head rotation screw; never leave the table locked solely with the ratchet (IX).

Before making bevel cuts, adjust the table's backing plate to maintain at least 5 mm of clearance from the saw blade throughout its entire range of motion to prevent the blade from catching on the backing plate. Adjust the bevel angle by tilting the saw head left or right up to 45 degrees. To do this, loosen the head tilt screw and adjust the head to the desired angle using the scale (X). To tilt to the right, pull the tilt lock to the right and, while holding it pulled, tilt the head. Then release the lock to return it to the locked position before tightening the head tilt screw (XI).

The miter saw allows for both head-down and guide-based cutting. The head's movement along the guides can be locked with the locking knob. For cuts without feed, the head should be set to the rear position and the feed locked. For wider cuts, the feed should be unlocked and the head should be checked for smooth movement throughout its full range. To perform a plunge cut, set the depth stop by adjusting the screw, then check the set depth on a sample piece and adjust if necessary.

After each change of the table rotation angle, head tilt and each change of the head movement mode, with the power supply disconnected, simulate the working movement in its full range and check that the circular saw and guards do not encounter any obstacles and do not come into contact with the work table, work table insert, table support plate or other machine elements.

Preparation and fixing of the workpiece

Place the material firmly on the work table and push it against the table's support plate so that it cannot shift during cutting. Secure the material with the table clamp. Attach the table clamp to the hole located behind the table's support plate on the left or right side, then secure it with a screw and press the material against the work table and the table's support plate. For long and heavy workpieces, provide support on both sides of the machine at the same height as the work table to reduce material tilt and the risk of it getting caught in the kerf.

Extend the table extensions to the required length to support longer workpieces and lock them in place. At the ends of the extensions, extend the stop plates and adjust them to support the material and limit its movement during cutting.

For very large workpieces, it is permissible to work with an auxiliary operator on the opposite side of the machine solely for the purpose of supporting and stabilizing the material. The auxiliary operator cannot replace supports or table extensions and must remain outside the cutting zone and the movement zone of the cutting head. The machine is controlled and the cutting operation is performed by a single person, who operates the electrical switch and handle.

Making the cut

Before starting, ensure you have a stable stance and a firm grip on the handle. To start, press the switch lock and then press the electric switch. The switch does not have a lockout function, so the machine turns off when the switch is released.

Before starting a cut, the workpiece should be placed firmly on the worktable, pushed against the table's backing plate, and secured with a clamp. Before starting, ensure that the circular saw blade is not touching the material or any machine components.

After starting, allow the saw blade to reach its rated speed before starting the cut. When cutting with the head lowered, lower the head smoothly, without jerking or applying excessive pressure. When cutting with the head feed, before starting the cut, extend the head as far away from the table's backing plate as possible, then lower the head onto the material and cut only while moving the head towards the table's backing plate. Do not cut while moving the head away from the table's backing plate.

When cutting, guide the circular saw in a smooth motion, applying only the pressure necessary to cut the material. Do not overload the machine or allow the blades to overheat. Avoid striking the saw blade against the material, and move in a way that does not cause the blade to twist in the kerf. If the saw blade becomes jammed in the material, immediately release the trigger, wait for

the blade to come to a complete stop, unplug the machine, and clear the jam. After completing the cut, hold the cutting head in the down position, release the trigger, and wait for the saw to come to a complete stop. Then, continue holding the handle and allow the return spring to raise the cutting head slowly, with slight counteraction, without releasing the handle. Once the blade has stopped, unplug the machine from the power supply and only then remove the material from the table and proceed to the next step.

Saw jamming in the material

If the saw blade becomes jammed in the material being cut, immediately release the switch and hold the cutting head steady until the blade comes to a complete stop. Then, disconnect the machine from the power supply by unplugging it from the power outlet. After disconnecting the power supply, remove the cause of the jam, for example, by properly supporting and securing the workpiece, adjusting the settings, or removing a foreign object from the workpiece. Then carefully guide the blade out of the cut without jerking. Inspect the saw blade for damage or deformation and check that the head and guards move freely. If damaged, replace the blade before resuming operation. Continuing to cut with jammed workpiece may result in loss of control or damage to the saw.

Activities after work

Once the cut is complete, remove the spinning saw blade from the cut and only then release the switch. Wait until the blade comes to a complete stop, disconnect the machine from the power supply, and then remove the material from the work table and tidy up the work area.

After finishing work, remove dust and chips from around the guards, work table, and dust extraction port, and empty the dust bag, if used. Inspect the saw blade and mounting hardware for damage, then proceed to maintenance.

Overheating restrictions

The machine does not have power regulation, and power consumption increases with the load during cutting. The greater the material resistance and pressure on the cutting head, the faster the motor heats up, potentially leading to overheating. To reduce overheating, cut with a smooth motion, avoiding knocking in or excessive pressure, use a circular saw blade appropriate for the material and maintain it in good condition, and ensure ventilation openings are clear and dust is removed from the machine.

The machine is designed for S6 40% intermittent operation in a 5-minute cycle, where approximately 40% of the time is spent working under load and approximately 60% is spent in a non-loaded state, such as non-cutting or cooling down. During intense cutting, breaks should be taken, and if there is a significant drop in blade speed, unusual noise, or a noticeable increase in temperature, reduce the pressure, stop working, and allow the machine to cool down.

MAINTENANCE AND STORAGE

CAUTION! Before performing any adjustments, servicing, or maintenance, disconnect the power cord from the power outlet. After finishing work, check the technical condition of the power tool by visually inspecting the body and handle, the power cord with the plug and strain relief, the operation of the power switch, unclogging of ventilation slots, sparking of brushes, noise from bearings and gears, start-up, and smooth operation. During the warranty period, the user may not disassemble the power tool or replace any subassemblies or parts, as this will void the warranty. Any irregularities observed during inspection or during operation are a signal for a repair at a service center. After finishing work, the housing, ventilation slots, switches, and covers should be cleaned, for example, with an air jet (at a pressure not exceeding 0.3 MPa), a brush, or a dry cloth without using chemicals or cleaning fluids. Tools and handles should be cleaned with a dry, clean cloth.

To maintain proper operation, keep the guards, air intakes, and motor housing as free from dust and dirt as possible, and clean the machine after each use. It is recommended to lubricate the moving parts once a month with appropriate technical grease. Do not lubricate the motor. For periodic cleaning, use a slightly damp cloth with a small amount of mild soap, without solvents, and do not allow water to enter the machine. Before each use, check the saw blade's movable guard mechanism for dirt, remove old sawdust and splinters with a brush, and check that the guard guide moves smoothly. A damaged worktable insert should be replaced immediately, as small parts can become jammed between the insert and the saw blade, causing the blade to jam. On a new machine, it is recommended to check the carbon brushes after the first 50 hours of operation. Thereafter, the brushes should be checked every 10 hours of operation. If the carbon brush length is less than 6 mm or if the spring or brush connection cable is damaged or burnt, the brush set must be replaced.

Store in a dark, dry, frost-free place, out of reach of children, at a temperature between 5 and 30°C. It is recommended to store the miter saw in its original packaging, and if outside of its packaging, cover it to protect it from dust and moisture, and keep the manual with the machine.

When transporting in its original packaging, secure the moving parts and place the miter saw in the packaging so that the securing devices are positioned correctly. Before moving or transporting, lock the worktable rotation, lower the cutting head to the lower position and secure it with the locking pin, and lock the guide feed function in the rear position using the guide locking knob. Always transport the miter saw unplugged. For short distances, use the transport handle or carry it by the stationary worktable. Do not lift the machine by the guards or controls.

WERKZEUGMERKMALE

Eine Gehrungssäge ist ein vielseitiges Werkzeug zum Schneiden von Holz und Holzwerkstoffen. Dank ihrer umfangreichen Einstellmöglichkeiten sind sowohl gerade als auch schräge Schnitte möglich. Das Werkzeug ist für Werkstatt- und Montagearbeiten konzipiert, die wiederholte Schnitte in einem vorgegebenen Winkel erfordern. Für einen korrekten, zuverlässigen und sicheren Betrieb ist die sachgemäße Anwendung unerlässlich.

Lesen Sie vor der Benutzung des Werkzeugs die gesamte Bedienungsanleitung und bewahren Sie diese auf.

Der Lieferant haftet nicht für Schäden, die durch die Nichteinhaltung der Sicherheitsbestimmungen und Empfehlungen dieses Handbuchs entstehen.

AUSRÜSTUNG

Das Produkt wird komplett geliefert, muss aber, wie später im Handbuch beschrieben, montiert werden.

Die Werksverpackung sollte Folgendes enthalten: Gehrungssäge, Staubfangsack, Kreissäge, Werkischklemme, Verstellerschrauben für den Schneidkopf.

TECHNISCHE PARAMETER

Parameter	Maßeinheit	Wert
Katalognummer		YT-82176
Nennspannung	[V~]	220 - 240
Nennfrequenz	[Hz]	50
Dauernleistung	[W]	1800
Maximale Leistung (S6 40 %)	[W]	2000
Nenngeschwindigkeit	[min ⁻¹]	3800
Maximale Höhe × maximale Schnittlänge		
Horizontaler Drehwinkel 0° / Neigungswinkel 0°	[mm]	105 × 330
Horizontaler Drehwinkel 45° / Neigungswinkel 0°	[mm]	105 × 230
Horizontaler Drehwinkel 0° / Neigungswinkel 45° nach links	[mm]	60 × 330
Horizontaler Drehwinkel 45° / Neigungswinkel 45° nach links	[mm]	60 × 230
Horizontaler Drehwinkel 0° / Neigungswinkel 45° nach rechts	[mm]	35 × 330
Horizontaler Drehwinkel 45° / Neigungswinkel 45° nach rechts	[mm]	35 × 230
Kreissägeblatt: Außendurchmesser × Klemmdurchmesser × maximale Dicke	[mm]	305 × 30 × 2,8
Maximaler Fasenschnittwinkel	[°]	-45 – +45
Masse	[kg]	20,7
Geräuschpegel		
- Schalldruck L _{pa} ± K	[dB(A)]	95,2 ± 3,0
- Leistung L _{wa} ± K	[dB(A)]	108,2 ± 3,0
Isolationsklasse		II
Laserpointer		
- Klasse		2
- Leistung	[mW]	<1
- Wellenlänge	[nm]	650

Der angegebene Geräuschemissionswert wurde nach einem Standardprüfverfahren ermittelt und kann zum Vergleich verschiedener Geräte herangezogen werden. Er eignet sich für eine erste Expositionsbewertung.

Der angegebene Gesamtvibrationswert wurde nach einem Standardprüfverfahren ermittelt und kann zum Vergleich verschiedener Werkzeuge herangezogen werden. Er eignet sich für eine erste Expositionsbewertung.

Hinweis! Vibrationen und Geräuschemissionen während des Werkzeugbetriebs können je nach Art der Werkzeugverwendung von den angegebenen Werten abweichen.

Hinweis: Es müssen Sicherheitsmaßnahmen auf der Grundlage einer Gefährdungsbeurteilung unter den tatsächlichen Einsatzbedingungen festgelegt werden, um den Bediener zu schützen (einschließlich aller Teile des Betriebszyklus, wie z. B. Zeiten, in denen das Werkzeug ausgeschaltet oder im Leerlauf ist, und Aktivierungszeiten).

ALLGEMEINE SICHERHEITSHINWEISE FÜR ELEKTROWERKZEUGE

Warnung! Lesen Sie alle Sicherheitshinweise, Abbildungen und technischen Daten, die diesem Elektrowerkzeug beiliegen. Die Nichtbeachtung kann zu Stromschlag, Brand oder schweren Verletzungen führen.

Bewahren Sie alle Warnhinweise und Anweisungen zum späteren Nachschlagen auf.

Der in den Warnhinweisen verwendete Begriff „Elektrowerkzeug“ bezieht sich auf alle elektrischen Werkzeuge, egal ob kabelgebunden oder kabellos.

Arbeitssicherheit

Halten Sie Ihren Arbeitsbereich gut beleuchtet und sauber. Unordnung und schlechte Beleuchtung können Unfälle verursachen. **Betreiben Sie Elektrowerkzeuge nicht in explosionsgefährdeten Bereichen, wie z. B. in der Nähe von brennbaren Flüssigkeiten, Gasen oder Dämpfen.** Elektrowerkzeuge erzeugen Funken, die Staub oder Dämpfe entzünden können. **Halten Sie Kinder und Umstehende von Ihrem Arbeitsbereich fern.** Konzentrationsverlust kann zu Kontrollverlust führen.

Elektrische Sicherheit

Der Stecker des Netzkabels muss zur Steckdose passen. Verändern Sie den Stecker in keiner Weise. Verwenden Sie keine Steckeradapter mit geerdeten Elektrowerkzeugen. Ein unveränderter Stecker, der zur Steckdose passt, verringert das Risiko eines Stromschlags.

Vermeiden Sie den direkten Körperkontakt mit geerdeten Oberflächen wie Rohren, Heizkörpern und Kühlschränken. Die Erdung des Körpers erhöht das Risiko eines Stromschlags.

Elektrowerkzeuge dürfen weder Niederschlag noch Feuchtigkeit ausgesetzt werden. Eindringendes Wasser oder Feuchtigkeit erhöht das Risiko eines Stromschlags.

Überlasten Sie das Netzkabel nicht. Benutzen Sie das Netzkabel nicht zum Tragen, Ziehen oder Herausziehen des Steckers aus der Steckdose. Halten Sie das Netzkabel von Hitze, Öl, scharfen Kanten und beweglichen Teilen fern. Ein beschädigtes oder verheddertes Netzkabel erhöht die Gefahr eines Stromschlags.

Verwenden Sie bei Arbeiten im Freien Verlängerungskabel, die für den Außenbereich geeignet sind. Die Verwendung eines solchen Kabels verringert das Risiko eines Stromschlags.

Ist der Betrieb eines Elektrowerkzeugs in feuchter Umgebung unvermeidbar, verwenden Sie einen Fehlerstromschutzschalter (FI-Schalter) zum Schutz vor Überspannung. Die Verwendung eines FI-Schalters verringert das Risiko eines Stromschlags.

Persönliche Sicherheit

Seien Sie beim Umgang mit Elektrowerkzeugen aufmerksam, achten Sie auf Ihre Handlungen und wenden Sie Ihren gesunden Menschenverstand an. Benutzen Sie Elektrowerkzeuge nicht, wenn Sie müde sind oder unter dem Einfluss von Drogen, Alkohol oder Medikamenten stehen. Schon ein kurzer Moment der Unaufmerksamkeit kann zu schweren Verletzungen führen.

Tragen Sie persönliche Schutzausrüstung. Tragen Sie stets eine Schutzbrille. Die Verwendung persönlicher Schutzausrüstung wie Staubmasken, rutschfeste Sicherheitsschuhe, Schutzhelme und Gehörschutz verringert das Risiko schwerer Verletzungen.

Verhindern Sie versehentliches Einschalten. Stellen Sie sicher, dass sich der Schalter in der Aus-Position befindet, bevor Sie das Elektrowerkzeug an eine Stromquelle und/oder einen Akku anschließen, es anheben oder tragen. Das Tragen eines Elektrowerkzeugs mit dem Finger am Schalter oder das Einschalten eines Elektrowerkzeugs mit eingeschaltetem Schalter kann zu schweren Verletzungen führen.

Entfernen Sie jegliche Einstellschlüssel oder Schraubenschlüssel, bevor Sie das Elektrowerkzeug einschalten. Ein an einem rotierenden Teil des Elektrowerkzeugs befestigter Schraubenschlüssel oder Schraubenschlüssel kann zu schweren Verletzungen führen.

Überstrecken Sie sich nicht. Achten Sie stets auf eine korrekte Körperhaltung und Balance. So können Sie das Elektrowerkzeug auch in unerwarteten Situationen während der Arbeit besser kontrollieren.

Kleiden Sie sich angemessen. Tragen Sie keine weite Kleidung oder Schmuck. Halten Sie Haare und Kleidung von den beweglichen Teilen des Elektrowerkzeugs fern. Weite Kleidung, Schmuck oder lange Haare können sich in den beweglichen Teilen verfangen.

Wenn Geräte für den Anschluss an Staubabsaugungs- oder -sammelsysteme ausgelegt sind, stellen Sie sicher, dass diese ordnungsgemäß angeschlossen und verwendet werden. Der Einsatz von Staubabsaugung verringert das Risiko staubbedingter Gefahren.

Lassen Sie sich durch die Erfahrung im häufigen Umgang mit Werkzeugen nicht zu Nachlässigkeit verleiten und ignorieren Sie nicht die Sicherheitsregeln. Unachtsames Handeln kann in Sekundenbruchteilen schwere Verletzungen verursachen.

Verwendung und Pflege von Elektrowerkzeugen

Überlasten Sie Elektrowerkzeuge nicht. Verwenden Sie für den jeweiligen Anwendungszweck das richtige Elektrowerkzeug. Das richtige Elektrowerkzeug erledigt die Arbeit besser und sicherer, wenn es mit seiner vorgesehenen Leistung betrieben wird.

Verwenden Sie kein Elektrowerkzeug, wenn der Schalter es nicht ein- und ausschalten kann. Jedes Werkzeug, das sich nicht mit dem Schalter bedienen lässt, ist gefährlich und sollte repariert werden.

Ziehen Sie den Netzstecker aus der Steckdose und/oder entfernen Sie den Akku (falls abnehmbar), bevor Sie Einstellungen vornehmen, Zubehör wechseln oder Elektrowerkzeuge verstauen. Dadurch verhindern Sie ein versehentliches Einschalten des Elektrowerkzeugs.

Bewahren Sie das Werkzeug außerhalb der Reichweite von Kindern auf. Personen, die mit Elektrowerkzeugen oder dieser Bedienungsanleitung nicht vertraut sind, dürfen das Werkzeug nicht bedienen. Elektrowerkzeuge sind in den Händen ungeübter Benutzer gefährlich.

Warten Sie Elektrowerkzeuge und Zubehör regelmäßig. Prüfen Sie das Werkzeug auf Fehlausrichtung oder Blockierung beweglicher Teile, Beschädigungen und alle anderen Mängel, die die Funktion beeinträchtigen könnten. Beheben Sie alle Schä-

den, bevor Sie das Elektrowerkzeug verwenden. Viele Unfälle werden durch schlecht gewartete Elektrowerkzeuge verursacht. Schneidwerkzeuge müssen sauber und scharf sein. Ein ordnungsgemäß gewartetes Schneidwerkzeug mit scharfen Schneid- und verklemt sich seltener und lässt sich während des Betriebs leichter führen.

Verwenden Sie Elektrowerkzeuge, Zubehör und Aufsätze etc. gemäß dieser Anleitung und unter Berücksichtigung der Art und der Bedingungen der Arbeit. Die Verwendung von Werkzeugen für andere als die vorgesehenen Arbeiten kann zu Gefahrensituationen führen.

Griffe und Greifflächen müssen trocken, sauber und frei von Öl und Fett sein. Rutschige Griffe und Greifflächen beeinträchtigen die sichere Bedienung und Kontrolle des Werkzeugs in Gefahrensituationen.

Reparaturen

Lassen Sie Ihr Elektrowerkzeug nur von autorisierten Fachbetrieben mit Originalersatzteilen reparieren. So gewährleisten Sie die einwandfreie Funktion Ihres Elektrowerkzeugs.

SICHERHEITSHINWEISE FÜR GEHRUNGSSÄGEN

Gehrungssägen sind zum Schneiden von Holz und holzähnlichen Materialien konzipiert. Sie sollten nicht zusammen mit Schleifscheiben zum Schneiden von Eisenwerkstoffen wie Stangen, Stäben, Pfosten usw. verwendet werden. Schleifstaub kann bewegliche Teile wie die untere Sägeblattschutzhaube blockieren. Funken, die beim Schneiden mit der Schleifscheibe entstehen, können die untere Sägeblattschutzhaube, den Arbeitstischieinsatz und andere Kunststoffteile beschädigen.

Verwenden Sie nach Möglichkeit Klemmen, um das Werkstück zu fixieren. Wenn Sie das Werkstück von Hand halten, achten Sie stets darauf, dass Ihre Hand mindestens 100 mm von beiden Seiten des Sägeblatts entfernt ist. Verwenden Sie diese Säge nicht zum Schneiden von Werkstücken, die zu klein sind, um sicher geklemmt oder von Hand gehalten zu werden. Wenn Ihre Hand zu nah am Sägeblatt ist, erhöht sich die Verletzungsgefahr durch Kontakt mit dem Sägeblatt.

Das Werkstück muss fest und sicher fixiert sein, entweder durch die Trägerplatte oder den Arbeitstisch. Führen Sie das Werkstück niemals vor oder schneiden Sie freihändig. Ein ungesichertes oder sich bewegendes Werkstück kann mit hoher Geschwindigkeit weggeschleudert werden und Verletzungen verursachen.

Schieben Sie die Säge durch das Werkstück. Ziehen Sie die Säge nicht durch das Werkstück. Zum Sägen heben Sie den Sägekopf an und bewegen ihn über das Werkstück, ohne zu sägen. Starten Sie den Motor, senken Sie den Sägekopf ab und schieben Sie die Säge durch das Werkstück. Wenn Sie die Säge ziehen, kann das Sägeblatt aus dem Werkstück heraus-schnellen und mit Wucht in Richtung des Bedieners geschleudert werden.

Verschränken Sie niemals die Arme entlang der Schnittlinie oder vor bzw. hinter dem Sägeblatt. Das Werkstück mit überkreuzten Händen zu halten, beispielsweise rechts vom Sägeblatt mit der linken Hand oder umgekehrt, ist sehr gefährlich.

Greifen Sie niemals hinter die Grundplatte, sodass Ihre Hand näher als 100 mm an die Seite des Sägeblatts herankommt, um Holzspäne zu entfernen oder aus einem anderen Grund, während sich das Sägeblatt dreht. Der Abstand des rotierenden Sägeblatts zu Ihrer Hand ist möglicherweise nicht einsehbar, und Sie könnten sich schwer verletzen.

Prüfen Sie das Werkstück vor dem Schneiden. Ist es verbogen oder eingerollt, spannen Sie es so ein, dass die äußere Krümmung zur Trägerplatte zeigt. Achten Sie darauf, dass entlang der Schnittlinie kein Spalt zwischen Werkstück, Trägerplatte und Arbeitstisch entsteht. Ein verbogenes oder eingerolltes Werkstück kann sich verdrehen oder verschieben und das Sägeblatt beim Schneiden einklemmen. Das Werkstück muss frei von Nägeln und Fremdkörpern sein.

Benutzen Sie die Säge erst, wenn der Arbeitstisch frei von allen Werkzeugen, Holzresten usw. außer dem Werkstück ist. Klein Abschnitte, lose Holzstücke oder andere Gegenstände, die mit dem rotierenden Sägeblatt in Berührung kommen, können mit hoher Geschwindigkeit weggeschleudert werden.

Schneiden Sie immer nur ein Werkstück gleichzeitig. Mehrere Materialsichten lassen sich nicht richtig einspannen oder fixieren und können das Sägeblatt blockieren oder sich während des Betriebs verschieben.

Vor Gebrauch sicherstellen, dass die Gehrungssäge sicher befestigt oder auf einer ebenen, festen Arbeitsfläche platziert ist. Eine ebene, feste Arbeitsfläche verringert das Risiko, dass die Gehrungssäge instabil wird.

Planen Sie Ihre Arbeit. Achten Sie bei jeder Änderung des Gehrung- oder Schrägschnittwinkels darauf, dass die verstellbare Stützplatte korrekt positioniert ist, um das Werkstück zu stützen und einen Kontakt mit dem Sägeblatt oder der Schutzvorrichtung zu vermeiden. Führen Sie ohne eingeschaltetes Werkzeug und ohne Werkstück auf dem Tisch einen simulierten Vollschnitt durch, um sicherzustellen, dass die Stützplatte nicht berührt wird und keine Beschädigungsgefahr besteht.

Verwenden Sie geeignete Unterlagen wie Werkbankverlängerungen, Arbeitsständer usw., wenn das Werkstück breiter oder länger als die Werkbank ist. Werkstücke, die länger oder breiter als die Werkbank der Gehrungssäge sind, können umkippen, wenn sie nicht sicher befestigt sind. Wenn das abgetrennte Teil oder Werkstück umkippt, kann es die untere Sägeblattschutzhaube anheben oder vom rotierenden Sägeblatt weggeschleudert werden.

Verwenden Sie keine andere Person als Ersatz für Werkbankverlängerungen oder als zusätzliche Stütze. Eine instabile Werkstückauflage kann dazu führen, dass sich das Sägeblatt verklemt oder das Material während des Sägens verrutscht und Sie und Ihre helfende Person in Richtung des rotierenden Sägeblatts gezogen werden.

Das zu schneidende Material darf unter keinen Umständen gegen das rotierende Sägeblatt eingeklemmt oder gepresst werden. Wird es beispielsweise durch Längenanschläge zusammengedrückt, kann es sich im Sägeblatt verkeilen und mit Wucht herausgeschleudert werden.

Verwenden Sie stets Klemmen oder Vorrichtungen, die speziell für die sichere Fixierung von runden Materialien wie Stangen oder Rohren entwickelt wurden. Stangen neigen dazu, sich beim Schneiden zu drehen, wodurch das Sägeblatt „ein-

greiff“ und Sie das Werkstück mit den Händen zum Sägeblatt ziehen.

Lassen Sie das Sägeblatt seine volle Drehzahl erreichen, bevor es das Werkstück berührt. Dadurch wird das Risiko eines Werkstückauswurfs verringert.

Wenn sich das Werkstück oder das Sägeblatt verklemmt, schalten Sie die Säge aus. Warten Sie, bis alle beweglichen Teile zum Stillstand gekommen sind, und ziehen Sie dann den Netzstecker bzw. entnehmen Sie den Akku. Erst dann sollten Sie versuchen, das verklemmte Material zu lösen. Weitersägen mit verklemmtem Material kann zum Kontrollverlust oder zu Schäden an der Säge führen.

Nach dem Schneiden den Auslöser loslassen, den Schneidkopf nach unten halten und warten, bis die Klinge zum Stillstand gekommen ist, bevor das Material entfernt wird. Es ist gefährlich, während des Betriebs in die Nähe der Klinge zu greifen. **Halten Sie den Griff fest, wenn Sie einen Tauchschnitt ausführen oder den Auslöser loslassen, bevor der Schneidkopf vollständig abgesenkt ist.** Ein Bremsen der Trennscheibe kann dazu führen, dass der Schneidkopf ruckartig nach unten gezogen wird und somit Verletzungsgefahr besteht.

VORBEREITUNG AUF DIE ARBEIT

Prüfen Sie vor Arbeitsbeginn, ob Maschine, Netzkabel und Stecker unbeschädigt sind und ob sich die Klingenschutzvorrichtungen frei bewegen und in ihre Schutzposition zurückkehren. Sollten Sie Beschädigungen oder Funktionsstörungen der Schutzvorrichtungen feststellen, setzen Sie die Arbeit nicht fort.

Hinweis: Alle Vorbereitungen müssen bei getrennter Stromversorgung durchgeführt werden. **Das Netzkabel muss aus der Steckdose gezogen werden.**

Vorbereitung des Arbeitsplatzes

Das Werkzeug sollte an einer Werkbank, einem Ständer oder einer ähnlichen Halterung am Arbeitsplatz befestigt werden. Alle Schutzvorrichtungen und Sicherheitseinrichtungen müssen vor Inbetriebnahme der Maschine ordnungsgemäß angebracht sein. Stellen Sie sicher, dass sich das Sägeblatt frei drehen kann. Achten Sie bei der Holzbearbeitung darauf, dass keine Fremdkörper wie Nägel, Schrauben usw. in das Holz gelangen. Vergewissern Sie sich vor Inbetriebnahme der Maschine, dass sich alle beweglichen Teile leichtgängig drehen lassen und das Sägeblatt fest montiert ist. Bevor Sie das Netzkabel an das Stromnetz anschließen, vergewissern Sie sich, dass die Netzparameter mit den Angaben auf dem Typenschild der Maschine übereinstimmen. Die Gehrungssäge sollte auf einer ebenen und stabilen Fläche, z. B. einer Werkbank, platziert werden. Die Montagehöhe sollte an die Körpergröße des Bedieners angepasst werden, um eine uneingeschränkte Bedienung ohne übermäßiges Strecken zu ermöglichen und gleichzeitig einen sicheren Stand zu gewährleisten.

Die Basis des Arbeitstisches ist mit Löchern zur Verschraubung am Boden versehen. Verwenden Sie hierfür vier Befestigungsschrauben (nicht im Lieferumfang enthalten) sowie gegebenenfalls Unterlegscheiben und Muttern, die für den jeweiligen Arbeitstischtyp geeignet sind.

Einstellen des Schneidkopfes

Nach dem Auspacken kann der Sägekopf der Gehrungssäge durch einen Verriegelungsstift in der unteren Position arretiert sein. Zum Entriegeln den Sägekopf leicht nach unten drücken, den Verriegelungsstift herausziehen und dann den Sägekopf am Griff festhalten und anheben (III).

Halten Sie beim Anheben und Absenken des Sägekopfes stets den Griff fest, da die Rückholfeder den Kopf automatisch anhebt. Prüfen Sie während der Bewegung des Sägekopfes, ob sich die bewegliche Sägeblattschutzhaube frei bewegen lässt und das Sägeblatt beim Absenken automatisch freigibt und beim Anheben automatisch abdeckt. Sollten Sie Hindernisse feststellen, die die Sägeblattschutzhaube blockieren, entfernen Sie diese bitte vor Arbeitsbeginn.

Wenn es erforderlich ist, die Schnitttiefe zu begrenzen, stellen Sie den Tiefenanschlag durch Verstellen der Schraube ein und sichern Sie die Einstellung mit der Mutter. Überprüfen Sie dann die eingestellte Tiefe an einem Probestück und korrigieren Sie die Einstellung gegebenenfalls (IV).

Einbau und Austausch der Kreissäge

VORSICHT! Vor dem Einsetzen oder Austauschen des Sägeblatts die Maschine ausschalten, den Netzstecker ziehen und warten, bis das Sägeblatt vollständig zum Stillstand gekommen ist. Beim Auswechseln des Sägeblatts Schutzhandschuhe tragen.

Heben Sie den Schneidkopf in die obere Position. Ist der Zugang zur Spindelschraube erschwert, lösen Sie die Abdeckung oder die Schutzvorrichtung so weit wie nötig, um an die Befestigungselemente zu gelangen. Heben Sie anschließend die bewegliche Sägeschutzvorrichtung so weit an, dass die Aussparung in der Schutzvorrichtung über der Spindelschraube positioniert ist und das Einsetzen des Keils (V) ermöglicht wird.

Drücken und halten Sie die Spindelarrätierung und drehen Sie dann die Spindelschraube mit einem Schraubenschlüssel langsam, bis die Spindel einrastet (VI). Halten Sie die Spindelarrätierung weiterhin gedrückt, schrauben Sie die Spindelschraube im Uhrzeigersinn heraus, entfernen Sie den äußeren Flansch und ziehen Sie das Sägeblatt nach unten heraus. Reinigen Sie vor dem Einsetzen eines neuen Sägeblatts alle Kontaktfächen und Befestigungsteile sowie die inneren und äußeren Flansche (VII). Montieren Sie das Sägeblatt entsprechend dem Drehrichtungspfeil auf der Schutzvorrichtung, setzen Sie den äußeren Flansch ein und ziehen Sie die Spindelschraube bei gedrückter Spindelarrätierung gegen den Uhrzeigersinn fest. Bringen Sie anschließend die Schutzvorrichtungen wieder in ihre Betriebsposition und prüfen Sie, ob die bewegliche Schutzvorrichtung einwandfrei funktioniert und sich das Sägeblatt sowohl senkrecht als auch unter einem Winkel von 45° frei drehen lässt.

Empfehlungen für die Verwendung von Kreissägen

Achtung! Stellen Sie sicher, dass die maximal zulässige Drehzahl der Kreissäge mindestens der Drehzahl der Gehrungssäge entspricht. Die Verwendung einer Kreissäge, die diese Anforderung nicht erfüllt, kann zum Bruch des Sägeblatts während des Betriebs führen, was schwere Verletzungen zur Folge haben kann.

Verwenden Sie ausschließlich vom Hersteller empfohlene Sägeblätter mit Hartmetallzähnen, die für die Bearbeitung von Holz und Holzwerkstoffen geeignet sind und den Anforderungen der Norm EN 847-1 sowie den Spezifikationen im technischen Datenblatt entsprechen. Verwenden Sie keine HSS-Sägeblätter. Verwenden Sie keine Trennscheiben oder Trennscheiben, die für die Metallbearbeitung bestimmt sind. Verwenden Sie keine losen Reduzierringe oder -hülsen zur Anpassung der Sägeblattbohrung. Falls das Sägeblatt mit festen Reduzierringen ausgestattet ist, stellen Sie sicher, dass diese den gleichen Durchmesser haben, parallel zueinander angeordnet sind und mindestens ein Drittel des Sägeblattdurchmessers aufweisen. Reinigen Sie vor der Montage des Sägeblatts die Montageflächen und Befestigungselemente von Staub, Harz, Fett, Öl und Wasser.

Die Wahl des Sägeblatts hängt vom zu schneidenden Material ab. Je mehr Zähne, desto besser die Schnittqualität. Daher empfiehlt sich ein 48-Zahn-Sägeblatt für das Schneiden von Laminatplatten und härteren Materialien. Das mitgelieferte 24-Zahn-Sägeblatt eignet sich für schnellere, gröbere Schnitte von Holz, einschließlich Konstruktionsholz, vorausgesetzt, das Werkstück ist ordnungsgemäß eingespannt. Verwenden Sie keine beschädigten oder verformten Trennscheiben. Prüfen Sie die Trennscheibe vor jedem Gebrauch visuell. Sollten Sie Risse, Absplinterungen, Verbiegungen, abgebrochene Zähne oder andere Beschädigungen feststellen, ersetzen Sie die Scheibe vor dem Gebrauch. Halten Sie die Scheibe am Befestigungsloch fest und klopfen Sie leicht mit dem Griff eines Kunststoffschraubendrehers gegen den Scheibenkörper. Ein hohler Klang kann auf einen Riss im Scheibenkörper hinweisen, der mit bloßem Auge möglicherweise nicht sichtbar ist. Wenn Sie Zweifel am Zustand der Scheibe haben, ersetzen Sie sie vor dem Gebrauch. Reparieren oder verwenden Sie gerissene Scheiben nicht wieder.

Staubabsaugung (VIII)

Die Gehrungssäge ist mit einem Anschluss ausgestattet, an den Sie den mitgelieferten Staubbeutel oder ein externes Absaugsystem anschließen können. Wenn Sie den mitgelieferten Beutel verwenden, befestigen Sie ihn, indem Sie die Flügel des Metallrings zusammendrücken und ihn auf den Absauganschluss am Motor schieben. Leeren Sie den Beutel jedes Mal, wenn er voll ist und nach Beendigung der Arbeit, indem Sie den Reißverschluss an der Unterseite öffnen. Wenn Sie ein externes Absaugsystem verwenden, schließen Sie den flexiblen Schlauch direkt oder mithilfe eines passenden Adapters an den Anschluss an.

Laserpointer

Die Gehrungssäge ist mit einem Laserpointer ausgestattet, der die Schnittlinie auf das auf dem Tisch befestigte Werkstück projiziert. Der Pointer wird über einen separaten Schalter aktiviert: Einmaliges Drücken schaltet den Laser ein, erneutes Drücken schaltet ihn aus. Schauen Sie nicht direkt in den Laserstrahl, da dies zu vorübergehenden oder dauerhaften Augenschäden führen kann.

Verlängerungskabel

Falls das Produkt mithilfe von Verlängerungskabeln angeschlossen werden muss, darf der Leiterquerschnitt der Verlängerungskabel nicht kleiner sein als der des mitgelieferten Netzkabels. Bei Verlängerungskabeln bis zu einer Länge von 25 m muss der Leiterquerschnitt mindestens 1,5 mm² betragen.

Restrisiko

Die Maschine wurde gemäß den geltenden Sicherheitsstandards konstruiert und gebaut. Dennoch können bei der Verwendung des Produkts Restrisiken auftreten.

Gesundheitliche Gefahren im Zusammenhang mit elektrischer Energie aufgrund der Verwendung ungeeigneter Stromkabel.

Lärmgefährdung durch Nichttragen von Gehörschutz.

Das Restrisiko kann durch sorgfältiges Befolgen der Sicherheitsanweisungen minimiert werden.

VERWENDUNG DES WERKZEUGS

Prüfen Sie vor dem Schneiden, ob alle Verriegelungen fest angezogen sind, der Klingenschutz einwandfrei funktioniert und der Schneidkopf im gesamten Verstellbereich nirgends blockiert ist. Dies sollte bei ausgeschalteter Maschine überprüft werden. Untersuchen Sie das Material auf Nägel, Klammern, Schrauben und Risse und beurteilen Sie, ob es sicher gehalten und fixiert werden kann. Verlegen Sie das Netzkabel und eventuelle Verlängerungskabel außerhalb des Schneidbereichs, sodass sie nicht unter den Schneidkopf geraten können.

Lassen Sie die Maschine zunächst ohne Last laufen und vergewissern Sie sich, dass sie ruhig und ohne Ruckeln, Schleifen oder ungewöhnliche Vibrationen läuft. Schalten Sie die Maschine dann aus und warten Sie, bis das Sägeblatt vollständig zum Stillstand gekommen ist. Legen Sie das Material auf einen Tisch, sodass es an der Auflageplatte anliegt, und fixieren Sie es mit einer Klemme. Sobald die Säge läuft, lassen Sie sie ihre Nenndrehzahl erreichen, bevor Sie mit einer gleichmäßigen Bewegung und ohne übermäßigen Druck sägen.

Einstellen der Schnittparameter

Der horizontale Schnittwinkel wird durch Drehen des Arbeitstisches eingestellt. Lösen Sie dazu die Kopfdreherschraube, entriegeln

Sie die Tischdreh Sperre und drehen Sie den Tisch mithilfe der Skala in die gewünschte Position. Der Tisch verfügt über eine Ratsche für Standardwinkel, die als Schnellverstellhilfe dient. Der Winkel kann auch indirekt über die Skala eingestellt werden. Ziehen Sie nach dem Einstellen des Winkels immer die Kopfdrehschraube fest; lassen Sie den Tisch niemals nur mit der Ratsche arretiert (IX). Vor dem Anfertigen von Gehrungsschnitten muss die Tischrückwand so eingestellt werden, dass während des gesamten Bewegungsbereichs des Sägeblatts ein Abstand von mindestens 5 mm zum Sägeblatt eingehalten wird, um ein Hängenbleiben des Sägeblatts an der Rückwand zu verhindern. Der Gehrungswinkel wird durch Neigen des Sägekopfes nach links oder rechts um bis zu 45 Grad eingestellt. Dazu wird die Neigungsschraube des Sägekopfes gelöst und der gewünschte Winkel mithilfe der Skala (X) eingestellt. Zum Neigen nach rechts wird die Neigungssperre nach rechts gezogen und der Sägekopf bei gedrückter Sperre geneigt. Anschließend wird die Sperre wieder in die Ausgangsposition zurückgeführt, bevor die Neigungsschraube (XI) festgezogen wird. Die Gehrungssäge ermöglicht sowohl Schnitte mit abgesenktem Sägekopf als auch mit Führungen. Die Bewegung des Sägekopfes entlang der Führungen kann mit dem Feststellknopf arretiert werden. Für Schnitte ohne Vorschub sollte der Sägekopf in die hintere Position gebracht und der Vorschub arretiert werden. Für breitere Schnitte sollte der Vorschub freigegeben und der Sägekopf auf Leichtgängigkeit über den gesamten Verfahrenweg überprüft werden. Für einen Tauchschnitt wird der Tiefenanschlag mit der Schraube eingestellt, die eingestellte Tiefe an einem Probestück überprüft und gegebenenfalls korrigiert. Nach jeder Änderung des Tischdrehwinkels, der Kopfneigung und der Bewegungsart des Kopfes muss bei abgeschalteter Stromversorgung die Arbeitsbewegung im gesamten Bereich simuliert werden. Dabei ist zu prüfen, ob die Kreissäge und die Schutzvorrichtungen auf Hindernisse stoßen und nicht mit dem Arbeitstisch, dem Arbeitstischeinsatz, der Tischauflegeplatte oder anderen Maschinenelementen in Berührung kommen.

Vorbereitung und Fixierung des Werkstücks

Legen Sie das Material fest auf den Arbeitstisch und drücken Sie es gegen die Auflageplatte, damit es sich beim Schneiden nicht verschiebt. Fixieren Sie das Material mit der Tischklemme. Befestigen Sie die Tischklemme an der Öffnung hinter der Auflageplatte (links oder rechts), ziehen Sie sie mit einer Schraube fest und drücken Sie das Material gegen den Arbeitstisch und die Auflageplatte. Bei langen und schweren Werkstücken stützen Sie die Maschine beidseitig auf gleicher Höhe wie den Arbeitstisch ab, um ein Kippen des Materials und ein Einklemmen im Schnittspalt zu verhindern. Ziehen Sie die Tischverlängerungen auf die benötigte Länge aus, um längere Werkstücke aufzunehmen, und arretieren Sie sie. Ziehen Sie an den Enden der Verlängerungen die Anschlagplatten aus und justieren Sie diese, um das Material zu stützen und seine Bewegung während des Schneidens zu begrenzen. Bei sehr großen Werkstücken ist es zulässig, mit einer Hilfskraft auf der gegenüberliegenden Seite der Maschine zu arbeiten, die ausschließlich das Material stützt und stabilisiert. Die Hilfskraft darf weder Stützen noch Tischverlängerungen ersetzen und muss sich außerhalb des Schnittbereichs und des Bewegungsbereichs des Schneidkopfes aufhalten. Die Maschine wird von einer einzelnen Person gesteuert, die den elektrischen Schalter und den Handgriff bedient.

Es in die engere Auswahl geschafft haben

Vor dem Start sollten Sie einen sicheren Stand und einen festen Griff am Griff haben. Zum Starten drücken Sie die Schaltersperre und anschließend den Ein-/Ausschalter. Der Schalter verfügt über keine Sperrfunktion; das Gerät schaltet sich also automatisch aus, sobald er losgelassen wird.

Vor dem Sägen muss das Werkstück fest auf dem Arbeitstisch platziert, gegen die Rückwand gedrückt und mit einer Klemme fixiert werden. Vor dem Start muss sichergestellt werden, dass das Sägeblatt weder das Material noch Maschinenteile berührt. Nach dem Start muss das Sägeblatt seine Nenndrehzahl erreichen, bevor mit dem Sägen begonnen wird. Beim Sägen mit abgesenktem Sägekopf diesen gleichmäßig und ohne Ruckeln oder übermäßigen Druck absenken. Beim Sägen mit Vorschub den Sägekopf vor dem Sägen so weit wie möglich von der Rückwand wegfahren, ihn dann auf das Material absenken und nur sägen, während der Sägekopf zur Rückwand hin bewegt wird. Nicht sägen, während der Sägekopf von der Rückwand wegbewegt wird. Führen Sie die Kreissäge beim Schneiden gleichmäßig und üben Sie nur so viel Druck aus, wie zum Durchtrennen des Materials nötig ist. Überlasten Sie die Maschine nicht und achten Sie darauf, dass die Sägeblätter nicht überhitzen. Vermeiden Sie es, mit dem Sägeblatt gegen das Material zu schlagen, und bewegen Sie die Säge so, dass sich das Blatt im Schnitt nicht dreht. Sollte sich das Sägeblatt im Material verklemmen, lassen Sie den Auslöser sofort los, warten Sie, bis das Blatt vollständig zum Stillstand gekommen ist, ziehen Sie den Netzstecker und lösen Sie die Verklemmung. Halten Sie nach dem Schnitt den Sägekopf in der unteren Position, lassen Sie den Auslöser los und warten Sie, bis die Säge vollständig zum Stillstand gekommen ist. Halten Sie dann den Griff weiterhin fest und lassen Sie die Rückholfeder den Sägekopf langsam und mit leichtem Gegendruck anheben, ohne den Griff loszulassen. Sobald das Sägeblatt stillsteht, ziehen Sie den Netzstecker der Maschine und entfernen Sie erst dann das Material vom Tisch, bevor Sie mit dem nächsten Schritt fortfahren.

Säge verklemmt sich im Material

Sollte sich das Sägeblatt im Material verklemmen, lassen Sie den Schalter sofort los und halten Sie den Schneidkopf fest, bis das Sägeblatt vollständig zum Stillstand gekommen ist. Trennen Sie die Maschine anschließend vom Stromnetz, indem Sie den Netzstecker ziehen.

Nach dem Trennen der Stromversorgung beseitigen Sie die Ursache der Blockierung, z. B. durch korrektes Abstützen und Sichern des Werkstücks, Anpassen der Einstellungen oder Entfernen von Fremdkörpern. Führen Sie das Sägeblatt anschließend vorsichtig und ruckfrei aus dem Schnitt. Prüfen Sie das Sägeblatt auf Beschädigungen oder Verformungen und vergewissern Sie sich, dass sich Sägekopf und Schutzvorrichtungen frei bewegen lassen. Ersetzen Sie beschädigte Sägeblätter, bevor Sie den Betrieb

fortsetzen. Das Weitersägen mit einem blockierten Werkstück kann zum Kontrollverlust oder zur Beschädigung der Säge führen.

Aktivitäten nach der Arbeit

Sobald der Schnitt abgeschlossen ist, entfernen Sie das rotierende Sägeblatt aus dem Schnittbereich und lassen Sie erst dann den Schalter los. Warten Sie, bis das Sägeblatt vollständig zum Stillstand gekommen ist, trennen Sie die Maschine vom Stromnetz und entfernen Sie anschließend das Material vom Arbeitstisch. Räumen Sie den Arbeitsbereich auf.

Nach Arbeitsende Staub und Späne von den Schutzvorrichtungen, dem Arbeitstisch und der Staubabsaugung entfernen und gegebenenfalls den Staubbeutel leeren. Sägeblatt und Befestigungsteile auf Beschädigungen prüfen und anschließend mit der Wartung fortfahren.

Überhitzungsbeschränkungen

Die Maschine verfügt über keine Leistungsregelung, und der Stromverbrauch steigt mit der Belastung beim Schneiden. Je höher der Materialwiderstand und der Druck auf den Schneidkopf sind, desto schneller erhitzt sich der Motor, was zu einer Überhitzung führen kann. Um eine Überhitzung zu vermeiden, schneiden Sie gleichmäßig, vermeiden Sie Stöße und übermäßigen Druck, verwenden Sie ein für das Material geeignetes Kreissägeblatt und halten Sie dieses in gutem Zustand. Achten Sie außerdem darauf, dass die Belüftungsöffnungen frei sind und die Maschine von Staub befreit wird.

Die Maschine ist für den intermittierenden Betrieb im S6-Modus (40 % Lastanteil) in einem 5-Minuten-Zyklus ausgelegt. Dabei wird die Maschine ca. 40 % der Zeit unter Last und ca. 60 % im Leerlauf betrieben, z. B. ohne Schneiden oder zum Abkühlen. Bei intensivem Schneiden sind Pausen einzulegen. Bei einem deutlichen Abfall der Schnittgeschwindigkeit, ungewöhnlichen Geräuschen oder einem spürbaren Temperaturanstieg ist der Druck zu reduzieren, der Betrieb einzustellen und die Maschine abkühlen zu lassen.

WARTUNG UND LAGERUNG

VORSICHT! Vor jeglichen Einstellungen, Wartungs- oder Instandhaltungsarbeiten das Netzkabel aus der Steckdose ziehen. Nach Abschluss der Arbeiten den technischen Zustand des Elektrowerkzeugs überprüfen. Dazu Gehäuse und Griff, Netzkabel mit Stecker und Zugentlastung, Funktion des Netzschalters, freie Lüftungsschlitze, Funkenbildung an den Kohlebürsten, Geräusche von Lagern und Zahnrädern, Startverhalten und Laufruhe visuell kontrollieren. Während der Garantiezeit darf das Elektrowerkzeug nicht zerlegt oder Teile ausgetauscht werden, da dies zum Erlöschen der Garantie führt. Jegliche Unregelmäßigkeiten, die bei der Inspektion oder im Betrieb festgestellt werden, erfordern eine Reparatur in einem Servicecenter. Nach Abschluss der Arbeiten sollten Gehäuse, Lüftungsschlitze, Schalter und Abdeckungen beispielsweise mit Druckluft (mit einem Druck von maximal 0,3 MPa), einer Bürste oder einem trockenen Tuch gereinigt werden. Verwenden Sie dabei keine Chemikalien oder Reinigungsmittel. Werkzeuge und Griffe sollten mit einem trockenen, sauberen Tuch abgewischt werden.

Um einen einwandfreien Betrieb zu gewährleisten, halten Sie die Schutzvorrichtungen, Lufteinlässe und das Motorgehäuse möglichst staub- und schmutzfrei und reinigen Sie die Maschine nach jedem Gebrauch. Es wird empfohlen, die beweglichen Teile einmal monatlich mit geeignetem Funktionsfett zu schmieren. Schmieren Sie den Motor nicht. Verwenden Sie zur regelmäßigen Reinigung ein leicht feuchtes Tuch mit etwas milder Seife (ohne Lösungsmittel) und achten Sie darauf, dass kein Wasser in die Maschine eindringt. Überprüfen Sie vor jedem Gebrauch den beweglichen Schutzmechanismus des Sägeblatts auf Verschmutzungen, entfernen Sie alte Sägespäne und Splitter mit einer Bürste und prüfen Sie, ob sich die Führung des Schutzes leichtgängig bewegt. Ein beschädigter Arbeitstischsinsatz muss sofort ausgetauscht werden, da sich Kleinteile zwischen Einsatz und Sägeblatt verklemmen und zum Blockieren des Sägeblatts führen können. Bei einer neuen Maschine wird empfohlen, die Kohlebürsten nach den ersten 50 Betriebsstunden zu überprüfen. Danach sollten die Bürsten alle 10 Betriebsstunden überprüft werden. Wenn die Kohlebürstenlänge weniger als 6 mm beträgt oder die Feder oder das Bürstenanschlusskabel beschädigt oder durchgebrannt ist, muss der Bürstensatz ausgetauscht werden.

Lagern Sie die Gehrungssäge an einem dunklen, trockenen und frostfreien Ort außerhalb der Reichweite von Kindern bei einer Temperatur zwischen 5 und 30 °C. Es wird empfohlen, die Säge in der Originalverpackung aufzubewahren. Sollte sie nicht mehr in der Verpackung sein, decken Sie sie ab, um sie vor Staub und Feuchtigkeit zu schützen, und bewahren Sie die Bedienungsanleitung zusammen mit dem Gerät auf.

Sichern Sie beim Transport in der Originalverpackung die beweglichen Teile und platzieren Sie die Gehrungssäge so in der Verpackung, dass die Sicherungsvorrichtungen korrekt positioniert sind. Arretieren Sie vor dem Transport die Drehung des Arbeitstisches, senken Sie den Sägekopf in die untere Position ab und sichern Sie ihn mit dem Arretierstift. Arretieren Sie die Führungsfunktion mit dem Führungsarretierungsknopf in der hinteren Position. Transportieren Sie die Gehrungssäge stets ohne Netzstecker. Verwenden Sie für kurze Strecken den Tragegriff oder tragen Sie die Säge am feststehenden Arbeitstisch. Heben Sie die Maschine niemals an den Schutzvorrichtungen oder Bedienelementen an.

ХАРАКТЕРИСТИКИ ИНСТРУМЕНТА

Торцовочная пила — это универсальный инструмент, предназначенный для распиловки древесины и древесных материалов. Широкие возможности регулировки позволяют выполнять как прямые, так и угловые распилы. Инструмент предназначен для работы в мастерских и сборочных цехах, требующих повторяющихся распилов под заданным углом. Правильная, надежная и безопасная работа инструмента зависит от его надлежащего использования, поэтому:

Перед использованием инструмента внимательно прочтите всю инструкцию и сохраните её.

Поставщик не несет ответственности за любой ущерб, возникший в результате несоблюдения правил техники безопасности и рекомендаций, изложенных в данном руководстве.

ОБОРУДОВАНИЕ

Изделие поставляется в собранном виде, но требует сборки, как описано далее в инструкции.

В заводскую упаковку должны входить: торцовочная пила, мешок для сбора пыли, циркулярная пила, зажим для рабочего стола, винты для перемещения режущей головки.

ТЕХНИЧЕСКИЕ ПАРАМЕТРЫ

Параметр	Единица измерения	Ценить
Каталожный номер		УТ-82176
Номинальное напряжение	[V~]	220 - 240
Номинальная частота	[Гц]	50
Номинальная непрерывная мощность	[Вт]	1800
Максимальная мощность (S6 40%)	[Вт]	2000
Номинальная скорость	[мин ⁻¹]	3800
Максимальная высота × максимальная длина резки		
Угол горизонтального вращения 0° / угол наклона 0°	[мм]	105 × 330
Угол горизонтального поворота 45° / угол наклона 0°	[мм]	105 × 230
Угол горизонтального вращения 0° / угол наклона 45° влево	[мм]	60 × 330
Угол горизонтального вращения 45° / угол наклона 45° влево	[мм]	60 × 230
Угол горизонтального поворота 0° / угол наклона 45° вправо	[мм]	35 × 330
Угол горизонтального поворота 45° / угол наклона 45° вправо	[мм]	35 × 230
Дисковая пила: внешний диаметр × диаметр зажима × максимальная толщина	[мм]	305 × 30 × 2,8
Максимальный угол среза	[°]	-45 – +45
Масса	[кг]	20,7
Уровень шума		
- звуковое давление L _{дв} ± К	[дБ(А)]	95,2 ± 3,0
- мощность L _{ва} ± К	[дБ(А)]	108,2 ± 3,0
Класс изоляции		II
Лазерная указка		
- сорт		2
- власть	[мВт]	<1
- длина волны	[нм]	650

Заявленное значение уровня шума было измерено с использованием стандартного метода испытаний и может быть использовано для сравнения одного прибора с другим. Заявленное значение уровня шума может быть использовано при предварительной оценке воздействия.

Заявленное суммарное значение вибрации было измерено с использованием стандартного метода испытаний и может быть использовано для сравнения одного инструмента с другим. Заявленное суммарное значение вибрации может быть использовано при предварительной оценке воздействия.

Внимание! Уровень вибрации и шума во время работы инструмента может отличаться от заявленных значений в зависимости от способа его использования.

Примечание: Для защиты оператора (включая все этапы рабочего цикла, такие как время выключения или простоя инструмента, а также время его включения) необходимо разработать меры безопасности, основанные на оценке воздействия в реальных условиях эксплуатации.

ОБЩИЕ ПРЕДУПРЕЖДЕНИЯ ПО БЕЗОПАСНОСТИ ПРИ ИСПОЛЬЗОВАНИИ ЭЛЕКТРОИНСТРУМЕНТОВ

Внимание! Ознакомьтесь со всеми предупреждениями по технике безопасности, иллюстрациями и техническими характеристиками, прилагаемыми к данному электроинструменту. Несоблюдение этих правил может привести к

поражению электрическим током, пожару или серьезным травмам.
Сохраните все предупреждения и инструкции для дальнейшего использования.

Термин «электроинструмент», используемый в предупреждениях, относится ко всем электрическим электроинструментам, как проводным, так и беспроводным.

Безопасность на рабочем месте

Поддерживайте рабочее место в хорошо освещенном и чистом состоянии. Беспорядок и плохое освещение могут стать причиной несчастных случаев.

Не используйте электроинструменты во взрывоопасных средах, например, в присутствии легковоспламеняющихся жидкостей, газов или паров. Электроинструменты создают искры, которые могут воспламенить пыль или пары. **Держите детей и посторонних подальше от вашей рабочей зоны.** Потеря концентрации может привести к потере контроля.

Электробезопасность

Вилка сетевого шнура должна соответствовать розетке. Не модифицируйте вилку никаким образом. Не используйте переходники для вилок с заземленными электроинструментами. Немодифицированная вилка, соответствующая розетке, снижает риск поражения электрическим током.

Избегайте контакта тела с заземленными поверхностями, такими как трубы, радиаторы и холодильники. Заземление тела увеличивает риск поражения электрическим током.

Не допускайте попадания осадков или влаги на электроинструменты. Попадание воды или влаги в электроинструмент увеличивает риск поражения электрическим током.

Не перегружайте сетевой шнур. Не используйте сетевой шнур для переноски, выдергивания или отсоединения вилки от розетки. Держите сетевой шнур подальше от источников тепла, масла, острых краев и движущихся частей. Поврежденный или запутанный сетевой шнур увеличивает риск поражения электрическим током.

При работе на открытом воздухе используйте удлинители, предназначенные для использования на открытом воздухе. Использование удлинителя, подходящего для использования на открытом воздухе, снижает риск поражения электрическим током.

Если работа с электроинструментом во влажной среде неизбежна, используйте устройство защитного отключения (УЗО) для защиты от перенапряжения. Использование УЗО снижает риск поражения электрическим током.

Личная безопасность

Будьте внимательны, следите за тем, что делаете, и руководствуйтесь здравым смыслом при работе с электроинструментом. Не используйте электроинструмент, если вы устали или находитесь под воздействием наркотиков, алкоголя или лекарств. Даже минутная невнимательность при работе с электроинструментом может привести к серьезным травмам.

Используйте средства индивидуальной защиты. Всегда надевайте защитные очки. Использование средств индивидуальной защиты, таких как противопылевые маски, нескользящая защитная обувь, каски и средства защиты слуха, снижает риск серьезных травм.

Предотвратите случайное включение. Перед подключением к источнику питания и/или аккумуляторной батарее, а также перед тем, как брать в руки или переносить электроинструмент, убедитесь, что выключатель находится в положении «выключено». Переноска электроинструмента с пальцем на выключателе или включение электроинструмента с выключателем в положении «включено» может привести к серьезным травмам.

Перед включением электроинструмента извлеките все регулировочные ключи или гаечные ключи. Ключ или гаечный ключ, оставленные прикрепленными к вращающейся части электроинструмента, могут привести к серьезным травмам.

Не вытягивайте руки слишком сильно и не перенапрягайтесь. Всегда сохраняйте правильную осанку и равновесие. Это позволит вам лучше контролировать электроинструмент в непредвиденных ситуациях во время работы.

Одевайтесь соответственно. Не надевайте свободную одежду и украшения. Держите волосы и одежду подальше от движущихся частей электроинструмента. Свободная одежда, украшения или длинные волосы могут зацепиться за движущиеся части.

Если оборудование оборудовано для подключения к системам пылеудаления или сбора пыли, убедитесь, что оно подключено и используется правильно. Использование систем пылеудаления снижает риск возникновения опасностей, связанных с пылью.

Не позволяйте опыту, полученному в результате частого использования инструментов, привести к небрежности и игнорированию правил техники безопасности. Неосторожные действия могут в мгновение ока привести к серьезным травмам.

Использование и уход за электроинструментами

Не перегружайте электроинструмент. Используйте электроинструмент, подходящий для предполагаемой задачи. Правильно подобранный электроинструмент выполнит работу лучше и безопаснее при использовании на своей расчетной мощности. **Не используйте электроинструмент, если выключатель не включает и не выключает его.** Любой инструмент, которым нельзя управлять с помощью выключателя, опасен и должен быть отремонтирован.

Перед выполнением каких-либо регулировок, заменой принадлежностей или хранением электроинструмента от-

соедините вилку от розетки и/или извлеките аккумуляторный блок, если он съемный. Эти меры предосторожности предотвратят случайное включение электроинструмента.

Храните инструмент в недоступном для детей месте. Не позволяйте лицам, незнакомым с электроинструментами или данной инструкцией, работать с инструментом. Электроинструменты опасны в руках неподготовленных пользователей.

Проводите техническое обслуживание электроинструментов и принадлежностей. Проверяйте инструмент на наличие смещения или заедания движущихся частей, поломок деталей и любых других неисправностей, которые могут повлиять на работу электроинструмента. Устраняйте любые повреждения перед использованием электроинструмента. Многие несчастные случаи происходят из-за плохого технического обслуживания электроинструментов.

Содержите режущие инструменты в чистоте и остроте. Правильно обслуживаемый режущий инструмент с острыми кромками реже заедает и легче контролируется во время работы.

Используйте электроинструменты, принадлежности, насадки и т. д. в соответствии с настоящими инструкциями, принимая во внимание тип и условия работы. Использование инструментов для работы, не предназначенной для этих целей, может создать опасную ситуацию.

Рукоятки и поверхности для захвата должны быть сухими, чистыми и свободными от масла и смазки. Скользкие рукоятки и поверхности для захвата препятствуют безопасному использованию и контролю инструмента в опасных ситуациях.

Ремонт

Ремонт электроинструмента следует проводить только в авторизованных сервисных центрах с использованием оригинальных запасных частей. Это обеспечит надлежащую работу электроинструмента.

ИНСТРУКЦИИ ПО БЕЗОПАСНОСТИ ПРИ РАБОТЕ С ТОРЦЕВЫМИ ПИЛАМИ

Торцовочные пилы предназначены для распиловки древесины и древесных материалов. Их нельзя использовать с шлифовальными кругами для распиловки черных металлов, таких как прутки, бруски, столбы и т. д. Пыль от шлифовального круга может заклинить движущиеся части, такие как нижний защитный кожух пыльного полотна. Искры от шлифовального круга могут обжечь нижний защитный кожух пыльного полотна, вставку рабочего стола и другие пластиковые детали.

По возможности используйте зажимы для фиксации заготовки. Если заготовка будет удерживаться рукой, всегда держите руку на расстоянии не менее 100 мм с каждой стороны пыльного полотна. Не используйте эту пилу для резки заготовок, которые слишком малы, чтобы их можно было надежно закрепить зажимами или удерживать рукой. Если ваша рука находится слишком близко к пыльному полотну, риск травмы от контакта с ним возрастает.

Заготовка должна быть неподвижна и закреплена или удерживаться как опорной плитой, так и рабочим столом. Никогда не подавайте заготовку и не режьте вручную. Незакрепленная или движущаяся заготовка может быть отброшена с большой скоростью, что может привести к травме.

Проталкивайте пилу через заготовку. Не тяните пилу через заготовку. Для резки поднимите пыльную головку и переместите ее над заготовкой, не прорезая, запустите двигатель, опустите головку и протолкните пилу через заготовку. Резка при одновременном протягивании пилы, скорее всего, приведет к тому, что пыльный диск выскочит из заготовки и с силой отбросит весь узел диска в сторону оператора.

Никогда не скрещивайте руки вдоль намеченной линии реза, а также перед или за пыльным полотном. Держать заготовку, скрестив руки, например, держа заготовку справа от пыльного полотна левой рукой или наоборот, очень опасно.

Никогда не тянитесь рукой за опорную пластину так, чтобы она находилась ближе чем в 100 мм от края пыльного полотна, например, для удаления древесных отходов или по любой другой причине, пока пыльное полотно вращается. Расстояние от вращающегося пыльного полотна до вашей руки может быть неочевидным, и вы можете серьезно травмироваться.

Перед резкой осмотрите заготовку. Если заготовка изогнута или скручена, закрепите ее так, чтобы внешняя изогнутая поверхность была обращена к опорной пластине. Всегда следите за тем, чтобы между заготовкой, опорной пластиной и рабочим столом вдоль линии резки не было зазора. Изогнутая или скрученная заготовка может перекручиваться или смещаться и защемлять пыльный диск во время резки. Заготовка должна быть свободна от гвоздей или посторонних предметов.

Не используйте пилу, пока рабочий стол не будет очищен от всех инструментов, обрезков древесины и т. д., кроме заготовки. Обрезки, незакрепленные куски древесины или другие предметы, соприкасающиеся с вращающимся пыльным полотном, могут быть отброшены с высокой скоростью.

Резьте только одну заготовку за раз. Несколько слоев материала невозможно должным образом закрепить или удерживать, что может привести к заклиниванию пыльного полотна или его смещению во время работы.

Перед использованием убедитесь, что торцовочная пила надежно закреплена или установлена на ровной, твердой рабочей поверхности. Ровная, твердая рабочая поверхность снижает риск того, что торцовочная пила станет неустойчивой.

Планируйте свою работу. При изменении угла наклона или косого среза убедитесь, что регулируемая опорная пластина правильно расположена для поддержки заготовки и во избежание контакта с пыльным полотном или защитным кожухом. Не включая инструмент и не устанавливая заготовку на стол, проведите пыльным полотном по имитированному полному пропилю, чтобы убедиться в отсутствии контакта или риска повреждения опорной пластины.

Если заготовка шире или длиннее верхней части верстака, используйте надлежащие опоры, такие как удлинитель верстака, подставки и т. д. Заготовки, которые длиннее или шире верстака торцовочной пилы, могут опрокинуться, если они не закреплены надежно. Если отрезанная деталь или заготовка опрокинется, они могут поднять нижний защит-

ный кожух лезвия или быть отброшены вращающимся лезвием.

Не используйте другого человека вместо удлинителей верстака или в качестве дополнительной опоры. Неустойчивая опора для заготовки может привести к заклиниванию пильного полотна или смещению материала во время резки, что будет тянуть вас и вашего помощника к вращающемуся полотну.

Ни в коем случае нельзя зажимать или прижимать распиливаемый материал к вращающемуся пильному полотну. При сжатии, например, с помощью ограничителей длины, распиливаемый материал может заклинить в полотне и быть с силой выброшен.

Всегда используйте зажимы или приспособления, предназначенные для надежной фиксации круглых материалов, таких как прутки или трубы. Прутки имеют тенденцию вращаться во время резки, в результате чего лезвие «застревает» и притягивает заготовку руками к лезвию.

Перед контактом с заготовкой дайте лезвию набрать полную скорость. Это снизит риск выброса заготовки.

Если заготовка или лезвие заклинило, выключите пилу. Подождите, пока все движущиеся части остановятся, затем отсоедините шнур питания и/или извлеките аккумулятор. Только после этого попытайтесь освободить заклинивший материал. Продолжение резки с заклинившим материалом может привести к потере контроля или повреждению пилы.

После завершения резки отпустите курок, удерживайте режущую головку в нажатом положении и дождитесь остановки лезвия, прежде чем удалять разрезаемый материал. Подходить близко к лезвию во время работы опасно.

Крепко держитесь за рукоятку при выполнении врезного пропила или отпускании курка до полного опускания режущей головки. Торможение режущего диска может привести к резкому опусканию режущей головки, что создает риск травмы.

ПОДГОТОВКА К РАБОТЕ

Перед началом работы убедитесь, что станок, шнур питания и вилка не повреждены, а защитные кожухи лезвий свободно перемещаются и возвращаются в защитное положение. При обнаружении каких-либо повреждений или неисправностей защитных кожухов не продолжайте работу.

Примечание: Все подготовительные работы необходимо проводить при отключенном от сети электропитании. **Шнур питания необходимо вынуть из розетки.**

Подготовка рабочего места

Инструмент следует надежно закрепить на верстаке, подставке или аналогичном месте на рабочем месте. Все защитные кожухи и предохранительные устройства должны быть надежно закреплены перед запуском станка. Убедитесь, что пильный диск свободно вращается. При работе с древесиной будьте осторожны, чтобы в нее не попали посторонние предметы, такие как гвозди, шурупы и т. д. Перед запуском станка убедитесь, что все движущиеся части плавно перемещаются, а пильный диск надежно закреплен. Перед подключением шнура питания к сети убедитесь, что параметры сети соответствуют параметрам, указанным на паспортной табличке станка.

Торцовочную пилу следует устанавливать на ровной и устойчивой поверхности, например, на верстаке. Высота установки должна быть отрегулирована в соответствии с ростом оператора, обеспечивая полную свободу движений без чрезмерного вытягивания рук, а также устойчивое и безопасное положение.

Основание рабочего стола снабжено отверстиями для его крепления к полу. Для этого используйте четыре крепежных винта (не входят в комплект), а при необходимости — шайбы и гайки, подходящие для данного типа рабочего стола.

Регулировка режущей головки

После извлечения из упаковки режущая головка торцовочной пилы может быть зафиксирована в нижнем положении с помощью стопорного штифта. Для разблокировки слегка нажмите на головку вниз, вытащите стопорный штифт, а затем поднимите головку, удерживая рукоятку (III).

При подъеме и опускании головки всегда держитесь за рукоятку, так как возвратная пружина автоматически поднимает головку. Во время движения головки убедитесь, что подвижный защитный кожух пильного полотна свободно перемещается, автоматически открывая пильное полотно при опускании и автоматически закрывая его при подъеме. Если вы обнаружите какие-либо препятствия, блокирующие защитный кожух, устраните их перед началом работы.

Если необходимо ограничить глубину резания, установите ограничитель глубины, отрегулировав винт, и закрепите настройку гайкой, затем проверьте установленную глубину на тестовом образце и при необходимости скорректируйте настройку (IV).

Установка и замена циркулярной пилы

ВНИМАНИЕ! Перед установкой или заменой пильного полотна выключите станок, отсоедините его от сети и дождитесь полной остановки полотна. При замене пильного полотна надевайте защитные перчатки.

Поднимите режущую головку в верхнее положение. Если доступ к болту шпинделя затруднен, ослабьте болт крышки или защитного кожуха настольно, насколько это необходимо для доступа к крепежным элементам. Затем поднимите подвижный защитный кожух пилы настольно, чтобы вырез в кожухе располагался над болтом шпинделя и позволял вставить шпонку (V). Нажмите и удерживайте фиксатор шпинделя, затем с помощью гаечного ключа медленно поворачивайте винт шпинделя до фиксации (VI). Удерживая фиксатор шпинделя, открутите винт шпинделя по часовой стрелке, снимите наружный фланец и снимите пильный диск, сдвинув его вниз. Перед установкой нового пильного диска очистите от пыли контактные поверхности и крепежные детали, а также очистите внутренний и наружный фланцы (VII).

Установите пильный диск в соответствии со стрелкой направления вращения на защитном кожухе, установите наружный

фланец и, удерживая фиксатор шпинделя, затяните винт шпинделя против часовой стрелки. Затем верните защитные кожухи в рабочее положение и проверьте правильность работы подвижного защитного кожуха и свободное вращение пильного диска как перпендикулярно, так и под углом 45°.

Рекомендации по использованию циркулярных пил

Внимание! Убедитесь, что максимально допустимая скорость циркулярной пилы равна или превышает скорость торцовочной пилы. Использование циркулярной пилы, не соответствующей этому требованию, приведет к разрушению пильного полотна во время работы, что может стать причиной серьезных травм.

Используйте только рекомендованные производителем пильные полотна, предназначенные для резки древесины и древесных материалов, с твердосплавными зубьями, соответствующие требованиям EN 847-1 и техническим характеристикам, указанным в таблице технических данных. Не используйте пильные полотна из быстрорежущей стали (HSS). Не используйте абразивные диски или полотна, предназначенные для резки металла. Не используйте незакрепленные переходные кольца или втулки для регулировки отверстия под пильный диск. Если пильный диск оснащен неподвижными переходными кольцами, убедитесь, что они имеют одинаковый диаметр, параллельны друг другу и составляют не менее 1/3 диаметра пильного диска. Перед установкой пильного диска очистите монтажные поверхности и крепежные элементы от пыли, смолы, смазки, масла и воды.

Выбор пильного полотна для дисковой пилы следует производить в зависимости от разрезаемого материала. Чем больше зубьев, тем выше качество пропила. Поэтому для резки ламинированных досок и более твердых материалов рекомендуется использовать полотно с 48 зубьями. Полотно с 24 зубьями, входящее в комплект станка, можно использовать для более быстрой и грубой резки древесины, включая конструкционную древесину, при условии надлежащего крепления заготовки.

Не используйте поврежденные или деформированные отрезные диски. Перед каждым использованием визуально осматривайте отрезной диск, и если вы обнаружите трещины, сколы, изгибы, сломанные зубья или любые другие повреждения, замените его перед использованием. Держа диск за монтажное отверстие, слегка постучите по корпусу диска ручкой пластиковой отвертки. Глухой звук может указывать на трещину в корпусе диска, которая может быть не видна невооруженным глазом. Если у вас есть сомнения в состоянии диска, замените его перед использованием. Не ремонтируйте и не используйте повторно треснувшие диски.

Удаление пыли (VIII)

Торцовочная пила оснащена соединителем, позволяющим подключить входящий в комплект пылесборный мешок или внешнюю систему пылеудаления. При использовании входящего в комплект мешка закрепите его, сжав «крылышки» металлического кольца и надев на соединитель системы пылеудаления на двигателе. Оporожняйте мешок каждый раз, когда он наполнится, и после завершения работы, открыв молнию вниз. При использовании внешней системы пылеудаления подсоедините гибкий шланг к соединителю напрямую или с помощью адаптера, подходящего для используемого шланга.

Лазерная указка

Торцовочная пила оснащена лазерным указателем, который отображает линию реза на материале, закрепленном на столе. Указатель активируется отдельным переключателем; однократное нажатие включает лазер, повторное нажатие выключает его. Не смотрите прямо на лазерный луч, так как это может привести к временному или необратимому повреждению глаз.

Удлинительные кабели

Если необходимо подключить изделие с помощью удлинительных кабелей, сечение проводов удлинительных кабелей должно быть не меньше сечения проводов силового кабеля, поставляемого с изделием. Для удлинительных кабелей длиной до 25 м сечение проводов должно быть не менее 1,5 мм².

Остаточный риск

Данное оборудование спроектировано и изготовлено в соответствии с действующими стандартами безопасности. Однако в процессе эксплуатации изделия могут возникнуть остаточные риски.

Опасность для здоровья, связанная с электроэнергией из-за использования неправильных силовых кабелей.

Шумовая опасность возникает из-за неиспользования средств защиты слуха.

Остаточный риск можно свести к минимуму, тщательно соблюдая инструкции по технике безопасности.

ИСПОЛЬЗОВАНИЕ ИНСТРУМЕНТА

Перед началом резки убедитесь, что все регулировочные фиксаторы затянуты, защитный кожух лезвия работает исправно и отсутствуют столкновения по всему диапазону движения головки. Это следует проверить без запуска станка. Осмотрите материал на наличие гвоздей, скоб, шурупов и трещин и оцените, можно ли его надежно закрепить. Проложите шнур питания и удлинитель за пределы зоны резки так, чтобы они не могли быть затянуты под головку.

Затем запустите станок без нагрузки и убедитесь, что он работает плавно, без дребезжания, трения или необычных вибраций. После этого отпустите выключатель и дождитесь полной остановки пильного полотна. Поместите обрабатываемый материал на стол, прислонив его к опорной пластине, и закрепите зажимом. После запуска дайте пиле достичь номинальной скорости, прежде чем начать резку плавным движением, не прилагая чрезмерного усилия.

Настройка параметров резки

Угол горизонтальной резки регулируется вращением рабочего стола. Для этого ослабьте винт вращения головки, снимите фиксатор вращения стола и поверните стол в нужное положение, используя шкалу. Стол оснащен храповым механизмом для стандартных углов, который служит средством быстрой регулировки, а угол также можно установить косвенно с помощью шкалы. После установки угла всегда затягивайте винт вращения головки; никогда не оставляйте стол заблокированным только с помощью храпового механизма (IX).

Перед выполнением косых пропилов отрегулируйте опорную пластину стола так, чтобы зазор между пильным полотном и пильным диском составлял не менее 5 мм на всем протяжении его перемещения, чтобы предотвратить зацепление полотна за опорную пластину. Отрегулируйте угол наклона, наклоняя пильную головку влево или вправо до 45 градусов. Для этого ослабьте винт регулировки наклона головки и отрегулируйте головку до желаемого угла, используя шкалу (X). Чтобы наклонить головку вправо, потяните фиксатор наклона вправо и, удерживая его в натянутом положении, наклоните головку. Затем отпустите фиксатор, чтобы вернуть головку в заблокированное положение, после чего затяните винт регулировки наклона головки (XI).

Торцовочная пила позволяет выполнять как резку с опущенной головкой, так и резку с направляющими. Перемещение головки вдоль направляющих можно заблокировать с помощью фиксирующей ручки. Для резки без подачи головку следует установить в заднее положение и заблокировать подачу. Для более широких резов подачу следует разблокировать и проверить плавность перемещения головки во всем диапазоне. Для выполнения врезного реза установите ограничитель глубины, отрегулировав винт, затем проверьте установленную глубину на образце и при необходимости отрегулируйте. После каждого изменения угла поворота стола, наклона головки и каждого изменения режима движения головки, при отключенном электропитании, имитируйте рабочее движение в полном диапазоне и убедитесь, что циркулярная пила и защитные кожухи не сталкиваются с препятствиями и не соприкасаются с рабочим столом, вставкой рабочего стола, опорной плитой стола или другими элементами станка.

Подготовка и крепление заготовки

Плотно уложите материал на рабочий стол и прижмите его к опорной пластине стола, чтобы он не смещался во время резки. Закрепите материал с помощью зажима стола. Прикрепите зажим стола к отверстию, расположенному за опорной пластиной стола с левой или правой стороны, затем закрепите его винтом и прижмите материал к рабочему столу и опорной пластине стола. Для длинных и тяжелых заготовок обеспечьте опору с обеих сторон станка на той же высоте, что и рабочий стол, чтобы уменьшить наклон материала и риск его застревания в пропиле.

Выдвиньте удлинители стола на необходимую длину для поддержки более длинных заготовок и зафиксируйте их. На концах удлинителей выдвиньте упорные пластины и отрегулируйте их для поддержки материала и ограничения его перемещения во время резки.

При обработке очень крупных заготовок допускается работа с вспомогательным оператором на противоположной стороне станка исключительно для поддержки и стабилизации материала. Вспомогательный оператор не может заменять опоры или удлинители стола и должен оставаться вне зоны резки и зоны перемещения режущей головки. Управление станком и операция резки выполняются одним человеком, который управляет электрическим выключателем и рукояткой.

Прошёл отбор

Перед началом работы убедитесь, что вы устойчиво стоите и крепко держитесь за рукоятку. Для запуска нажмите на кнопку блокировки выключателя, а затем нажмите на электрический выключатель. Выключатель не имеет функции блокировки, поэтому машина выключится, когда выключатель будет отпущен.

Перед началом резки заготовки следует прочно установить на рабочий стол, прижать к опорной пластине стола и закрепить зажимом. Перед началом работы убедитесь, что дисковое пильное полотно не касается материала или каких-либо компонентов станка. После начала работы дайте пильному полотну достичь номинальной скорости, прежде чем начинать резку. При резке с опущенной головкой опускайте ее плавно, без рывков и чрезмерного давления. При резке с подачей головки перед началом работы выдвиньте головку как можно дальше от опорной пластины стола, затем опустите головку на материал и режьте, перемещая головку к опорной пластине стола. Не режьте, перемещая головку от опорной пластины стола. При распиловке плавно перемещайте циркулярную пилу, прилагая только необходимое усилие для резки материала. Не перегружайте станок и не допускайте перегрева пильных полотен. Избегайте ударов пильного полотна о материал и двигайтесь так, чтобы полотно не перекручивалось в пропиле. Если пильное полотно застряло в материале, немедленно отпустите курок, дождитесь полной остановки полотна, отключите станок от сети и устраните застревание. После завершения распила удерживайте режущую головку в нижнем положении, отпустите курок и дождитесь полной остановки пилы. Затем продолжайте удерживать рукоятку и позвольте возвратной пружине медленно поднять режущую головку с небольшим противодействием, не отпуская рукоятку. Как только полотно остановится, отключите станок от электросети и только после этого снимите материал со стола и переходите к следующему шагу.

Пила застряла в материале.

Если пильный диск застрянет в разрезаемом материале, немедленно отпустите выключатель и удерживайте режущую головку неподвижно, пока диск полностью не остановится. Затем отключите станок от электросети, вынув его из розетки. После отключения электропитания устраните причину застревания, например, надежно закрепив заготовку, отрегули-

ровав параметры или удалив посторонний предмет из заготовки. Затем осторожно, без рывков, выведите пильный диск из пропила. Осмотрите пильный диск на наличие повреждений или деформаций и убедитесь, что головка и защитные кожухи свободно перемещаются. При повреждении замените диск перед продолжением работы. Продолжение резки с застрявшей заготовкой может привести к потере контроля или повреждению пилы.

Занятия после работы

После завершения распила снимите вращающееся пыльное полотно с распила и только после этого отпустите выключатель. Подождите, пока полотно полностью остановится, отсоедините станок от источника питания, затем уберите материал со стола и приведите в порядок рабочую зону.

После завершения работы удалите пыль и стружку вокруг защитных кожухов, рабочего стола и пылеотводного патрубка, а также опорожните пылесборный мешок, если он используется. Осмотрите пильный диск и крепежные детали на наличие повреждений, затем приступайте к техническому обслуживанию.

ограничения на перегрев

Станок не имеет регулировки мощности, и потребление энергии увеличивается с нагрузкой во время резки. Чем выше сопротивление материала и давление на режущую головку, тем быстрее нагревается двигатель, что потенциально может привести к перегреву. Для уменьшения перегрева следует резать плавными движениями, избегая ударов или чрезмерного давления, использовать пыльное полотно, подходящее для данного материала, и поддерживать его в хорошем состоянии, а также следить за тем, чтобы вентиляционные отверстия были чистыми, и удалять пыль со станка.

Станок рассчитан на режим работы S6 с 40% прерывистой нагрузки в 5-минутном цикле, где примерно 40% времени приходится на работу под нагрузкой, а примерно 60% — на работу без нагрузки, например, без резки или на охлаждение. Во время интенсивной резки следует делать перерывы, и при значительном падении скорости вращения лезвия, появлении необычного шума или заметном повышении температуры следует снизить давление, остановить работу и дать станку остыть.

ТЕХНИЧЕСКОЕ ОБСЛУЖИВАНИЕ И ХРАНЕНИЕ

ВНИМАНИЕ! Перед выполнением любых регулировок, обслуживания или ремонта отсоедините шнур питания от розетки. После завершения работы проверьте техническое состояние электроинструмента, визуально осмотрев корпус и рукоятку, шнур питания с вилкой и фиксатором натяжения, работу выключателя питания, прочистку вентиляционных отверстий, искрение щеток, шум от подшипников и шестерен, запуск и плавную работу. В течение гарантийного периода пользователь не имеет права разбирать электроинструмент или заменять какие-либо узлы или детали, так как это аннулирует гарантию. Любые обнаруженные во время осмотра или работы неисправности являются сигналом к ремонту в сервисном центре. После завершения работы корпус, вентиляционные отверстия, выключатели и крышки следует очистить, например, струей воздуха (под давлением не более 0,3 МПа), щеткой или сухой тканью без использования химикатов или чистящих средств. Инструмент и рукоятки следует очистить сухой чистой тканью.

Для обеспечения надлежащей работы необходимо максимально очищать защитные кожухи, воздухозаборники и корпус двигателя от пыли и грязи, а также чистить станок после каждого использования. Рекомендуется смазывать движущиеся части раз в месяц соответствующей технической смазкой. Не смазывайте двигатель. Для периодической очистки используйте слегка влажную ткань с небольшим количеством мягкого мыла без растворителей и не допускайте попадания воды внутрь станка. Перед каждым использованием проверяйте механизм подвижного защитного кожуха пыльного полотна на наличие грязи, удаляйте старые опилки и щетки щеткой и проверяйте плавность движения направляющей защитного кожуха. Поврежденную вставку рабочего стола следует немедленно заменить, так как мелкие детали могут застрять между вставкой и пильным полотном, вызывая его заклинивание. На новом станке рекомендуется проверять угольные щетки после первых 50 часов работы. После этого щетки следует проверять каждые 10 часов работы. Если длина угольной щетки меньше 5 мм или если пружина или соединительный кабель щетки повреждены или сгорели, комплект щеток необходимо заменить.

Хранить в темном, сухом, защищенном от мороза месте, недоступном для детей, при температуре от 5 до 30°C. Рекомендуется хранить торцовочную пилу в оригинальной упаковке, а если она находится вне упаковки, накрыть ее, чтобы защитить от пыли и влаги, и хранить инструкцию по эксплуатации вместе с инструментом.

При транспортировке в оригинальной упаковке закрепите подвижные части и поместите торцовочную пилу в упаковку так, чтобы крепежные элементы были расположены правильно. Перед перемещением или транспортировкой заблокируйте вращение рабочего стола, опустите режущую головку в нижнее положение и зафиксируйте ее стопорным штифтом, а также заблокируйте функцию подачи направляющей в заднем положении с помощью ручки блокировки направляющей. Всегда транспортируйте торцовочную пилу от сети. Для коротких расстояний используйте ручку для транспортировки или переносите ее за стационарный рабочий стол. Не поднимайте станок за защитные кожухи или органы управления.

ХАРАКТЕРИСТИКИ ІНСТРУМЕНТУ

Торцювальна пилка – це універсальний інструмент, призначений для різання деревини та деревних матеріалів. Її широкі можливості регулювання дозволяють виконувати як прямі, так і кутові розрізи. Інструмент призначений для майстерень та складальних робіт, що потребують повторюваних розрізів під заздалегідь визначеним кутом. Правильна, надійна та безпечна робота інструменту залежить від правильного використання, тому:

Перед використанням інструменту прочитайте всю інструкцію та збережіть її.

Постачальник не несе відповідальності за будь-які збитки, що виникли внаслідок недотримання правил безпеки та рекомендацій цього посібника.

ОБЛАДНАННЯ

Виріб постачається укомплектованим, але потребує складання, як описано далі в інструкції.

У заводській упаковці повинні бути: торцювальна пилка, мішок для збору пилу, циркулярна пилка, затискач робочого столу, гвинти переміщення ріжучої головки.

ТЕХНІЧНІ ПАРАМЕТРИ

Параметр	Одиниця вимірювання	Значення
Номер у каталозі		УТ-82176
Номінальна напруга	[V~]	220 - 240
Номінальна частота	[Гц]	50
Номінальна тривала потужність	[В]	1800
Максимальна потужність (S6 40%)	[В]	2000
Номінальна швидкість	[хв ⁻¹]	3800
Максимальна висота × максимальна довжина різання		
Кут горизонтального повороту 0° / кут нахилу 0°	[мм]	105 × 330
Кут горизонтального повороту 45° / кут нахилу 0°	[мм]	105 × 230
Кут горизонтального повороту 0° / кут нахилу 45° ліворуч	[мм]	60 × 330
Кут горизонтального повороту 45° / кут нахилу 45° ліворуч	[мм]	60 × 230
Кут горизонтального повороту 0° / кут нахилу 45° праворуч	[мм]	35 × 330
Кут горизонтального повороту 45° / кут нахилу 45° праворуч	[мм]	35 × 230
Диск циркулярної пилки: зовнішній діаметр × діаметр затискання × максимальна товщина	[мм]	305 × 30 × 2,8
Максимальний кут скошеного різання	[°]	-45 – +45
Маса	[кг]	20,7
Рівень шуму		
- звуковий тиск L _{ра} ± K	[дБ(A)]	95,2 ± 3,0
- потужність L _{ва} ± K	[дБ(A)]	108,2 ± 3,0
Клас ізоляції		II
Лазерна указка		
- клас		2
- влада	[мВт]	<1
- довжина хвилі	[нм]	650

Заявлене значення шумового випромінювання було виміряно за допомогою стандартного методу випробувань і може бути використано для порівняння одного інструменту з іншим. Заявлене значення шумового випромінювання може бути використано для попередньої оцінки впливу.

Заявлене загальне значення вібрації було виміряно за допомогою стандартного методу випробувань і може бути використано для порівняння одного інструменту з іншим. Заявлене загальне значення вібрації може бути використано для попередньої оцінки впливу.

Примітка! Рівень вібрації та шуму під час роботи інструменту може відрізнитися від заявленого значення залежно від способу використання інструменту.

Примітка: Для захисту оператора (включаючи всі частини робочого циклу, такі як час вимкнення або простою інструменту, а також час активації) необхідно встановити заходи безпеки, що базуються на оцінці впливу в фактичних умовах використання.

ЗАГАЛЬНІ ПОПЕРЕДЖЕННЯ З БЕЗПЕКИ ПРИ РОБОТІ З ЕЛЕКТРОІНСТРУМЕНТАМИ

Увага! Уважно прочитайте всі попередження щодо безпеки, ілюстрації та технічні характеристики, що надаються разом із цим електроінструментом. Недотримання їх може призвести до ураження електричним струмом, пожежі або серйозних травм.

Зберігайте всі попередження та інструкції для подальшого використання.

Термін «електроінструмент», що використовується в попередженнях, стосується всіх електроінструментів, як дротових, так і бездротових.

Безпека на робочому місці

Тримайте своє робоче місце добре освітленим і чистим. Безлад і погане освітлення можуть призвести до нещасних випадків. **Не використовуйте електроінструменти у вибухонебезпечних середовищах, наприклад, у присутності легкозаймистих рідин, газів або випарів.** Електроінструменти створюють іскри, які можуть запалити пил або випари. **Тримайте дітей та сторонніх осіб подалі від вашої робочої зони.** Втрата концентрації може призвести до втрати контролю.

Електробезпека

Вилка шнура живлення має відповідати розетці. Не модифікуйте вилку жодним чином. Не використовуйте адаптери для штекерів із заземленими електроінструментами. Немодифікована вилка, що відповідає розетці, зменшує ризик ураження електричним струмом.

Уникайте контакту тіла із заземленими поверхнями, такими як труби, радіатори та холодильники. Заземлення тіла збільшує ризик ураження електричним струмом.

Не надавайте електроінструменти впливу опадів або вологи. Попадання води або вологи всередину електроінструменту збільшує ризик ураження електричним струмом.

Не перевантажуйте шнур живлення. Не використовуйте шнур живлення для перенесення, витягування або відключення вилки від розетки. Тримайте шнур живлення подалі від тепла, олії, гострих країв та рухомих частин. Пошкоджений або заплутаний шнур живлення збільшує ризик ураження електричним струмом.

Під час роботи на відкритому повітрі використовуйте подовжувачі, призначені для використання на відкритому повітрі. Використання подовжувача, придатного для використання на відкритому повітрі, зменшує ризик ураження електричним струмом.

Якщо неможливо уникнути роботи з електроінструментом у вологому середовищі, використовуйте пристрій захисного відключення (ПЗВ) для захисту від напруги живлення. Використання ПЗВ знижує ризик ураження електричним струмом.

Особиста безпека

Будьте уважні, стежте за своїми діями та користуйтеся здоровим глуздом під час роботи з електроінструментом. **Не використовуйте електроінструмент, якщо ви втомлені або перебуваєте під впливом наркотиків, алкоголю чи ліків.** Навіть мить неуважності під час роботи з електроінструментом може призвести до серйозних травм.

Використовуйте засоби індивідуального захисту. Завжди одягайте засоби захисту очей. Використання засобів індивідуального захисту, таких як пилозахисні маски, нековзані захисне взуття, каски та засоби захисту слуху, знижує ризик серйозних травм.

Запобігайте випадковому запуску. Перед підключенням до джерела живлення та/або акумуляторної батареї, підняттям або перенесенням електроінструменту переконайтеся, що вимикач знаходиться у вимкненому положенні. Перенесення електроінструменту з пальцем на вимикачі або ввімкнення електроінструменту, коли вимикач знаходиться у вимкненому положенні, може призвести до серйозних травм.

Вийміть будь-який регулювальний ключ або гайковий ключ перед увімкненням електроінструменту. Гайковий ключ або ключ, залишений прикріпленим до обертової частини електроінструменту, може призвести до серйозних травм.

Не перенапружуйтеся та не розгинайте руки. Завжди підтримуйте правильну поставу та рівновагу. Це дозволить вам краще контролювати електроінструмент у непередбачених ситуаціях під час роботи.

Одягайтеся відповідно. Не носіть вільний одяг або прикраси. Тримайте волосся та одяг подалі від рухомих частин електроінструменту. Вільний одяг, прикраси або довге волосся можуть потрапити в рухомі частини.

Якщо обладнане для підключення до систем пиловловлення або збору пилу, переконайтеся, що вони підключені та використовуються належним чином. Використання пиловловлювача знижує ризик небезпек, пов'язаних із пилом.

Не дозволяйте досвіду, набутому в результаті частого використання інструментів, призвести до необережності та ігнорування правил безпеки. Необережні дії можуть призвести до серйозних травм за частку секунди.

Використання та догляд за електроінструментами

Не перевантажуйте електроінструмент. Використовуйте правильний електроінструмент для цільового застосування. Правильний електроінструмент виконуватиме роботу краще та безпечніше, якщо використовувати його з розрахунковою потужністю.

Не використовуйте електроінструмент, якщо вимикач не вмикає та не вимикає його. Будь-який інструмент, яким не можна керувати за допомогою вимикача, є небезпечним і потребує ремонту.

Від'єднайте штекер від розетки та/або вийміть акумуляторну батарею, якщо вона знімна, перш ніж виконувати будь-які налаштування, змінювати аксесуари або зберігати електроінструменти. Ці запобіжні заходи запобігатимуть випадковому ввімкненню електроінструмента.

Зберігайте інструмент у недоступному для дітей місці. Не дозволяйте особам, які не знайомі з електроінструментами або не ознайомлені з цими інструкціями, користуватися інструментом. Електроінструменти небезпечні в руках невідготовлених користувачів.

Обслуговуйте електроінструменти та аксесуари. Перевіряйте інструмент на наявність перекосу або заклинювання рухомих частин, поломок деталей та будь-яких інших станів, які можуть вплинути на роботу електроінструмента. Усуньте будь-які пошкодження перед використанням електроінструмента. Багато нещасних випадків спричинені погано обслуговуваними електроінструментами.

Тримайте ріжучі інструменти чистими та гострими. Правильно доглянутий ріжучий інструмент з гострими краями менш схильний до заклинювання та легше контролювати під час роботи.

Використовуйте електроінструменти, аксесуари, насадки тощо відповідно до цих інструкцій, враховуючи тип та умови роботи. Використання інструментів для роботи, не призначеної для них, може створити небезпечну ситуацію.

Тримайте ручки та поверхні для захоплення сухими, чистими та без слідів олії та мастила. Слизькі ручки та поверхні для захоплення перешкоджають безпечній роботі та контролю інструменту в небезпечних ситуаціях.

Ремонт

Ремонтуйте свій електроінструмент лише в авторизованих ремонтних майстернях, використовуючи лише оригінальні запасні частини. Це забезпечить належну роботу електроінструменту.

ІНСТРУКЦІЇ З БЕЗПЕКИ ДЛЯ ТОРЦЮВАЛЬНИХ ПИЛ

Торцювальні пилки призначені для різання деревини та деревоподібних матеріалів. Їх не слід використовувати зі шліфувальними кругами для різання чорних матеріалів, таких як прутки, бруски, стовпи тощо. Пил від шліфувального круга заклинює рухомих частини, такі як нижній захист леза. Іскри від різання шліфувальним кругом сплять нижній захист леза, вставку робочого столу та інші пластикові деталі.

Використовуйте затискачі для закріплення заготовки, коли це можливо. Якщо заготовку ви будете тримати вручну, завжди тримайте руку на відстані щонайменше 100 мм від кожного боку пильного диска. **Не використовуйте цю пилку для розпилювання заготовок, які занадто малі, щоб їх можна було надійно затиснути або утримувати вручну.** Якщо ваша рука знаходиться занадто близько до пильного диска, ризик травмування від контакту з ним зростає. **Заготовка має бути нерухомою та закріпленою або утримуваною як опорною пластиною, так і робочим столом.** Ніколи не подавайте заготовку та не ріжте її від руки. Незакріплена або рухома заготовка може бути викинута з високою швидкістю, що призведе до травмування.

Проштовхніть пилку крізь заготовку. Не тягніть пилку крізь заготовку. Щоб різати, підніміть головку пилки та перемістіть її над заготовкою, не різачи, запустіть двигун, опустіть головку та проштовхніть пилку крізь заготовку. Різання під час тягнення пилки, ймовірно, призведе до того, що пильний диск випаде із заготовки та різко викине вузол диска в бік оператора.

Ніколи не схрещуйте руки вздовж лінії різі, а також перед чи за пильним диском. Тримати заготовку схрещеними руками, наприклад, тримати заготовку праворуч від пильного диска лівою рукою або навпаки, дуже небезпечно.

Ніколи не тягніться за опорну пластину так, щоб будь-яка рука знаходилася ближче ніж 100 мм з будь-якого боку пильного диска, щоб видалити деревне сміття або з будь-якої іншої причини, коли пильний диск обертається. Відстань від обертового пильного диска до вашої руки може бути не помітною, і ви можете отримати серйозну травму.

Перед різанням перевірте заготовку. Якщо заготовка зігнута або скручена, затисніть її так, щоб зовнішня вигнута поверхня була спрямована до опорної пластини. Завжди переконайтеся, що між заготовкою, опорною пластиною та робочим столом немає зазору вздовж лінії різання. Зігнута або скручена заготовка може скручуватися або зміщуватися та защемлювати пильний диск під час різання. Заготовка повинна бути вільною від цвяхів або сторонніх предметів.

Не використовуйте пилку, доки робочий стіл не буде очищений від усіх інструментів, дерев'яних обрізків тощо, окрім заготовки. Обрізки або вільні шматки деревини чи інші предмети, що контактують з обертовим лезом пилки, можуть бути відкинуті з високою швидкістю.

Розпилюйте лише одну заготовку за раз. Кілька шарів матеріалів неможливо належним чином затиснути або утримувати, і це може призвести до заклинювання пильного диска або зміщення під час роботи.

Перед використанням переконайтеся, що торцювальна пилка закріплена або розміщена на рівній, твердій робочій поверхні. Рівна, тверда робоча поверхня зменшує ризик нестабільності торцювальної пилки.

Плануйте свою роботу. Щоразу, коли ви змінюєте кут скосу або скосу, переконайтеся, що регульована опорна пластина розташована правильно, щоб підтримувати заготовку та уникнути контакту з пилковим диском або системою захисту. Не вмикаючи інструмент і не розміщуючи заготовку на столі, проведіть пилковим диском через імітований повний розріз, щоб переконалися у відсутності контакту або ризику порізу опорної пластини.

Використовуйте належну опору, так як подовгувачі робочого столу, робочі стійки тощо, якщо заготовка ширша або довша за верхню частину робочого столу. Заготовки, довші або ширші за робочий стіл торцювальної пилки, можуть перекинутися, якщо їх не закріпити належним чином. Якщо відрізана деталь або заготовка перекинуться, вони можуть підняти нижній захисний кожух леза або бути викинутими обертовим лезом.

Не використовуйте іншу людину як заміну подовжувачів робочого столу або як додаткову опору. Нестійка опора заготовки може призвести до заклинювання пильного диска або зміщення матеріалу під час різання, що притягуватиме вас та вашого помічника до обертового диска.

Розрізаний матеріал не можна затискати або притискати до обертового пильного диска жодним чином. Якщо його стиснути, наприклад, за допомогою обмежувачів довжини, розрізаний матеріал може заклинити диск та бути різко викинутим. **Завжди використовуйте затискачі або насадки, призначені для належного утримання круглих матеріалів, таких як стрижні або труби.** Стрижні мають тенденцію обертатися під час різання, через що лезо «зачіпає» та тягне заготовку руками до леза.

Дайте диску досягти повної швидкості, перш ніж торкатися заготовки. Це зменшить ризик її викидання.

Якщо заготовка або лезо заклинило, вимкніть пилку. Зачекайте, поки всі рухомі частини зупиняться, потім від'єднайте шнур живлення та/або вийміть акумулятор. Тільки після цього спробуйте вивільнити застряглий матеріал. Продовження різання із застряглим матеріалом може призвести до втрати контролю або пошкодження пилки.

Коли ви закінчите різання, відпустіть курок, утримуйте ріжучу головку натиснутою та зачекайте, поки лезо зупиниться, перш ніж знімати матеріал, що ріжеться. Доторкатися до леза під час роботи небезпечно.

Міцно тримайте ручку під час виконання занурювального різання або відпускання курка до того, як ріжуча головка повністю опуститься. Гальмування ріжучого диска може призвести до раптового опускання ріжучої головки, що створює ризик травмування.

ПІДГОТОВКА ДО РОБОТИ

Перед початком роботи перевірте, чи не пошкоджено машину, шнур живлення та штекер, а також чи захисні кожухи лез вільно рухаються та повертаються у своє захисне положення. Якщо виявлено будь-які пошкодження або несправності захисних кожухів, припиніть роботу.

Примітка: Усі підготовчі роботи слід виконувати при відключеному джерелі живлення. **Шнур живлення має бути від'єднаний від розетки.**

Підготовка робочого місця

Інструмент слід закріпити на робочому столі, стійці або подібному місці на робочому місці. Перед запуском машини всі захисні кожухи та запобіжні пристрої повинні бути належним чином закріплені. Переконайтеся, що пильний диск може вільно обертатися. Під час роботи з деревиною слідкуйте за тим, щоб у нього не потрапили сторонні предмети, такі як цвяхи, шурупи тощо. Перед запуском машини переконайтеся, що всі рухомі частини можуть рухатися плавно, а пильний диск надійно закріплений. Перед підключенням шнура живлення до мережі переконайтеся, що параметри мережі відповідають тим, що вказані на заводській таблиці машини.

Торцювальну пилку слід розміщувати на рівній та стійкій поверхні, такої як робочий стіл. Висота кріплення повинна бути відрегульована відповідно до зросту оператора, що дозволяє повноцінну роботу без надмірного витягування рук, забезпечуючи при цьому стабільне та безпечне положення.

Основа робочого столу оснащена отворами для кріплення його до підлоги. Для цього використовуйте чотири монтажні гвинти (не входять до комплекту), а за необхідності шайби та гайки, що відповідають типу робочого столу.

Регулювання ріжучої головки

Після виймання з упаковки ріжуча головка торцювальної пилки може бути зафіксована в нижньому положенні фіксуючим штифтом. Щоб розблокувати, злегка натисніть на головку вниз, витягніть фіксуючий штифт, а потім підніміть головку, тримаючи її за ручку (III).

Під час підйому та опускання головки завжди тримайте ручку, оскільки поворотна пружина автоматично піднімає головку. Під час руху головки перевірте, чи вільно рухається рухомий захисний кожух пильного диска, автоматично відкриваючи пилковий диск під час опускання та автоматично закриваючи його під час підйому. Якщо ви виявите будь-які перешкоди, що блокують захисний кожух, видаліть їх перед початком роботи.

Якщо необхідно обмежити глибину різання, встановіть обмежувач глибини за допомогою гвинта та закріпіть його гайкою, потім перевірте встановлену глибину на випробувальному зразку та за необхідності відкоригуйте налаштування (IV).

Встановлення та заміна циркулярної пилки

УВАГА! Перед встановленням або заміною пильного диска вимкніть машину, від'єднайте її від мережі та зачекайте, поки диск повністю зупиниться. Під час заміни пильного диска використовуйте захисні рукавички.

Підніміть ріжучу головку у верхнє положення. Якщо доступ до болта шпindelя ускладнений, послабте кришку або болт захисного кожуха настільки, наскільки необхідно, щоб отримати доступ до кріплення. Потім підніміть рухомий захисний кожух пилки настільки, щоб виріз у захисному кожусі розташовувався над болтом шпindelя та дозволяв вставити ключ (V). Натисніть і утримуйте фіксатор шпindelя, потім за допомогою гайкового ключа повільно повертайте гвинт шпindelя, доки шпindel не заблокується (VI). Утримуючи фіксатор шпindelя, відкрутіть гвинт шпindelя за годинниковою стрілкою, зніміть зовнішній фланець і зніміть пильний диск, посунувши його вниз. Перед встановленням нового пильного диска очистіть контактні поверхні та монтажні елементи від пилу, а також очистіть внутрішній і зовнішній фланці (VII).

Встановіть пильний диск відповідно до стрілки напрямку обертання на захисному кожусі, встановіть зовнішній фланець

і, утримуючи фіксатор шпінделя, затягніть гвинт шпінделя проти годинникової стрілки. Потім поверніть захисні кожухи в робоче положення та перевірте, чи рухомий захисний кожух працює правильно, а пильний диск вільно обертається як перпендикулярно, так і під кутом 45°.

Рекомендації щодо використання дискових пилок

Увага! Переконайтеся, що максимально дозволена швидкість циркулярної пилки дорівнює або перевищує швидкість торцювальної пилки. Використання циркулярної пилки, яка не відповідає цій вимозі, призведе до розбиття пильного диска під час роботи, що може призвести до серйозних травм.

Використовуйте лише леза, рекомендовані виробником, призначені для різання деревини та деревних матеріалів, з твердосплавними зубцями, що відповідають вимогам EN 847-1 та специфікаціям, зазначеним у таблиці технічних даних. Не використовуйте леза зі швидкорізальної сталі (HSS). Не використовуйте абразивні диски або леза, призначені для різання металу. Не використовуйте вільні редуційні кільця або втулки для регулювання отвору леза. Якщо лезо оснащене фіксованими редуційними кільцями, переконайтеся, що вони мають однаковий діаметр, паралельні одне одному та становлять щонайменше 1/3 діаметра леза. Перед встановленням леза очистіть монтажні поверхні та кріплення від пилу, смоли, мастила, олії та води.

Диск циркулярної пилки слід вибирати залежно від матеріалу, що розрізається. Чим більше зубців, тим вища якість пропилю. Тому для розрізання ламінованих плит та твердіших матеріалів рекомендується диск з 48 зубцями. Диск з 24 зубцями, що входить до комплекту машини, можна використовувати для швидшого та грубішого розрізання деревини, включаючи конструкційну деревину, за умови належного закріплення заготовки.

Не використовуйте пошкоджені або деформовані відрізані диски. Перед кожним використанням візуально огляньте відрізаний диск, і якщо ви виявите тріщини, відколи, вигини, зламані зубці або будь-які інші пошкодження, замініть його перед використанням. Тримайте диск за монтажний отвір, злегка постукайте по корпусу диска ручкою пластикової викрутки. Глухий звук може свідчити про тріщину в корпусі диска, яка може бути невидима неозброєним оком. Якщо у вас є сумніви щодо стану диска, замініть його перед використанням. Не ремонтуйте та не використовуйте повторно тріснуті диски.

Пиловий фільтр (VIII)

Торцювальна пилка оснащена роз'ємом, який дозволяє підключити пилозбірник, що входить до комплекту, або зовнішню систему пиловловлення. Якщо ви використовуєте пилозбірник, що входить до комплекту, закріпіть його, стиснувши крила металевого кільця та насунувши його на роз'єм для пиловловлення на двигуні. Спорожняйте мішок щоразу, коли він наповнюється, та після завершення роботи, відкриваючи блискавку знизу. Якщо ви використовуєте зовнішню систему пиловловлення, підключіть гнучкий шланг до роз'єму безпосередньо або за допомогою адаптера, що підходить для використовуваного шланга.

Лазерна указка

Торцювальна пилка оснащена лазерним покажчиком, який відображає лінію різу на матеріалі, закріпленому на столі. Покажчик активується окремим перемикачем; одне натискання вмикає лазер, а повторне вимикає його. Не дивіться на лазерний промінь, оскільки це може спричинити тимчасове або постійне пошкодження очей.

Подовжувальні кабелі

Якщо необхідно підключити виріб за допомогою подовжувачів, поперечний переріз дроту подовжувачів має бути не меншим за поперечний переріз дроту живлення, що постачається з виробом. Для подовжувачів довжиною до 25 м поперечний переріз дроту має бути не менше 1,5 мм².

Залишковий ризик

Машини були спроектовані та виготовлені відповідно до чинних стандартів безпеки. Однак, під час використання виробу можуть виникати залишкові ризики.

Небезпека для здоров'я, пов'язана з електричною енергією, через використання неправильних силових кабелів.

Небезпека шуму через невикористання засобів захисту слуху.

Залишковий ризик можна мінімізувати, ретельно дотримуючись інструкцій з безпеки.

ВИКОРИСТАННЯ ІНСТРУМЕНТУ

Перед початком різання перевірте, чи всі регульовальні замки затягнуті, чи захисний кожух леза працює належним чином, і чи немає зіткнень по всьому діапазону руху головки. Це слід перевірити, не запускаючи машину. Огляньте матеріал на наявність цвяхів, скоб, шурупів і тріщин, а також оцініть, чи можна його надійно підтримувати та закріплювати. Прокладіть шнур живлення та будь-який подовжувач поза зоною різання, щоб їх не можна було протягнути під головку.

Потім запустіть машину без навантаження та переконайтеся, що вона працює плавно, без деренчання, тертя чи незвичайних вібрацій. Потім відпустіть вимикач і зачекайте, поки лезо повністю зупиниться. Покладіть матеріал на стіл, спираючись на опорну пластину, і закріпіть його затискачем. Після запуску дайте пилці досягти номінальної швидкості, перш ніж різати плавним рухом, не докладаючи надмірного тиску.

Налаштування параметрів різання

Горизонтальний кут різання регулюється обертанням робочого столу. Для цього послабте гвинт обертання головки, звільніть фіксатор обертання столу та поверніть стіл у потрібне положення за допомогою шкали. Стіл має храповий механізм для стандартних кутів, який служить для швидкого регулювання, а кут також можна встановити опосередковано за допомогою шкали. Після встановлення кута завжди затягуйте гвинт обертання головки; ніколи не залишайте стіл заблокованим виключно храповим механізмом (IX).

Перед виконанням скошених розрізів відрегулюйте опорну пластину столу, щоб забезпечити зазор щонайменше 5 мм від пильного диска по всьому діапазону його руху, щоб запобігти зачіпанню диска за опорну пластину. Відрегулюйте кут скосу, нахиливши пильну головку вліво або вправо до 45 градусів. Для цього послабте гвинт нахилу головки та встановіть потрібний кут за допомогою шкали (X). Щоб нахилити праворуч, потягніть фіксатор нахилу праворуч і, утримуючи його натягнутим, нахиліть головку. Потім відпустіть фіксатор, щоб повернути її в заблоковане положення, перш ніж затягувати гвинт нахилу головки (XI).

Торцювальна пилка дозволяє виконувати як різання головою вниз, так і за напрямними. Рух головки вздовж напрямних можна заблокувати за допомогою фіксувальної ручки. Для різання без подачі головки слід встановити в задне положення, а подачу заблокувати. Для ширших різань подачу слід розблокувати, а головку слід перевірити на плавність руху в усьому діапазоні. Щоб виконати занурювальне різання, встановіть обмежувач глибини, регулюючи гвинт, потім перевірте встановлену глибину на зразку та відрегулюйте, якщо необхідно.

Після кожної зміни кута повороту столу, нахилу головки та кожної зміни режиму руху головки, при відключеному живленні, імітуйте робочий рух у повному діапазоні та перевіряйте, чи не зустрічає дискова пилка та захисні кожухи жодних перешкод і не контактують з робочим столом, вставкою робочого столу, опорною плитою столу або іншими елементами машини.

Підготовка та закріплення заготовки

Міцно розмістіть матеріал на робочому столі та притисніть його до опорної пластини столу, щоб він не міг зміститися під час різання. Закріпіть матеріал за допомогою затискача столу. Прикріпіть затискач столу до отвору, розташованого за опорною пластинною столу з лівого або правого боку, потім закріпіть його гвинтом і притисніть матеріал до робочого столу та опорної пластини столу. Для довгих і важких заготовок забезпечте опори з обох боків верстата на тій самій висоті, що й робочий стіл, щоб зменшити нахил матеріалу та ризик його застрягання в пропилі.

Висуньте подовжувачі столу до потрібної довжини, щоб підтримувати довші заготовки, та зафіксуйте їх на місці. На кінцях подовжувачів висуніть упорні пластини та відрегулюйте їх, щоб підтримувати матеріал та обмежувати його рух під час різання. Для дуже великих заготовок допускається робота з допоміжним оператором на протилежному боці верстата виключно з метою підтримки та стабілізації матеріалу. Допоміжний оператор не може замінювати опори або подовжувачі столу та повинен залишатися поза зоною різання та зоною руху ріжучої головки. Верстатом керує та операція різання виконується однією людиною, яка керує електричним вимикачем та ручкою.

Роблячи розріз

Перед початком роботи переконайтеся, що ви маєте стійку позицію та міцно тримаєте ручку. Щоб запустити, натисніть кнопку блокування вимикача, а потім натисніть електричний вимикач. Вимикач не має функції блокування, тому машина вимикається, коли вимикач відпускається.

Перед початком різання заготовку слід міцно розмістити на робочому столі, притиснути до опорної пластини столу та закріпити затискачем. Перед початком переконайтеся, що диск циркулярної пилки не торкається матеріалу або будь-яких компонентів верстата. Після запуску дайте диску пилки досягти номінальної швидкості, перш ніж розпочати різання. Під час різання з опущеною головою опускайте її плавно, без ривків та надмірного тиску. Під час різання з подачею головки, перед початком різання, висуніть головку якомога далі від опорної пластини столу, потім опустіть головку на матеріал і ріжте, лише рухаючи головку до опорної пластини столу. Не ріжте, віддаляючи головку від опорної пластини столу.

Під час різання ведіть дискову пилку плавним рухом, застосовуючи лише необхідний тиск для різання матеріалу. Не перевантажуйте верстат і не допускайте перегріву лез. Уникайте ударів пилкового диска об матеріал і рухайтесь таким чином, щоб не спричинити його скручування в пропилі. Якщо пилкове диск застрягло в матеріалі, негайно відпустіть курок, зачекайте, поки лезо повністю зупиниться, вимкніть верстат з мережі та усуньте застрягання. Після завершення різання утримуйте ріжучу головку в опущеному положенні, відпустіть курок і зачекайте, поки пилка повністю зупиниться. Потім продовжуйте утримувати ручку та дозвольте поворотній пружині повільно підняти ріжучу головку, злегка зусиллями, не відпускаючи ручку. Після зупинки леза вимкніть верстат з мережі і лише після цього зніміть матеріал зі столу та переходьте до наступного кроку.

Заклинювання пилки в матеріалі

Якщо пильний диск застрягне в матеріалі, що розрізається, негайно відпустіть вимикач і тримайте ріжучу головку нерухомо, доки диск повністю не зупиниться. Потім від'єднайте інструмент від джерела живлення, витягнувши штепсельну вилку з розетки. Після відключення живлення усуньте причину заклинювання, наприклад, належним чином підірши та закріпивши заготовку, відрегулювавши налаштування або видаливши сторонній предмет із заготовки. Потім обережно виведіть лезо з розрізу без ривків. Перевірте пилкове полотно на наявність пошкоджень або деформації та перевірте, чи вільно рухаються головка та захисні кожухи. Якщо воно пошкоджено, замініть лезо перед відновленням роботи. Продовження різання із заклинюванням заготовки може призвести до втрати контролю або пошкодження пилки.

Заходи після роботи

Після завершення розпилу вийміть обертове пилкове полотно з розпилу і лише тоді відпустіть вимикач. Зачекайте, поки полотно повністю зупиниться, від'єднайте машину від джерела живлення, а потім зніміть матеріал з робочого столу та приберіть робочу зону.

Після завершення роботи видаліть пил і стружку з захисних кожухів, робочого столу та отвору для пилососа, а також спорожніть пилосбірник, якщо він використовувався. Перевірте пильне полотно та кріпильні елементи на наявність пошкоджень, а потім перейдіть до технічного обслуговування.

Обмеження щодо перегріву

Машина не має регулювання потужності, а споживання енергії збільшується зі збільшенням навантаження під час різання. Чим більший опір матеріалу та тиск на ріжучу головку, тим швидше нагрівається двигун, що може призвести до перегріву. Щоб зменшити перегрів, різте плавним рухом, уникаючи забивання або надмірного тиску, використовуйте диск циркулярної пилки, відповідний матеріалу, та підтримуйте його в належному стані, а також забезпечте чистоту вентиляційних отворів та видалення пилу з машини.

Верстат розрахований на періодичну роботу S6 40% з 5-хвилинним циклом, де приблизно 40% часу витрачається на роботу під навантаженням, а приблизно 60% - у ненавантаженому стані, наприклад, не різеться або охолоджується. Під час інтенсивного різання слід робити перерви, а якщо спостерігається значне падіння швидкості леза, незвичайний шум або помітне підвищення температури, зменшіть тиск, зупиніть роботу та дайте верстату охолонути.

ТЕХНІЧНЕ ОБСЛУГОВУВАННЯ ТА ЗБЕРІГАННЯ

УВАГА! Перед виконанням будь-яких налаштувань, обслуговування або ремонту від'єднайте шнур живлення від розетки. Після завершення роботи перевірте технічний стан електроінструменту, візуально оглянувши корпус та ручку, шнур живлення з вилкою та розвантажувальним елементом, роботу вимикача живлення, проčiщення вентиляційних отворів, іскріння щіток, шум від підшипників та шестерень, запуск та плавність роботи. Протягом гарантійного терміну користувачеві заборонено розбирати електроінструмент або замінювати будь-які вузли чи деталі, оскільки це призведе до анулювання гарантії. Будь-які порушення, виявлені під час огляду або експлуатації, є сигналом для ремонту в сервісному центрі. Після завершення роботи корпус, вентиляційні отвори, вимикачі та кришки слід очистити, наприклад, струменем повітря (під тиском не більше 0,3 МПа), щіткою або сухою ганчіркою без використання хімікатів або миючих засобів. Інструменти та ручки слід очищати сухою чистою ганчіркою.

Для забезпечення належної роботи тримайте захисні кожухи, повітрозабірники та корпус двигуна якомога вільнішими від пилу та бруду, а також очищуйте машину після кожного використання. Рекомендується змащувати рухомі частини раз на місяць відповідним технічним мастилом. Не змащуйте двигун. Для періодичного очищення використовуйте злегка вологу тканину з невеликою кількістю м'якого мила, без розчинників, і не допускайте потрапляння води всередину машини. Перед кожним використанням перевіряйте рухомий механізм захисного кожуха пильного диска на наявність бруду, видаліть старі тирсу та скалки щіткою та перевіряйте, чи плавно рухається напрямна захисного кожуха. Пошкоджену вставку робочого столу слід негайно замінити, оскільки дрібні деталі можуть застрягти між вставкою та пилковим диском, що призведе до заклинювання диска. На новій машині рекомендується перевіряти вугільні щітки після перших 50 годин роботи. Після цього щітки слід перевіряти кожні 10 годин роботи. Якщо довжина вугільної щітки менше 6 мм або якщо пружина чи кабель підключення щітки пошкоджені чи згорілі, комплект щіток необхідно замінити.

Зберігайте у темному, сухому, захищеному від морозу місці, недоступному для дітей, за температури від 5 до 30°C. Рекомендується зберігати торцювальну пилку в оригінальній упаковці, а якщо вона знаходиться поза упаковкою, накрийте її, щоб захистити від пилу та вологи, та зберігайте інструкцію разом із машиною.

Під час транспортування в оригінальній упаковці закріпіть рухомі частини та помістіть торцювальну пилку в упаковку таким чином, щоб кріпильні пристрої були розташовані правильно. Перед переміщенням або транспортуванням заблокуйте обертання робочого столу, опустіть ріжучу головку в нижнє положення та зафіксуйте її фіксуючим штифтом, а також заблокуйте функцію подачі напрямної в задньому положенні за допомогою фіксуючої ручки напрямної. Завжди транспортуйте торцювальну пилку відключеною від мережі. Для коротких відстаней використовуйте транспортну ручку або переносьте її за стаціонарний робочий стіл. Не піднімайте машину за захисні кожухи або елементи керування.

ĮRANKIO CHARAKTERISTIKOS

Kampinis pjūklas yra universalus įrankis, skirtas medienai ir medienos medžiagoms pjauti. Dėl plačių reguliavimo galimybių galima atlikti tiek tiesius, tiek kampinius pjūvius. Įrankis skirtas dirbtuvių ir surinkimo darbams, kuriems reikalingi pasikartojantys pjūviai iš anksto nustatytu kampu. Teisingas, patikimas ir saugus įrankio veikimas priklauso nuo tinkamo naudojimo, todėl:

Prieš naudodami įrankį, perskaitykite visą vadovą ir jį išsaugokite.

Tiekėjas neatsako už jokią žalą, atsiradusią dėl šiamo vadove pateiktų saugos taisyklių ir rekomendacijų nesilaikymo.

ĮRANGA

Produktas pristatomas pilnai sukomplektuotas, tačiau jį reikia surinkti, kaip aprašyta toliau vadove. Gamyklinėje pakuotėje turėtų būti: kampinis pjūklas, dulkių surinkimo maišas, diskinis pjūklas, darbatalio spaustukas, pjovimo galvutės judėjimo varžtai.

TECHNINIAI PARAMETRAI

Parametras	Matavimo vienetas	Vertė
Katalogo numeris		YT-82176
Nominali įtampa	[V~]	220 - 240
Nominalus dažnis	[Hz]	50
Nuolatinė vardinė galia	[W]	1800
Maksimali galia (S6 40 %)	[W]	2000
Nominalus greitis	[min ⁻¹]	3800
Maksimalus aukštis × maksimalus pjovimo ilgis		
Horizontalus sukimosi kampas 0° / pakreipimo kampas 0°	[mm]	105 × 330
Horizontalus sukimosi kampas 45° / pakreipimo kampas 0°	[mm]	105 × 230
Horizontalus sukimosi kampas 0° / pakreipimo kampas 45° į kairę	[mm]	60 × 330
Horizontalus sukimosi kampas 45° / pakreipimo kampas 45° į kairę	[mm]	60 × 230
Horizontalus sukimosi kampas 0° / pakreipimo kampas 45° į dešinę	[mm]	35 × 330
Horizontalus sukimosi kampas 45° / pakreipimo kampas 45° į dešinę	[mm]	35 × 230
Diskinio pjūkto diskas: išorinis skersmuo × užspaudimo skersmuo × maks. storis	[mm]	305 × 30 × 2,8
Maksimalus pjovimo kampas	[°]	-45 – +45
Mišios	[kg]	20,7
Triukšmo lygis		
- garso slėgis L _{pa} ± K	[dB(A)]	95,2 ± 3,0
- galia L _{wa} ± K	[dB(A)]	108,2 ± 3,0
Izoliacijos klasė		II
Lazerinis žymeklis		
- klasė		2
- galia	[mW]	<1
- bangos ilgis	[nm]	650

Deklaruota triukšmo emisijos vertė buvo išmatuota naudojant standartinį bandymo metodą ir gali būti naudojama norint palyginti vieną įrankį su kitu. Deklaruotą triukšmo emisijos vertę galima naudoti atliekant preliminarų poveikio vertinimą.

Deklaruota bendra vibracijos vertė buvo išmatuota naudojant standartinį bandymo metodą ir gali būti naudojama norint palyginti vieną įrankį su kitu. Deklaruotą bendrą vibracijos vertę galima naudoti atliekant preliminarų poveikio vertinimą.

Pastaba! Vibracijos ir triukšmo lygis įrankio naudojimo metu gali skirtis nuo deklaruotos vertės, priklausomai nuo to, kaip įrankis naudojamas.

Pastaba: Operatoriaus apsaugai (įskaitant visas darbo ciklo dalis, pvz., laiką, kai įrankis yra išjungtas arba neveikia, ir įjungimo laiką) turi būti nustatytos saugos priemonės, pagrįstos poveikio vertinimu realiomis naudojimo sąlygomis.

BENDRIEJI ELEKTRINIŲ ĮRANKIŲ SAUGOS ĮSPĖJIMAI

Įspėjimas! Perskaitykite visus su šiuo elektriniu įrankiu pateiktus saugos įspėjimus, iliustracijas ir specifikacijas. Jų nesilaikymas gali sukelti elektros smūgį, gaisrą ar sunkų sužalojimą. **Išsaugokite visus įspėjimus ir instrukcijas ateičiai.**

Įspėjimuose vartojamas terminas „elektrinis įrankis“ reiškia visus elektrinius įrankius, tiek su laidiniais, tiek su akumulatoriais.

Darbo vietos sauga

Darbo vieta turi būti gerai apšviesta ir švari. Tinkama ir prastas apšvietimas gali sukelti nelaimingus atsitikimus.

Nenaudokite elektrinių įrankių sprogiuose aplinkoje, pavyzdžiui, ten, kur yra degių skysčių, dujų ar garų. Elektriniai įrankiai sukuria kibirkštis, kurios gali uždegti dulkes ar garus.

Laikykite vaikus ir pašalinius asmenis atokiau nuo savo darbo zonos. Dėl susikaupimo praradimo galite prarasti kontrolę.

Elektros sauga

Maitinimo laido kištukas turi atitikti lizdą. Jokiu būdu nemodifikuokite kištuko. **Nenaudokite jokių kištuko adapterių su žemintais elektriniais įrankiais.** Nemodifikuotas, bet prie lizdo tinkantis kištukas sumažina elektros smūgio riziką.

Venkite kūno kontakto su žemintais paviršiais, tokiais kaip vamzdžiai, radiatoriai ir šaldytuvai. Kūno įžeminimas padidina elektros smūgio riziką.

Saugokite elektrinius įrankius nuo kritulių ar drėgmės. Į elektrinį įrankį patekęs vanduo ar drėgmė padidins elektros smūgio riziką.

Neperkraukite maitinimo laido. Nenaudokite maitinimo laido nešiojimui, traukimui ar kištuko atjungimui nuo sieninio lizdo. Laikykite maitinimo laidą atokiau nuo karščio, alyvos, aštrių briaunų ir judančių dalių. Pažeistas arba susipynęs maitinimo laidas padidina elektros smūgio riziką.

Dirbdami lauke, naudokite lauko sąlygoms skirtus ilgutuvus. Naudojant lauko sąlygoms tinkamą ilgutuvą, sumažėja elektros smūgio rizika.

Jei elektrinio įrankio naudojimas drėgnoje aplinkoje yra neišvengiamas, naudokite liekamosios srovės įtaisą (RCD) kaip apsaugą nuo maitinimo įtampos. RCD naudojimas sumažina elektros smūgio riziką.

Asmeninis saugumas

Būkite budrus, stebėkite, ką darote, ir vadovaukitės sveiku protu, kai dirbate su elektriniu įrankiu. Nenaudokite elektrinio įrankio, kai esate pavargę arba apsvaigę nuo narkotikų, alkoholio ar vaistų. Net ir akimirksnis neatidumas dirbant su elektriniu įrankiu gali sukelti rimtą kūno sužalojimą.

Naudokite asmenines apsaugos priemones. Visada dėvėkite akių apsaugos priemones. Naudojant asmenines apsaugos priemones, tokias kaip dulkių kaukės, nelystantys apsauginiai batai, apsauginiai šalmai ir klausos apsaugos priemonės, sumažėja sunkių kūno sužalojimų rizika.

Venkite atsitiktinio įjungimo. Prieš prijungdami prie maitinimo šaltinio ir (arba) akumulatoriaus bloko, paimdami ar nešdami elektrinį įrankį, įsitikinkite, kad jungiklis yra išjungimo padėtyje. Elektrinio įrankio nešimas pirštu ant jungiklio arba elektrinio įrankio, kurio jungiklis yra įjungimo padėtyje, įjungimas gali sukelti rimtus sužalojimus.

Prieš įjungdami elektrinį įrankį, išimkite bet kokį reguliavimo raktą ar veržliaraktį. Prie besisukančios elektrinio įrankio dalies paliktas pritvirtintas veržliaraktis ar raktas gali sukelti rimtus sužalojimus.

Neipersitempkite ir neipersitempkite. Visada išlaikykite taisyklingą laikyseną ir pusiausvyrą. Tai leis jums geriau valdyti elektrinį įrankį netikėtose situacijose dirbant.

Tinkamai apsirenkite. Nedėvėkite laisvų drabužių ar papuošalų. Laikykite plaukus ir drabužius atokiau nuo judančių elektrinio įrankio dalių. Laisvi drabužiai, papuošalai ar ilgi plaukai gali įstrigti judančiose dalyse.

Jei įranga yra pritaikyta prijungti prie dulkių ištraukimo ar surinkimo sistemų, įsitikinkite, kad jos yra prijungtos ir tinkamai naudojamos. Dulkių ištraukimo naudojimas sumažina su dulkelėmis susijusio pavojaus riziką.

Neleiskite, kad dažno įrankių naudojimo patirtis jus paskatintų tapti neatsargiais ir ignoruoti saugos taisykles. Neatsargūs veiksmai gali sukelti rimtų sužalojimų per sekundės dalį.

Elektrinių įrankių naudojimas ir priežiūra

Neperkraukite elektrinio įrankio. Naudokite tinkamą elektrinį įrankį numatytam darbui. Tinkamas elektrinis įrankis atliks darbą geriau ir saugiau, kai bus naudojamas numatytu pajėgumu.

Nenaudokite elektrinio įrankio, jei jungiklis jo neįjungia ir neišjungia. Bet kuris įrankis, kurio negalima valdyti jungikliu, yra pavojingas ir turi būti sutaisytas.

Prieš atlikdami bet kokius elektrinių įrankių reguliavimo veiksmus, keisdami priedus arba padėdami juos sandėliuoti, atjunkite kištuką nuo elektros lizdo ir (arba) išimkite akumuliatorių, jei jį galima nuimti. Šios atsargumo priemonės padės išvengti atsitiktinio elektrinio įrankio įjungimo.

Įrankį laikykite vaikams nepasiekiamoje vietoje. Neleiskite įrankio naudoti asmenims, kurie nėra susipažinę su elektriniais įrankiais ar šiomis instrukcijomis. Elektriniai įrankiai yra pavojingi neapmokytų naudotojų rankose.

Pržiūrėkite elektrinius įrankius ir priedus. Patikrinkite, ar judančios įrankio dalys nėra tinkamai sulgyjuotos ar strigusios, ar nėra sulūžusių dalių ir ar nėra kitų gedimų, kurie galėtų turėti įtakos elektrinio įrankio veikimui. Prieš naudodami elektrinį įrankį, pašalinkite bet kokius pažeidimus. Daugelį nelaimingų atsitikimų sukelia netinkamai prižiūrimi elektriniai įrankiai.

Pjovimo įrankius laikykite švarius ir aštrius. Tinkamai prižiūrimas pjovimo įrankis su aštriais kraštais mažiau stringa ir yra lengviau valdomas darbo metu.

Naudokite elektrinius įrankius, priedus, įtaisus ir kt. pagal šias instrukcijas, atsižvelgdami į darbo tipą ir sąlygas. Įrankių naudojimas kitiems, nei numatyta, darbams gali sukelti pavojingą situaciją.

Rankenas ir suėmimo paviršius laikykite sausus, švarius ir be alyvos bei riebalų. Slidžios rankenos ir suėmimo paviršiai

trukdo saugiai valdyti įrankį ir jį valdyti pavojingose situacijose.

Remontas

Elektrinį įrankį remontuokite tik įgaliotose remonto dirbtuvėse, naudodamos tik originalias atsargines dalis. Tai užtikrins tinkamą elektrinio įrankio veikimą.

SAUGOS INSTRUKCIJOS, KURIOS NAUDOJANT SKIRSTOMĄ PJŪKLĄ

Kampiniai pjūklai skirti pjauti medieną ir medieną primenančias medžiagas. Jų negalima naudoti su šlifavimo diskais, skirtais pjauti juodąsias medžiagas, tokias kaip strypai, strypai, stulpai ir kt. Šlifavimo disko dulksė užstrigs judančias dalis, tokias kaip apatinis disko apsaugas. Šlifavimo disko pjovimo kibirkštys nudegins apatinį disko apsaugą, darbatalio įdėklą ir kitas plastines dalis. Kai tik įmanoma, ruošiniui pritvirtinti naudokite spaustukus. Jei ruošinys bus laikomas ranka, ranką visada laikykite bent 100 mm atstumu nuo abiejų pjūklo disko pusių. Nenaudokite šio pjūklo ruošiniams pjauti, kurie yra per maži, kad juos būtų galima tvirtai pritvirtinti ar laikyti ranka. Jei jūsų ranka yra per arti pjūklo disko, padidėja sužalojimo rizika dėl sąlyčio su pjūklo disku. Ruošinys turi būti nejudantis ir pritvirtintas arba laikomas tiek atraminės plokštės, tiek darbo stalo. Niekada nepastūminkite ruošinio ir nepjaukite ranka. Nepritvirtintas arba judantis ruošinys gali būti dideliu greičiu numestas ir sužaloti.

Stumkite pjūklą per ruošinį. Netraukite pjūklo per ruošinį. Norėdami pjauti, pakelkite pjūklo galvutę ir stumkite ją virš ruošinio nepjudami, užveskite variklį, nuleiskite galvutę ir stumkite pjūklą per ruošinį. Pjaunant traukiant pjūklą, pjūklo diskas greičiausiai iškris iš ruošinio ir smarkiai svies disko mazgą operatoriaus link.

Niekada nesukryžiuokite rankų išilgai numatytos pjovimo linijos, priešais ar už pjūklo disko. Ruošinio laikymas sukryžiuotomis rankomis, pavyzdžiui, ruošinio laikymas kaire ranka dešinėje nuo pjūklo disko arba atvirksčiai, yra labai pavojingas.

Niekada nelieskite rankų už atraminės plokštės taip, kad viena ranka būtų arčiau nei 100 mm nuo bet kurios pjūklo disko pusės, norėdami pašalinti medienos šiukšles ar dėl kitos priežasties, kai pjūklo diskas sukasi. Besisukančio pjūklo disko atstumas nuo jūsų rankos gali būti nematomas, ir galite rimtai susižaloti.

Prieš pjudami, apžiūrėkite ruošinį. Jei ruošinys yra sulenktas arba susiraitęs, pritvirtinkite jį taip, kad išorinis išlenktas paviršius būtų nukreiptas į atraminę plokštę. Visada įsitinkinkite, kad tarp ruošinio, atraminės plokštės ir darbatalio išilgai pjovimo linijos nėra tarpo. Sulenktas arba susiraitęs ruošinys gali susisukti arba pasislinkti ir pjovimo metu gali suspausti pjūklo diską. Ruošinyje neturi būti vinių ar pašalinių daiktų.

Nenaudokite pjūklo, kol nuo darbo stalo nebus pašalinti visi įrankiai, medžio atraizos ir pan., išskyrus ruošinį. Mažas Atraizos, palaidi medžio gabalai ar kiti objektai, liečiantys besisukančią pjūklo diską, gali būti sviesti dideliu greičiu.

Vienu metu pjaukite tik vieną ruošinį. Kelių medžiagų sluoksnių negalima tinkamai pritvirtinti ar laikyti, todėl pjūklo diskas gali užstrigti arba pasislinkti darbo metu.

Prieš naudodami įsitinkinkite, kad kampinis pjūklas yra pritvirtintas arba padėtas ant lygaus, tvirto darbinio paviršiaus. Lygus, tvirtas darbinis paviršius sumažina kampinio pjūklo nestabilumo riziką.

Planuokite savo darbą. Keičiant įstrižojo arba įstrižojo kampo nustatymą, įsitinkinkite, kad reguliuojama atraminė plokštė yra tinkamai padėta, kad paremtų ruošinį ir išventų sąlyčio su pjūklo disku ar apsaugos sistema. Neįjungdami įrankio ir nepadėję ruošinio ant stalo, pjūklo disko atlikite imituojamą pilną pjūvį, kad įsitikintumėte, jog nėra sąlyčio su atramine plokšte ir kad jį neįjaunama. Jei ruošinys yra platesnis arba ilgesnis už darbatalio viršų, naudokite tinkamą atramą, pvz., darbatalio prailginimus, darbo stovus ir pan. Ruošiniai, ilgesni arba platesni už kampinio pjūklo darbatalį, gali apvirsti, jei nebus tvirtai pritvirtinti. Jei nupjauta dalis arba ruošinys apvirsi, jie gali pakelti apatinį disko apsaugą arba būti išmesti besisukančio disko.

Nesinaudokite kitu asmeniu kaip darbatalio prailginimų pakaitalu ar papildoma atrama. Dėl nestabilios ruošinio atramos pjūklo diskas gali užstrigti arba medžiaga pasislinkti pjovimo metu, todėl jus ir jūsų pagalbininką galite patraukti besisukančio disko link. Pjaunamos medžiagos negalima jokiais priemonėmis suspausti ar spausti prie besisukančio pjūklo disko. Suspaudus, pavyzdžiui, naudojant ilgio atramas, pjaunama medžiaga gali įstrigti disko ir būti smarkiai išmesta.

Visada naudokite spaustukus arba priedus, skirtus tinkamai laikyti apvalias medžiagas, pvz., strypus ar vamzdžius. Strypai pjovimo metu linkę sukintis, todėl asmenys „kaštai“ ir rankomis traukti ruošinį asmenų link.

Prieš liesdami ruošinį, leiskite diskui pasiekti visą greitį. Tai sumažins ruošinio išmetimo riziką.

Jei ruošinys arba pjovimo diskas užstringa, išjunkite pjūklą. Palaukite, kol sustos visos judančios dalys, tada atjunkite maitinimo laidą ir (arba) išimkite akumuliatorių. Tik tada bandykite išlaisvinti užstrigusį ruošinį. Toliau pjaunant su užstrigusia ruošiniu, galite prarasti kontrolę arba sugadinti pjūklą.

Baigę pjauti, atleiskite gaiduką, laikykite pjovimo galvutę nuleistą ir palaukite, kol peilis sustos, prieš išimdami pjaunamą medžiagą. Pavojinga siekti rankų arti peilio, kai prietaisas veikia.

Pjaudami įgilinamoju būdu arba atleisdami gaiduką prieš visiškai nuleisdami pjovimo galvutę, tvirtai laikykite rankeną. Stabdant pjovimo diską, pjovimo galvutė gali būti staigiai nuleista žemyn ir sukelti sužalojimo pavojų.

PASIRUOŠIMAS DARBU

Prieš pradėdami darbą, patikrinkite, ar įrenginys, maitinimo laidas ir kištukas nepažeisti, o apsauginiai peiliai laisvai juda ir grįžta į apsauginę padėtį. Jei aptinkate kokių nors pažeidimų ar netinkamai veikiančių apsauginių dangčių, nebedirbkite.

Pastaba: Visus paruošiamuosius darbus reikia atlikti atjungus maitinimo šaltinį. Maitinimo laidas turi būti ištrauktas iš elektros lizdo.

Darbo vietos paruošimas

Įrankis turi būti pritvirtintas prie darbatalio, stovo ar panašios vietos darbo vietoje. Prieš paleidžiant įrenginį, visi apsauginiai įtaisai ir saugos įtaisai turi būti tinkamai pritvirtinti. Įsitikinkite, kad pjūklo diskas gali laisvai sukis. Dirbdami su mediena, būkite atsargūs, kad į jį nepatektų pašalinių daiktų, tokių kaip vynys, varžtai ir pan. Prieš paleidžiant įrenginį, įsitikinkite, kad visos judančios dalys gali judėti sklandžiai ir pjūklo diskas yra tvirtai pritvirtintas. Prieš prijungdami maitinimo laidą prie elektros tinklo, įsitikinkite, kad elektros tinklo parametrai atitinka nurodytus įrenginio specifikacijų lentelėje.

Kampinį pjūklą reikia pastatyti ant lygus ir stabilaus paviršiaus, pavyzdžiui, darbatalio. Tvirtinimo aukštis turi būti sureguliuotas pagal operatoriaus ūgį, kad būtų galima visapusiškai dirbti be per didelio siekio, tuo pačiu užtikrinant stabilią ir saugią stovėseną. Darbatalio pagrindu yra skylės, skirtos jį prisukti prie grindų. Šiuo tikslu naudokite keturis tvirtinimo varžtus (neprieddami) ir, jei reikia, poveržles bei veržles, tinkamas darbatalio tipui.

Pjovimo galvutės reguliavimas

Išėmus iš pakuotės, kampinio pjūklo pjovimo galvutė gali būti užfiksuota apatinėje padėtyje fiksavimo kaiščiu. Norėdami atrakinti, lengvai paspauskite galvutę žemyn, ištraukite fiksavimo kaištį ir tada, laikydami už rankenos (III), pakelkite galvutę. Keldami ir nuleisdami pjovimo galvutę, visada laikykite už rankenos, nes grąžinimo spyruoklė automatiškai pakelia pjovimo galvutę. Galvutei judant patikrinkite, ar judantis pjūklo disko apsauginis gaubtas juda laisvai, automatiškai atidengdamas pjūklo diską nusileidžiant ir automatiškai jį uždengdamas keliant. Jei radote kliūčių, blokuojančių disko apsaugą, prieš pradėdami darbą jas pašalinkite. Jei reikia apriboti pjovimo gylį, nustatykite gylio ribotuvą reguliuodami varžtą ir pritvirtinkite nustatymą veržle, tada patikrinkite nustatytą gylį su bandomuoju bandiniu ir, jei reikia, pakoreguokite nustatymą (IV).

Diskinio pjūklo montavimas ir keitimas

ATSARGIAI! Prieš montuodami arba keisdami pjūklo diską, išjunkite įrenginį, atjunkite jį nuo elektros tinklo ir palaukite, kol diskas visiškai sustos. Keisdami pjūklo diską, mūvėkite apsaugines pirštines.

Pakelkite pjovimo galvutę į viršutinę padėtį. Jei sunku pasiekti veleno varžtą, atlaisvinkite dangtelį arba apsauginį varžtą tiek, kiek reikia, kad pasiektumėte tvirtinimo detales. Tada pakelkite judamąjį pjūklo apsauginį dangtelį tiek, kad apsauginio dangtelio išpjova būtų virš veleno varžto ir būtų galima įdėti raktą (V).

Paspauskite ir laikykite veleno fiksatorių, tada veržliarakčiu lėtai sukite veleno varžtą, kol velenas užsifiksuos (VI). Laikydami veleno fiksatorių, atsukite veleno varžtą pagal laikrodžio rodyklę, nuimkite išorinę flanšą ir nuimkite pjūklo diską, stumdami jį žemyn. Prieš montuodami naują pjūklo diską, nuvalykite dulkes nuo kontaktinių paviršių ir tvirtinimo detalių, taip pat nuvalykite vidinę ir išorinę flanšą (VII). Pjūklo diską pritvirtinkite pagal apsauginio gaubto sukimosi krypties rodyklę, uždėkite išorinę flanšą ir, laikydami veleno fiksatorių, priveržkite veleno varžtą prieš laikrodžio rodyklę. Tada grąžinkite apsaugas į darbinę padėtį ir patikrinkite, ar judamasis apsauginis gaubtas veikia tinkamai ir ar pjūklo diskas laisvai sukasi tiek statmenai, tiek 45° kampu.

Rekomendacijos dėl diskinių pjūklų naudojimo

Įspėjimas! Įsitikinkite, kad didžiausias leidžiamas diskinio pjūklo greitis yra lygus arba didesnis už kampinio pjūklo greitį. Naudojant diskinį pjūklą, kuris neatitinka šio reikalavimo, pjūklo ašmenys darbo metu gali sulūžti ir sukelti rimtus sužalojimus.

Naudokite tik gamintojo rekomenduojamus diskus, skirtus medienai ir medienos medžiagoms pjauti, su kietmetalo dantimis, atitinkančiais EN 847-1 reikalavimus ir techninių duomenų lentelėje nurodytas specifikacijas. Nenaudokite greitaeigio plieno (HSS) diskų. Nenaudokite abrazyvinių diskų ar diskų, skirtų metalui pjauti. Disko kiaurymei reguliuoti nenaudokite laisvų reduktorių ar įvorių. Jei diskas turi fiksuotus reduktorius, įsitikinkite, kad jų skersmuo yra vienodas, jie yra lygiagretūs vienas kitam ir sudaro bent 1/3 disko skersmens. Prieš montuodami diską, nuvalykite tvirtinimo paviršius ir tvirtinimo detales nuo dulkių, dervos, riebalų, alyvos ir vandens. Diskinio pjūklo diską reikia rinktis atsižvelgiant į pjaujamą medžiagą. Kuo daugiau dantų, tuo aukštesnė pjūvio kokybė. Todėl laminuotoms plokštėms ir kietesnėms medžiagoms pjauti rekomenduojamas 48 dantų diskas. Prie įrenginio pridėdamas 24 dantų diskas gali būti naudojamas greitesniam ir grubesniai medienos, įskaitant konstrukcinę medieną, pjovimui, jei ruošinys tinkamai pritvirtintas. Nenaudokite pažeistų ar deformuotų pjovimo diskų. Prieš kiekvieną naudojimą vizualiai patikrinkite pjovimo diską ir, jei pastebėjote įtrūkimų, įskilimų, sulenkimų, nulūžusių dantų ar kitų pažeidimų, prieš naudojimą jį pakeiskite. Laikydami diską už tvirtinimo angos, lengvai pastuksenkite į disko korpusą plastikinio atsuktuvo rankena. Tuščiaaviduris garsas gali rodyti įtrūkimą disko korpuse, kurio plika akimi gali būti nematyti. Jei abejojate dėl disko būklės, prieš naudojimą jį pakeiskite. Netaisykite ir nenaudokite pakartotinai įskilusių diskų.

Dulkių ištraukimas (VIII)

Kampinis pjūklas turi jungtį, leidžiančią prijungti pridėdamą dulkių maišelį arba išorinę dulkių ištraukimo sistemą. Jei naudojate pridėdamą maišelį, pritvirtinkite jį suspausdami metalinio žiedo sparnelius ir užstumdami jį ant variklio dulkių ištraukimo jungties. Ištuštinkite maišelį kiekvieną kartą, kai jis prisipildo, ir baigę darbą, atidarydami užtrauktuką apačioje. Jei naudojate išorinę dulkių ištraukimo sistemą, prijunkite lanksčią žarną prie jungties tiesiogiai arba naudodami adapterį, tinkamą naudojamai žarnai.

Lazerinis žymeklis

Kampinis pjūklas turi lazerinę rodyklę, kuri rodo pjovimo liniją ant prie stalo pritvirtintos medžiagos. Rodyklė įjungžiama atskiru jungikliu; paspaudus jį vieną kartą, lazeris įsijungia, o paspaudus dar kartą – išsijungia. Nežiūrėkite į lazerio spindulį, nes tai gali laikinai ar visam laikui pažeisti akis.

Prailginimo kabeliai

Jei gaminį reikia prijungti naudojant ilgintuvus, ilgintuvo laido skerspjūvis turi būti ne mažesnis nei prie gaminio pridodamo maitinimo laido skerspjūvis. Ilgintuvų, kurių ilgis iki 25 m, laido skerspjūvis turi būti ne mažesnis kaip 1,5 mm².

Likutinė rizika

Šis įrenginys suprojektuotas ir pagamintas laikantis taikomų saugos standartų. Tačiau naudojant gaminį gali kilti likutinių pavojų. Su elektros energija susiję pavojai sveikatai dėl netinkamų maitinimo laidų naudojimo. Triukšmo pavojus dėl klausos apsaugos priemonių nedėvėjimo. Likusią riziką galima sumažinti atidžiai laikantis saugos nurodymų.

ĮRANKIO NAUDOJIMAS

Prieš pradėdami pjauti, patikrinkite, ar visi reguliavimo užraktai yra priveržti, ar disko apsauga veikia tinkamai ir ar nėra susidūrimų visame galvos judėjimo diapazone. Tai reikia patikrinti neįjungiant įrenginio. Patikrinkite, ar medžiagoje nėra vinių, kablių, varžtų ir įtūkimų, ir įvertinkite, ar ją galima saugiai paremti ir pritvirtinti. Maitinimo laidą ir bet kokį ilgintuvą nutieskite už pjovimo zonos ribų, kad jo nebūtų galima patraukti po galvute.

Tada paleiskite pjūklą be apkrovos ir įsitinkinkite, kad jis veikia sklandžiai, be jokio barškėjimo, trinties ar neįprastų vibracijų. Tada atleiskite jungiklį ir palaukite, kol pjovimo diskas visiškai sustos. Padėkite medžiagą ant stalo, atremkite ją į atraminę plokštę ir pritvirtinkite spausduku. Įjungę pjūklą, leiskite jam pasiekti vardinį greitį, prieš įjaudami tolygiai, nenaudodami per didelio slėgio.

Pjovimo parametrų nustatymas

Horizontalus pjovimo kampas reguliuojamas sukant darbinį stalą. Norėdami tai padaryti, atlaisvinkite galvutės pasukimo varžtą, atleiskite stalo pasukimo fiksatorių ir pasukite stalą į norimą padėtį naudodami skalę. Stalas turi standartinių kampų reketą, kuris padeda greitai reguliuoti, o kampa taip pat galima nustatyti netiesiogiai naudojant skalę. Nustatius kampa, visada priveržkite galvutės pasukimo varžtą; niekada nepalikite stalo užfiksuoto vien reketu (IX).

Prieš atlikdami nuožulnius pjūvius, sureguliuokite stalo atraminę plokštę taip, kad per visą jos judėjimo diapazoną būtų bent 5 mm tarpas nuo pjūklo disko, jog diskas neužtrigtų už atraminės plokštės. Nuožulnumo kampa reguliuokite pakreipdami pjūklo galvutę į kairę arba į dešinę iki 45 laipsnių. Norėdami tai padaryti, atlaisvinkite galvutės pakreipimo varžtą ir, naudodami skalę (X), sureguliuokite galvutę norimu kampu. Norėdami pakreipti į dešinę, patraukite pakreipimo fiksatorių į dešinę ir, laikydami jį patrauktą, pakreipkite galvutę. Tada atleiskite fiksatorių, kad gražintumėte ją į užfiksuotą padėtį, prieš priverždami galvutės pakreipimo varžtą (XI).

Kampinis pjūklas leidžia pjauti tiek galva žemyn, tiek su kreipiančiąja. Galvutės judėjimą išilgai kreipiančiųjų galima užfiksuoti fiksavimo rankenėle. Pjaunant be padavimo, galvutę reikia nustatyti į galinę padėtį, o padavimą užfiksuoti. Platesniems pjūviams padavimas turi būti atblokuotas ir patikrinti, ar galvutė sklandžiai juda visame diapazone. Norėdami atlikti įleidžiamąjį pjovimą, nustatykite gylio ribotuvą reguliuodami varžtą, tada patikrinkite nustatytą gylių ant bandinio ir, jei reikia, pakoreguokite.

Po kiekvieno stalo sukimosi kampo, galvutės pakreipimo ir kiekvieno galvos judėjimo režimo pakeitimo, atjungus maitinimo šaltinį, imituokite darbinį judesį visu jo diapazonu ir patikrinkite, ar diskinis pjūklas ir apsaugos nesusiduria su jokiais kliūtimis ir neliečia darbo stalo, darbo stalo įdėklo, stalo atramos plokštės ar kitų mašinos elementų.

Ruošinio paruošimas ir tvirtinimas

Tvirtai padėkite medžiagą ant darbinio stalo ir prispauskite ją prie stalo atramos plokštės, kad pjovimo metu ji nepasislinktų. Pritvirtinkite medžiagą stalo spausduku. Pritvirtinkite stalo spausduką prie skylės, esančios už stalo atramos plokštės kairėje arba dešinėje pusėje, tada pritvirtinkite jį varžtu ir prispauskite medžiagą prie darbinio stalo ir stalo atramos plokštės. Ilgiems ir sunkiems ruošiniams įrenkite atramas iš abiejų įrenginio pusių tokiame pačiame aukštyje kaip ir darbinis stalas, kad sumažintumėte medžiagos pasvirimą ir riziką, jog ji įstrigs pjūvyje.

Ištieskite stalo prailginimus iki reikiamo ilgio, kad galėtumėte atremti ilgesnius ruošinius ir juos užfiksuoti. Prailginimų galuose ištieskite atramines plokšteles ir sureguliuokite jas taip, kad jos atremtų medžiagą ir apribotų jos judėjimą pjovimo metu.

Labai dideliems ruošiniams leidžiama dirbti su pagalbinio operatoriumi priešingoje stalių pusėje tik medžiagos atlaikymui ir stabilizavimui. Pagalbinis operatorius negali pakeisti atramų ar stalo prailginimų ir turi likti už pjovimo zonos ir pjovimo galvutės judėjimo zonos ribų. Stakles valdo ir pjovimo operaciją atlieka vienas asmuo, kuris valdo elektros jungiklį ir rankeną.

Pjūvio atlikimas

Prieš pradėdami, įsitinkinkite, kad stovite stabiliai ir tvirtai laikote rankeną. Norėdami paleisti, paspauskite jungiklio užraktą, o tada paspauskite elektros jungiklį. Jungiklis neturi blokavimo funkcijos, todėl įrenginys išsijungia, kai jungiklis atleidžiamas.

Prieš pradėdami pjovimą, ruošinį reikia tvirtai padėti ant darbinio stalo, prispausinti prie stalo atraminės plokštės ir pritvirtinti spausduku. Prieš pradėdami įsitinkinkite, kad diskinis pjūklo diskas neliečia medžiagos ar jokių mašinos komponentų. Po paleidimo leiskite pjūklo diskui pasiekti vardinį greitį ir tik tada pradėti pjovimą. Pjaudami nuleista galvute, leiskite ją sklandžiai, be trūkčiojimų ir per didelio spaudimo. Pjaudami su galvutės padavimu, prieš pradėdami pjovimą, ištieskite galvutę kuo toliau nuo stalo atraminės plokštės, tada nuleiskite galvutę ant medžiagos ir pjaukite tik judindami galvutę link stalo atraminės plokštės. Nepjaukite judindami galvutę nuo stalo atraminės plokštės.

Pjaudami diskinį pjūklą veskite sklandžiais judesiais, naudodami tik tokį spaudimą, kuris būtinas medžiagai pjauti. Neperkraudite įrenginio ir neleiskite asmenims perkaisti. Venkite pjūklo disko smūgio į medžiagą ir judėkite taip, kad jis nesisuktų pjūvyje. Jei

pjūklo diskas užstringa medžiagoje, nedelsdami atleiskite gaiduką, palaukite, kol diskas visiškai sustos, atjunkite įrenginį nuo elektros tinklo ir pašalinkite įstrigimą. Baigę pjauti, laikykite pjovimo galvutę nuleistoje padėtyje, atleiskite gaiduką ir palaukite, kol pjūklas visiškai sustos. Tada toliau laikykite rankeną ir leiskite gražinimo spyruoklei lėtai pakelti pjovimo galvutę, šiek tiek priešpriešškai, neatleisdami rankenos. Kai diskas sustoja, atjunkite įrenginį nuo maitinimo šaltinio ir tik tada nuimkite medžiagą nuo stalo ir perekite prie kito žingsnio.

Pjūklo užstringimas medžiagoje

Jei pjūklo diskas užstringa pjaunamoje medžiagoje, nedelsdami atleiskite jungiklį ir laikykite pjovimo galvutę stabiliai, kol diskas visiškai sustos. Tada atjunkite įrenginį nuo maitinimo šaltinio, ištraukdami jį iš elektros lizdo.

Atjungę maitinimą, pašalinkite užstrigimo priežastį, pavyzdžiui, tinkamai paremdami ar pritvirtindami ruošinį, sureguliuodami nuostatymus arba pašalindami iš ruošinio pašalinį objektą. Tada atsargiai, be trūkčiojimų, ištraukite pjūklo diską iš pjūvio. Patikrinkite, ar pjūklo diskas nepažeistas ar nedeformuotas, ir patikrinkite, ar galvutė ir apsauginiai gaubtai laisvai juda. Jei diskas pažeistas, prieš tęsdami darbą, pakeiskite jį. Toliau pjaunant su užstrigusiu ruošiniu, galite prarasti kontrolę arba sugadinti pjūklą.

Veikla po darbo

Baigę pjauti, išimkite besisukantį pjūklo diską iš pjovimo vietos ir tik tada atleiskite jungiklį. Palaukite, kol diskas visiškai sustos, atjunkite įrenginį nuo maitinimo šaltinio, tada nuimkite medžiagą nuo darbo stalo ir sutvarkykite darbo vietą.

Baigę darbą, nuvalykite dulkes ir drožles nuo apsaugų, darbo stalo ir dulkių ištraukimo angos, o jei naudojote, ištuštinkite dulkių maišelį. Patikrinkite, ar pjūklo diskas ir tvirtinimo detalės nepažeistos, tada atlikite techninės priežiūros darbus.

Perkaitimo apribojimai

Įrenginys neturi galios reguliavimo, todėl pjovimo metu energijos suvartojimas didėja kartu su apkrova. Kuo didesnis medžiagos pasipriešinimas ir slėgis pjovimo galvutėje, tuo greičiau įkaista variklis, o tai gali sukelti perkaitimą. Norėdami sumažinti perkaitimą, pjaukite sklandžiais judesiais, vengdami smūgių ar per didelio spaudimo, naudokite medžiagai tinkamą diskinį pjūklo diską ir palaikykite jį geros būklės, taip pat užtikrinkite, kad ventiliacijos angos būtų švarios, o iš įrenginio pašalintos dulksės.

Įrenginys skirtas S6 40 % pertraukiamam darbui 5 minučių ciklu, kai maždaug 40 % laiko dirbama esant aprovoai, o maždaug 60 % – neapkrautoje būsenoje, pvz., nepjaunant arba auštant. Intensyviai pjaunant, reikia daryti pertraukas, o jei smarkiai sumažėja peilio greitis, girdimas neįprastas triukšmas arba pastebimai padidėja temperatūra, sumažinkite slėgį, nutraukite darbą ir leiskite įrenginiui atvėsti.

PRIEŽIŪRA IR LAIKYMAS

ATSARGIAI! Prieš atlikdami bet kokius reguliavimo, techninės priežiūros ar remonto darbus, atjunkite maitinimo laidą nuo elektros lizdo. Baigę darbus, patikrinkite elektrinio įrankio techninę būklę vizualiai apžiūrėdami korpusą ir rankeną, maitinimo laidą su kištuku ir įtempimo mažinimo mechanizmu, maitinimo jungiklio veikimą, ventiliacijos angų atkimšimą, šepečių kibirkščiavimą, guolių ir krumplicių keliama triukšmą, paleidimą ir sklاندų veikimą. Garantiniu laikotarpiu naudotojas negali išardyti elektrinio įrankio ar keisti jokių mazgų ar dalių, nes tai panaikins garantiją. Bet kokie pažeidimai, pastebėti apžiūros ar naudojimo metu, yra signalas, kad reikia remontuoti techninės priežiūros centre. Baigę darbus, korpusą, ventiliacijos angas, jungiklius ir dangčius reikia valyti, pavyzdžiui, oro srove (ne didesniu kaip 0,3 MPa slėgiu), šepečiu arba sausa šluoste, nenaudojant cheminių medžiagų ar valymo skysčių. Įrankius ir rankenas reikia valyti sausa, švaria šluoste.

Kad prietaisas tinkamai veiktų, kuo geriau nuvalykite apsaugas, oro įleidimo angas ir variklio korpusą nuo dulkių ir nešvarumų, o po kiekvieno naudojimo valykite įrenginį. Judančias dalis rekomenduojama sutepti kartą per mėnesį tinkamais techniniais tepalais. Variklio netepkite. Periodiniam valymui naudokite šiek tiek drėgną šluostę su nedideliu kiekiu švelnaus muilo be tirpiklių ir neleiskite vandeniui patekti į įrenginį. Prieš kiekvieną naudojimą patikrinkite, ar pjūklo disko judamasis apsauginis mechanizmas nėra nešvarus, šepečiu pašalinkite senas pjuvenas ir atplaišas ir patikrinkite, ar apsauginis kreiptuvas juda sklandžiai. Pažeistą darbinio stalo įdėklą reikia nedelsiant pakeisti, nes smulkios dalys gali įstrigti tarp įdėklo ir pjūklo disko, dėl ko diskas užstrigs. Naujame įrenginyje rekomenduojama patikrinti anglinius šepetėlius po pirmųjų 50 darbo valandų. Vėliau šepetėlius reikia tikrinti kas 10 darbo valandų. Jei anglinio šepetėlio ilgis yra mažesnis nei 6 mm arba jei spyruoklė ar šepetėlio jungiamasis laidas yra pažeistas ar apdeges, šepetėlių komplektą reikia pakeisti.

Laikyti tamsioje, sausoje, apsaugotoje nuo šalčio vietoje, vaikams nepasiekiamoje vietoje, 5–30 °C temperatūroje. Rekomenduojama kampinio pjūklo laikymo vietą laikyti originalioje pakuotėje, o jei išimta iš pakuotės, uždengti ją, kad apsaugotumėte nuo dulkių ir drėgmės, ir laikyti vadovą kartu su įrenginiu.

Transportuojant originalioje pakuotėje, pritvirtinkite judančias dalis ir įdėkite kampinį pjūklą į pakuotę taip, kad tvirtinimo įtaisai būtų tinkamai išdėstyti. Prieš perkeldami ar transportuodami, užfiksukite darbinio stalo sukimąsi, nuleiskite pjovimo galvutę į apatinę padėtį ir užfiksukite ją fiksavimo kaiščiu, o tada užfiksukite kreiptuvo padavimo funkciją galinėje padėtyje, naudodami kreiptuvo fiksavimo rankenėlę. Visada transportuokite kampinį pjūklą atjungtą nuo elektros tinklo. Trumpais atstumais naudokite transportavimo rankenėlę arba neškite jį už nejudančio darbinio stalo. Nekelkite įrenginio už apsaugų ar valdiklių.

INSTRUMENTU RAKSTUROJUMS

Leņķzāģis ir daudzpusīgs instruments, kas paredzēts koksnes un koksnes materiālu griešanai. Tā plašās regulēšanas iespējas ļauj veikt gan taisnus, gan leņķiskus griezumus. Instruments ir paredzēts darbnīcām un montāžas darbiem, kuros nepieciešami atkārtoti griezumi iepriekš noteiktā leņķī. Pareiza, uzticama un droša instrumenta darbība ir atkarīga no pareizas lietošanas, tāpēc:

Pirms instrumenta lietošanas izlasiet visu lietošanas instrukciju un saglabāiet to.

Piegādātājs neatbild par jebkādiem zaudējumiem, kas radušies šajā rokasgrāmatā sniegto drošības noteikumu un ieteikumu neievērošanas rezultātā.

APRĪKOJUMS

Produkts tiek piegādāts pilnā komplektācijā, bet tas ir jāsamontē, kā aprakstīts tālāk rokasgrāmatā.

Rūpnīcas iepakojumā jāiekļauj: leņķzāģis, putekļu savākšanas maisiņš, riņķzāģis, darba galda skava, griešanas galviņas kustības skrūves.

TEHNISKIE PARAMETRI

Parametrs	Mērvienība	Vērtība
Kataloga numurs		YT-82176
Nominālais spriegums	[V~]	220 - 240
Nominālā frekvence	[Hz]	50
Nepārtrauktā nominālā jauda	[W]	1800
Maksimālā jauda (S6 40%)	[W]	2000
Nominālais ātrums	[min ⁻¹]	3800
Maksimālais augstums × maksimālais griešanas garums		
Horizontālais rotācijas leņķis 0° / stipuma leņķis 0°	[mm]	105 × 330
Horizontālais rotācijas leņķis 45° / stipuma leņķis 0°	[mm]	105 × 230
Horizontālais rotācijas leņķis 0° / stipuma leņķis 45° pa kreisi	[mm]	60 × 330
Horizontālais rotācijas leņķis 45° / stipuma leņķis 45° pa kreisi	[mm]	60 × 230
Horizontālais rotācijas leņķis 0° / stipuma leņķis 45° pa labi	[mm]	35 × 330
Horizontālais rotācijas leņķis 45° / stipuma leņķis 45° pa labi	[mm]	35 × 230
Ripzāģa asmens: ārējais diametrs × iespiļēšanas diametrs × maks. biežums	[mm]	305 × 30 × 2,8
Maksimālais stipuma griešanas leņķis	[°]	-45 - +45
Masa	[kg]	20,7
Trokšņa līmenis		
- skaņas spiediens L _{pa} ± K	[dB(A)]	95,2 ± 3,0
- jauda L _{wa} ± K	[dB(A)]	108,2 ± 3,0
Izolācijas klase		II
Lāzera rādītājs		
- klase		2
- jauda	[mW]	<1
- viļņa garums	[nm]	650

Deklarētā trokšņa emisijas vērtība ir izmērīta, izmantojot standarta testa metodi, un to var izmantot, lai salīdzinātu vienu instrumentu ar citu. Deklarēto trokšņa emisijas vērtību var izmantot sākotnējā iedarbības novērtējumā.

Deklarētā vibrācijas kopējā vērtība ir izmērīta, izmantojot standarta testa metodi, un to var izmantot, lai salīdzinātu vienu instrumentu ar citu. Deklarēto vibrācijas kopējo vērtību var izmantot sākotnējā iedarbības novērtējumā.

Piezīme! Vibrācijas un trokšņa emisijas instrumenta darbības laikā var atšķirties no deklarētās vērtības atkarībā no instrumenta lietošanas veida.

Piezīme: Lai aizsargātu operatoru (tostarp visas darbības cikla daļas, piemēram, laikus, kad instruments ir izslēgts vai dīkstāvē, un aktivizēšanas laikus), jānosaka drošības pasākumi, kuru pamatā ir iedarbības novērtējums faktiskajos lietošanas apstākļos.

VISPĀRĪGI ELEKTROINSTRUMENTU DROŠĪBAS BRĪDINĀJUMI

Brīdinājums! Izlasiet visus drošības brīdinājumus, ilustrācijas un specifiskācijas, kas pievienotas šim elektroinstrumentam. To neievērošana var izraisīt elektriskās strāvas triecienu, ugunsgrēku vai nopietnus savainojumus.

Saglabāiet visus brīdinājumus un norādījumus turpmākai uzziņai.

Brīdinājumus lietotais termins „elektroinstruments” attiecas uz visiem elektriskajiem elektroinstrumentiem neatkarīgi no tā, vai tie ir ar vadu vai bezvada.

Darba drošība

Uzturiet savu darba zonu labi apgaismotu un tīru. Nekārtība un slikts apgaismojums var izraisīt negadījumus.

Nelietojiet elektroinstrumentus sprādzienbīstamā vidē, piemēram, viegli uzliesmojošu šķidrumu, gāzu vai izgarojumu klātbūtnē. Elektroinstrumenti rada dzirksteles, kas var aizdedzināt putekļus vai izgarojumus.

Turiet bērņus un garāmgaļējus tālāk no darba zonas. Koncentrēšanās zudums var izraisīt kontroles zaudēšanu.

Elektrodrošība

Strāvas vada kontakt dakšai ir jāatbilst kontaktligzdai. Nekādā veidā nemodificējiet kontakt dakšu. Nelietojiet kontakt dakšas adapterus ar iezemētiem elektroinstrumentiem. Nemodificēta kontakt dakša, kas atbilst kontaktligzdai, samazina elektriskās strāvas trieciena risku.

Izvaieties no ķermeņa saskares ar iezemētām virsmām, piemēram, caurulēm, radiatoriem un ledusskapjiem. Ķermeņa iezemēšana palielina elektriskās strāvas trieciena risku.

Nepakļaujiet elektroinstrumentus nokrišņiem vai mitrumam. Ūdens vai mitruma iekļūšana elektroinstrumentā palielina elektriskās strāvas trieciena risku.

Nepārslogojiet strāvas vadu. Neizmantojiet strāvas vadu, lai nestu, vilktu vai atvienotu kontakt dakšu no sienas kontaktligzdas. Sargājiet strāvas vadu no karstuma, eļļas, asām malām un kustīgām daļām. Bojāts vai sapinies strāvas vads palielina elektriskās strāvas trieciena risku.

Strādājot ārpus telpām, izmantojiet pagarinātājus, kas paredzēti lietošanai ārpus telpām. Izmantojot pagarinātājus, kas piemēroti lietošanai ārpus telpām, samazinās elektriskās strāvas trieciena risks.

Ja elektroinstrumenta lietošana mitrā vidē ir neizbēgama, izmantojiet atlikušās strāvas ierīci (RCD) kā aizsardzību pret barošanas spriegumu. RCD izmantošana samazina elektriskās strāvas trieciena risku.

Personīgā drošība

Strādājot ar elektroinstrumentu, esiet uzmanīgi, vērojiet, ko darāt, un izmantojiet veselo saprātu. Nelietojiet elektroinstrumentu, ja esat noguris vai atrodaties narkotiku, alkohola vai medikamentu ietekmē. Pat mirklis neuzmanības, strādājot ar elektroinstrumentu, var izraisīt nopietnus miesas bojājumus.

Izmantojiet individuālos aizsardzības līdzekļus. Vienmēr valkājiet acu aizsargus. Izmantojot individuālos aizsardzības līdzekļus, piemēram, putekļu maskas, neslīdošus drošības apavus, cietās ķiveres un dzirdes aizsargus, samazinās nopietnu miesas bojājumu risku.

Novērsiet nejašu iedarbināšanu. Pirms pievienojat elektroinstrumentu strāvas avotam un/vai akumulatoram, paņemiet vai pārnēsājiet to, pārliecinieties, vai slēdzis ir izslēgtā stāvoklī. Elektroinstrumenta pārnēsāšana, turot pirkstu uz slēdža, vai elektroinstrumenta pieslēgšana, kad slēdzis ir ieslēgtā stāvoklī, var izraisīt nopietnus savainojumus.

Pirms elektroinstrumenta ieslēgšanas noņemiet jebkuru regulēšanas atslēgu vai uzgriežņu atslēgu. Uzgriežņu atslēga vai uzgriežņu atslēga, kas atstāta pieslēgšanai pie elektroinstrumenta rotējošās daļas, var izraisīt nopietnus savainojumus.

Nepārsniedzieties un nepārstiepieties. Vienmēr saglabājiet pareizu stāju un līdzsvaru. Tas ļaus jums labāk kontrolēt elektroinstrumentu neparedzētās situācijās darba laikā.

Gērbieties atbilstoši. Nevalkājiet brīvu apģērbu vai rotaslietas. Turiet matu un apģērbu tālāk no elektroinstrumenta kustīgajām daļām. Brīvs apģērbs, rotaslietas vai gari mati var iekerties kustīgajās daļās.

Ja iekārta ir aprīkota pievienošanai putekļu nosūkšanas vai savākšanas sistēmām, pārliecinieties, vai tās ir pievienotas un tiek pareizi izmantotas. Putekļu nosūkšanas izmantošana samazina ar putekļiem saistīto apdraudējumu risku.

Neļaujiet pieredzei, kas gūta, bieži lietojot instrumentus, kļūt neuzmanīgam un ignorēt drošības noteikumus. Neuzmanīga rīcība var izraisīt nopietnus savainojumus sekundes simtdaļas laikā.

Elektroinstrumentu lietošana un kopšana

Nepārslogojiet elektroinstrumentu. Izmantojiet paredzētajam darbam pareizo elektroinstrumentu. Pareizais elektroinstrumentu darbu veiks labāk un drošāk, ja to izmantos paredzētajā jaudā.

Nelietojiet elektroinstrumentu, ja slēdzis to neieslēdz un neizslēdz. Jebkurš instruments, ko nevar vadīt ar slēdzi, ir bīstams un ir jāremontē.

Pirms jebkādu regulēšanas darbu veikšanas, piederumu maiņas vai elektroinstrumentu uzglabāšanas atvienojiet kontakt dakšu no strāvas kontaktligzdas un/vai izņemiet akumulatoru, ja tas ir noņemams. Šie piesardzības pasākumi novērsīs elektroinstrumenta nejašu ieslēgšanu.

Sargājiet instrumentu bērņiem nepieejamā vietā. Neļaujiet to lietot personām, kas nav iepazīnušas ar elektroinstrumentu lietošanu vai šīm instrukcijām. Elektroinstrumenti ir bīstami neapmācītu lietotāju rokās.

Uzturēt elektroinstrumentus un piederumus kārtībā. Pārbaudiet, vai instrumenta kustīgās daļas nav nepareizi izlīdzinātas vai neķeras, vai nav salīzušas detaļas un vai nav citu stāvokļu, kas varētu ietekmēt elektroinstrumenta darbību. Pirms elektroinstrumenta lietošanas novērsiet visus bojājumus. Daudzus negadījumus izraisa slikti uzturēti elektroinstrumenti.

Griešanas instrumentus uzturiet tīrus un asus. Pareizi uzturēts griezējinstrumentu ar asām malām, visticamāk, neieķersies, un to ir vieglāk kontrolēt darbības laikā.

Izmantojiet elektroinstrumentus, piederumus un stiprinājumus u. c. saskaņā ar šiem norādījumiem, ņemot vērā darba veidu un apstākļus. Instrumentu izmantošana citiem, nevis paredzētajiem darbiem var radīt bīstamu situāciju.

Rokturus un satveršanas virsmas turiet sausas, tīras un bez eļļas un smērvielām. Slideni rokturi un satveršanas virsmas

apgrūtinā instrumenta drošu lietošanu un kontroli bīstamās situācijās.

Remonts

Elektroinstrumentu remontējiet tikai pilnvarotās remontdarbnīcās, izmantojot tikai oriģinālās rezerves daļas. Tas nodrošinās elektroinstrumenta pareizu darbību.

DROŠĪBAS INSTRUKCIJAS ZĀĢĒŠANAI

Leņķzāģi ir paredzēti koka un kokam līdzīgu materiālu griešanai. Tos nedrīkst izmantot kopā ar slīpripām dzelzs materiālu, piemēram, stieņu, stieņu, stabu u. c., griešanai. Slīpripas putekļi var iesprūst kustīgās daļās, piemēram, apakšējā asmens aizsargā. Dzirskates no slīpripas griešanas var apdedzināt apakšējo asmens aizsargu, darba virsmas ieliktņi un citas plastmasas daļas. **Kad vien iespējams, sagataves nostiprināšanai izmantojiet skavas.** Ja sagatave tiks turēta ar roku, vienmēr turiet roku vismaz 100 mm attālumā no abām zāģa asmens pusēm. **Neizmantojiet šo zāģi tādu sagatavju griešanai, kas ir pārāk mazas, lai tās varētu droši nostiprināt vai turēt ar roku.** Ja jūsu roka atrodas pārāk tuvu zāģa asmenim, palielinās traumu risks, saskaroties ar zāģa asmeni.

Apstrādājamaī detaļai jābūt nekustīgai un nostiprinātai vai turētai gan ar pamatni, gan ar darba galdu. Nekad nepadodiet sagatavi un negrieziet ar brīvroku. Nostiprināta vai kustīga sagatave var tikt aizmesta lielā ātrumā, radot traumas.

Spiediet zāģi cauri sagatavei. Nevelciet zāģi cauri sagatavei. Lai grieztu, paceliet zāģa galviņu un pārvietojiet to pāri sagatavei, negriezot, iedarbiniet dzinēju, nolaidiet galviņu un stumiet zāģi cauri sagatavei. Griešana, vienlaikus velkot zāģi, visticamāk, izraisīs zāģa asmens izkrišanu no sagataves un spēcīgi metīs asmens mezglu operatora virzienā.

Nekad nesakrusto rokas gar paredzēto griešanas līniju, kā arī zāģripas priekšā vai aizmugurē. Sagataves turēšana sakrustotām rokām, piemēram, sagataves turēšana ar kreiso roku pa labi no zāģripas vai otrādi, ir ļoti bīstama.

Nekad nesniedzieties aiz pamatnes plāksnes tā, lai jebkura roka atrastos tuvāk par 100 mm no zāģa asmens abām pusēm, lai noņemtu koka atliekas vai jebkāda cita iemesla dēļ, kamēr zāģa asmens griežas. Rotējošā zāģa asmens attālums no jūsu rokas var nebūt pamanāms, un jūs varat nopietni savainoties.

Pirms griešanas pārbaudiet sagatavi. Ja sagatave ir saliekta vai saritinājusies, nostipriniet to tā, lai ārējā izliektā virsma būtu vērsta pret pamatplāksni. Vienmēr pārliecinieties, ka griešanas līnijā starp sagatavi, pamatplāksni un darba galdū nav atstarpes. Saliekta vai saritinājusies sagatave var sagriezties vai nobīdīties un griešanas laikā var saspiest zāģa asmeni. Sagatavei jābūt bez naglām vai svešķermeņiem.

Nelietojiet zāģi, kamēr no darba galda nav noņemti visi instrumenti, koka atgriezumī utt., izņemot sagatavi. Mazī Atgriezumī vai valģī koka gabali vai citi priekšmeti, kas nonāk saskarē ar rotējošo zāģa asmeni, var tikt aizmesti lielā ātrumā.

Vienlaikus grieziet tikai vienu sagatavi. Vairākus materiālu slāņus nevar pareizi nostiprināt vai noturēt, un zāģa asmens var iesprūst vai nobīdīties darbības laikā.

Pirms lietošanas pārliecinieties, vai leņķzāģis ir nostiprināts vai novietots uz līdzenas, stingras darba virsmas. Līdzena, stingra darba virsma samazina leņķzāģa nestabilitātes risku.

Plānojiet savu darbu. Kreiz, kad maināt slīpuma vai pagriešanas leņķa iestatījumu, pārliecinieties, vai regulējamā atbalsta plāksne ir pareizi novietota, lai atbalstītu sagatavi un izvairītos no saskares ar zāģa asmeni vai aizsargsisstēmu. Neieslēdzot instrumentu un nenovietojot sagatavi uz galda, veiciet imitētu pilnu griezumu ar zāģa asmeni, lai pārliecinātos, ka nav saskares ar atbalsta plāksni vai tās pārgriešanas riska.

Ja sagatave ir platāka vai garāka par darbagalda augšdaļu, izmantojiet atbilstošu atbalstu, piemēram, darbagalda pagarinājumu, darba statīvus utt. Sagataves, kas ir garākas vai platākas par zāģa darbagaldu, var apgāzties, ja tās nav droši nostiprinātas. Ja nogrieztā daļa vai sagatave apgāžas, tā var pacelt apakšējo asmens aizsargu vai arī to var aizmest rotējošais asmens.

Neizmantojiet citu personu kā darbagalda pagarinājumu aizvietotāju vai papildu atbalstu. Nestabils sagataves atbalsts var izraisīt zāģa asmens iesprūšanu vai materiāla nobīdi griešanas laikā, pavelkot jūs un jūsu palīgu rotējošā asmens virzienā.

Griezamo materiālu nekādā veidā nedrīkst saspiest vai spiest pret rotējošo zāģa asmeni. Ja to saspiež, piemēram, izmantojot gareniskos atdurus, griezamo materiālu var iesprūst asmens un tas var tikt spēcīgi iemests.

Vienmēr izmantojiet skavas vai stiprinājumus, kas paredzēti apaļu materiālu, piemēram, stieņu vai cauruļu, pareizai noturēšanai. Stieņi griešanas laikā mēdz griezties, kā rezultātā asmens „iekļaujas” un ar rokām velk sagatavi asmens virzienā.

Pirms saskares ar sagatavi ļaujiet asmenim sasniegt pilnu ātrumu. Tas samazinās sagataves izmešanas risku.

Ja apstrādājamaī materiāls vai asmens iesprūst, izslēdziet zāģi. Pagaidiet, līdz visas kustīgās daļas apstājas, pēc tam atvienojiet strāvas vadu un/vai izņemiet akumulatoru. Tikai pēc tam mēģiniet atbrīvot iesprūdušo materiālu. Turpinot griezt ar iesprūdušu materiālu, var zaudēt kontroli vai sabojāt zāģi.

Kad esat pabeidzis griešanu, atlaidiet sprīdu, turiet griešanas galviņu nospiestu un pirms griezamā materiāla noņemšanas pagaidiet, līdz asmens apstājas. Darbības laikā sniegties tuvu asmenim ir bīstami.

Veicot iegremdēšanas griezumu vai atlaižot sprīdu, pirms griešanas galviņa ir pilnībā nolaista, stingri turiet rokturi. Griešanas diska bremzēšana var izraisīt griešanas galviņas pēkšņu nolaīšanu, radot traumu risku.

GATAVOŠANĀS DARBAM

Pirms darba uzsākšanas pārbaudiet, vai ierīce, strāvas vads un kontaktdakša nav bojāti, un vai asmens aizsargi brīvi kustas un atgriežas savā aizsargpozīcijā. Ja tiek konstatēti bojājumi vai nepareizi funkcionējoši aizsargi, neturpiniet darbu.

Piezīme: Visi sagatavošanās darbi jāveic, atvienojot strāvas padevi. **Strāvas vadam jābūt atvienotam no strāvas kontaktligzdas.**

Darbstacijas sagatavošana

Instruments jānostiprina pie darbagalda, statīva vai līdzīgas vietas darba vietā. Pirms ierīces iedarbināšanas visiem aizsargiem un drošības ierīcēm jābūt pareizi nostiprinātām. Pārlicinieties, vai zāga asmens var brīvi griezties. Strādājot ar koku, uzmanieties, lai tajā neiekļūtu svešķermeņi, piemēram, naglas, skrūves utt. Pirms ierīces iedarbināšanas pārlicinieties, vai visas kustīgās daļas var kustēties vienmērīgi un zāga asmens ir droši nostiprināts. Pirms strāvas vada pievienošanas elektrotīklam pārlicinieties, vai tīkla parametri atbilst ierīces datu plāksnītē norādītajiem parametriem.

Leņķzāģis jānovieto uz līdzenas un stabilas virsmas, piemēram, darbagalda. Montāžas augstums jāpielāgo operatora augumam, nodrošinot pilnīgu darbību bez pārmērīgas sniedzamības, vienlaikus nodrošinot stabilu un drošu stāju.

Darba galdā pamatne ir aprīkota ar caurumiem tā pieskrūvēšanai pie grīdas. Šim nolūkam izmantojiet četras stiprinājuma skrūves (nav iekļautas komplektā) un, ja nepieciešams, paplāksnes un uzgriežņus, kas atbilst darba galdā tipam.

Griešanas galviņas regulēšana

Izņemot no iepakojuma, leņķzāģa griešanas galviņa var būt nofiksēta apakšējā pozīcijā ar fiksācijas tapu. Lai atbloķētu, viegli nošpiediet galviņu uz leju, izvelciet fiksācijas tapu un pēc tam paceliet galviņu, turot rokturi (III).

Paceļot un nolaižot galviņu, vienmēr turiet rokturi, jo atgriezes atspere automātiski paceļ galviņu. Kamēr galviņa kustas, pārbaudiet, vai kustīgais zāga asmens aizsargs brīvi pārvietojas, automātiski atklājot zāga asmeni nolaišanas laikā un automātiski to pārkļāpjot paceļšanas laikā. Ja atrodat šķēršļus, kas bloķē asmens aizsargu, pirms darba uzsākšanas noņemiet tos.

Ja nepieciešams ierobežot griešanas dziļumu, iestatiet dziļuma ierobežotāju, regulējot skrūvi, un nostipriniet iestatījumu ar uzgriezni, pēc tam pārbaudiet iestatīto dziļumu uz testa parauga un, ja nepieciešams, pielāgojiet iestatījumu (IV).

Ripzāģa uzstādīšana un nomainīšana

UZMANĪBU! Pirms zāģa asmens uzstādīšanas vai nomainīšanas izslēdziet ierīci, atvienojiet to no elektrotīkla un pagaidiet, līdz asmens pilnībā apstājas. Mainot zāģa asmeni, valkājiet aizsargcimdus.

Paceliet griešanas galviņu augšējā pozīcijā. Ja piekļuve vārpstas skrūvei ir apgrūtināta, atskrūvējiet vāku vai aizsarga skrūvi tik daudz, cik nepieciešams, lai piekļūtu stiprinājumiem. Pēc tam paceliet kustīgo zāģa aizsargu pietiekami, lai aizsarga izgriezums atrastos virs vārpstas skrūves un ļautu ievietot atslēgu (V).

Nošpiediet un turiet vārpstas bloķētāju, pēc tam ar uzgriežņu atslēgu lēnām pagrieziet vārpstas skrūvi, līdz vārpsta nofiksējas (VI). Turot vārpstas bloķētāju, atskrūvējiet vārpstas skrūvi pulkstenrādītāja virzienā, noņemiet ārējo atloku un izņemiet zāģa asmeni, pabīdot to uz leju. Pirms jauna zāģa asmens uzstādīšanas notīriet putekļus no saskares virsmām un stiprinājuma furnitūras, kā arī notīriet iekšējo un ārējo atloku (VII).

Uzstādiet zāģa asmeni atbilstoši griešanās virzienam bultiņai uz aizsarga, uzstādiet ārējo atloku un, turot vārpstas bloķētāju, pievelciet vārpstas skrūvi pretēji pulkstenrādītāja virzienam. Pēc tam atgrieziet aizsargus to darba pozīcijā un pārbaudiet, vai kustīgais aizsargs darbojas pareizi un vai zāģa asmens brīvi griežas gan perpendikulāri, gan 45° leņķī.

Ieteikumi riņķveida zāģu lietošanai

Brīdinājums! Pārlicinieties, vai ripzāģa maksimāli pieļaujama ātrums ir vienāds ar vai lielāks par leņķzāģa ātrumu. Izmantojot ripzāģi, kas neatbilst šai prasībai, darbības laikā zāģa asmens var saplīst, kas var izraisīt nopietnus savainojumus.

Izmantojiet tikai ražotāja ieteiktos asmeņus, kas paredzēti koksnes un koksnes materiālu griešanai, ar karbīda zobiem, kas atbilst EN 847-1 prasībām un tehnisko datu tabulā norādītajām specifikācijām. Nelietojiet ātrgriezējtaura (HSS) asmeņus. Nelietojiet abrazīvus diskus vai asmeņus, kas paredzēti metāla griešanai. Neizmantojiet vaļīgus redukcijas gredzenus vai uzsmavas, lai regulētu asmens urbumu. Ja asmens ir aprīkots ar fiksētiem redukcijas gredzeniem, pārlicinieties, ka tie ir vienāds diametrs, tie ir paralēli viens otram un vismaz 1/3 no asmens diametra. Pirms asmens uzstādīšanas notīriet montāžas virsmas un stiprinājumus no putekļiem, sveķiem, taukiem, eļļas un ūdens.

Ripzāģa asmens jāizvēlas atkarībā no griezamā materiāla. Jo vairāk zobu, jo augstāka griezuma kvalitāte. Tāpēc laminētu plātņu un cietāku materiālu griešanai ieteicams 48 zobu asmens. Komplektā iekļauto 24 zobu asmeni var izmantot ātrākai un rupjākai koksnes, tostarp konstrukciju kokmateriālu, griešanai, ja vien sagatave ir pareizi nostiprināta.

Nelietojiet bojātus vai deformētus griezējdiskus. Pirms katras lietošanas reizes vizuāli pārbaudiet griezējdisku, un, ja atrodat plaisas, šķembas, līkumus, nolūzušus zobus vai citus bojājumus, nomainiet to pirms lietošanas. Turot disku aiz stiprinājuma atveres, viegli uzsitiet pa diska korpusu ar plastmasas skrūvgrieža rokturi. Daba skaņa var liecināt par plaisu diska korpusā, kas var nebūt redzama ar neapbrūnātu aci. Ja rodas šaubas par diska stāvokli, nomainiet to pirms lietošanas. Neremontējiet un nelietojiet atkārtoti saplaisājušus diskus.

Putekļu nosūkšana (VIII)

Leņķzāģis ir aprīkots ar savienotāju, kas ļauj pievienot komplektā iekļauto putekļu maisiņu vai ārēju putekļu nosūkšanas sistēmu. Ja izmantojat komplektā iekļauto maisiņu, nostipriniet to, saspiežot metāla gredzena spārnus un uzbīdot to uz putekļu nosūkšanas savienotāja uz motora. Iztukšķojiet maisiņu katru reizi, kad tas ir pilns, un pēc darba pabeigšanas atverot rāvējslēdzēju apakšā. Ja izmantojat ārēju putekļu nosūkšanas sistēmu, pievienojiet elastīgo šļūteni savienotājam tieši vai izmantojot adapteri, kas piemērots izmantojamajai šļūtenei.

Lāzera rādītājs

Leņķzāģis ir aprīkots ar lāzera rādītāju, kas attēlo griešanas līniju uz darba galdā piestiprinātā materiāla. Rādītāju aktivizē atsevišķs

slēdzis; nospiežot to vienreiz, lāzers ieslēdzas, bet nospiežot vēlreiz, tas izslēdzas. Neskatieties lāzera starā, jo tas var izraisīt īslaicīgus vai neatgriezeniskus acu bojājumus.

Pagarinātāja kabeli

Ja produkts jāpievieno, izmantojot pagarinātājus, pagarinātāja vada šķērs griezumam jābūt ne mazākam par produkta komplektācijā iekļautā barošanas kabeļa šķērs griezumu. Pagarinātājiem, kuru garums ir līdz 25 m, vada šķērs griezumam jābūt ne mazākam par 1,5 mm²

Atlikušais risks

Šī iekārta ir projektēta un izgatavota saskaņā ar piemērojamajiem drošības standartiem. Tomēr produkta lietošanas laikā var rasties atlikušie riski.

Ar elektroenerģiju saistīti veselības apdraudējumi nepareizu strāvas kabeļu lietošanas dēļ.

Trokšņa risks dzirdes aizsarglīdzekļu nelietošanas dēļ.

Atlikušo risku var samazināt, rūpīgi ievērojot drošības norādījumus.

INSTRUMENTA LIETOŠANA

Pirms griešanas sākšanas pārbaudiet, vai visi regulēšanas fiksatori ir pievilkti, vai asmens aizsargs darbojas pareizi un vai visā galvas kustības diapazonā nav sadursmju. Tas jāpārbauda, neiedarbinot ierīci. Pārbaudiet, vai materiālā nav naglu, skavas, skrūvju un plaisu, un novērtējiet, vai to var droši atbalstīt un nostiprināt. Izvietojiet strāvas vadu un jebkuru pagarinātāju ārpus griešanas zonas, lai to nevarētu pavilkt zem galvas.

Pēc tam darbiniet ierīci bez slodzes un pārliecinieties, ka tā darbojas vienmērīgi, bez klabēšanas, berzes vai neparastām vibrācijām. Pēc tam atlaidiet slēdzi un pagaidiet, līdz asmens pilnībā apstājas. Novietojiet materiālu uz galdā, atbalstot to pret atbalsta plāksni, un nostipriniet ar skavu. Pēc iedarbināšanas ļaujiet zāģim sasniegt nominālo ātrumu, pirms griežat vienmērīgā kustībā, nepiemērojot pārmērīgu spiedienu.

Griešanas parametru iestatīšana

Horizontālo griešanas leņķi regulē, pagriežot darba galdū. Lai to izdarītu, atskrūvējiet galvas rotācijas skrūvi, atbrīvojiet galdā rotācijas fiksatoru un pagrieziet galdū vēlamajā pozīcijā, izmantojot skalu. Galdam ir sprūdrata mehānisms standarta leņķiem, kas kalpo kā ātra regulēšanas palīg līdzeklis, un leņķi var iestatīt arī netieši, izmantojot skalu. Pēc leņķa iestatīšanas vienmēr pievelciet galvas rotācijas skrūvi; nekad neatstājiet galdū bloķētu tikai ar sprūdrata mehānismu (IX).

Pirms slīpo zāģējumu veikšanas noregulējiet galdā pamatplāksni tā, lai visā tā kustības diapazonā būtu vismaz 5 mm atstarpe no zāģa asmens, lai novērstu asmens aizķeršanos aiz pamatplāksnes. Noregulējiet slīpuma leņķi, noliecot zāģa galviņu pa kreisi vai pa labi līdz 45 grādiem. Lai to izdarītu, atskrūvējiet galviņas noliekšanas skrūvi un noregulējiet galviņu vēlamajā leņķī, izmantojot skalu (X). Lai noliektu pa labi, pavelciet noliekšanas bloķētāju pa labi un, turot to pievilktu, nolieciet galviņu. Pēc tam atlaidiet bloķētāju, lai atgrieztu galviņu fiksētā stāvoklī, pirms pievelkat galviņas noliekšanas skrūvi (XI).

Leņķzāģis ļauj griezt gan ar galvu uz leju, gan ar vadotni. Galvas kustību pa vadotnēm var nofiksēt ar fiksācijas pogu. Griešanai bez padeves galva jāiestata aiz mugurējā pozīcijā un padeve jānofiksē. Platākiem dziļiem padeve jāatbloķē un jāpārbauda, vai galva kustas vienmērīgi visā tās diapazonā. Lai veiktu iegremdēšanu, iestatiet dziļuma ierobežotāju, regulējot skrūvi, pēc tam pārbaudiet iestatīto dziļumu uz parauga detaļas un, ja nepieciešams, noregulējiet.

Pēc katras galdā rotācijas leņķa, galvas noliekuma un katras galvas kustības režīma maiņas, atvienojot barošanas avotu, simulējiet darba kustību pilnā diapazonā un pārbaudiet, vai rīpžāģis un aizsargi nesaskaras ar šķēršļiem un nesaskaras ar darba galdū, darba galdā ieliktni, galdā atbalsta plāksni vai citiem mašīnas elementiem.

Sagataves sagatavošana un nostiprināšana

Stingri novietojiet materiālu uz darba galdā un piespiediet to pie galdā atbalsta plāksnes, lai griešanas laikā tas nevarētu nobīdīties. Nostipriniet materiālu ar galdā skavu. Piestipriniet galdā skavu pie cauruma, kas atrodas aiz galdā atbalsta plāksnes kreisajā vai labajā pusē, pēc tam nostipriniet to ar skrūvi un piespiediet materiālu pie darba galdā un galdā atbalsta plāksnes. Garām un smagām sagatavēm nodrošiniet atbalstu abās mašīnas pusēs tādā pašā augstumā kā darba galds, lai samazinātu materiāla savēršanos un risku, ka tas ieķeras zāģējuma rievā.

Izstiepiet galdā pagarinājumu vajadzīgajā garumā, lai atbalstītu garākus sagataves un nofiksētu tos vietā. Pagarinājumu galos izstiepiet pieturas plāksnes un noregulējiet tās, lai atbalstītu materiālu un ierobežotu tā kustību griešanas laikā.

Ļoti lielu sagatavju gadījumā ir atļauts strādāt ar palīgoperatoru mašīnas pretējā pusē tikai materiāla atbalsta un stabilizēšanas nolūkos. Palīgoperators nevar aizstāt balstus vai galdā pagarinājumu un viņam jāatrodas ārpus griešanas zonas un griešanas galviņas kustības zonas. Mašīnu vada un griešanas darbību veic viena persona, kas darbina elektrisko slēdzi un rokturi.

Izcinot uzvaru

Pirms iedarbināšanas pārliecinieties, ka ieņemat stabili pozīciju un stingri turat rokturi. Lai iedarbinātu, nospiediet slēdža bloķēšanas pogu un pēc tam nospiediet elektrisko slēdzi. Slēdzim nav bloķēšanas funkcijas, tāpēc ierīce izslēdzas, kad slēdzis tiek atlaists.

Pirms griešanas sākšanas sagatave stingri jānovieto uz darba galdā, jāpiespiež pie galdā pamatnes un jānostiprina ar skavu.

Pirms sākat darbu, pārliecinieties, lai rīpžāģa asmens nepieskaras materiālam vai kādai no mašīnas sastāvdaļām. Pēc iedarbināšanas ļaujiet zāģa asmenim sasniegt nominālo ātrumu, pirms sākat griešanas darbu. Griežot ar nolaištu galviņu, nolaidiet galviņu vienmērīgi, bez raustīšanās vai pārmērīga spiediena. Griežot ar galvas padevi, pirms griešanas sākšanas izstiepiet galviņu pēc iespējas tālāk no galdā pamatnes, pēc tam nolaidiet galviņu uz materiāla un griežiet, tikai virzot galviņu galdā pamatnes virzienā.

Negrieziet, virzot galviņu prom no galda pamatnes.

Griežot, vadiet ripzāģi vienmērīgā kustībā, pielietojot tikai materiāla griešanai nepieciešamo spiedienu. Nepārslogojiet ierīci un neļaujiet asmeņiem pārkarst. Izvairieties no zāģa asmens atsitienu pret materiālu un pārvietoieties tā, lai tas nesagrieztos zāģējuma vietā. Ja zāģa asmens iesprūst materiālā, nekavējoties atlaidiet sprūdu, pagaidiet, līdz asmens pilnībā apstājas, atvienojiet ierīci no elektrotīkla un notīriet iesprūdumu. Pēc griešanas pabeigšanas turiet griešanas galviņu nolaiста stāvoklī, atlaidiet sprūdu un pagaidiet, līdz zāģis pilnībā apstājas. Pēc tam turpiniet turēt rokturi un ļaujiet atgriezes atsperei nolāst pacelt griešanas galviņu ar nelielu pret darbību, neatlaižot rokturi. Kad asmens ir apstājies, atvienojiet ierīci no elektrotīkla un tikai pēc tam noņemiet materiālu no galda un pārejiet pie nākamās darbības.

Zāģa iesprūšana materiālā

Ja zāģa asmens iesprūst griežamajā materiālā, nekavējoties atlaidiet slēdzi un turiet griešanas galviņu nekustīgi, līdz asmens pilnībā apstājas. Pēc tam atvienojiet ierīci no strāvas avota, atvienojot to no strāvas kontaktligzdās.

Pēc strāvas padeves atvienošanas novērsiet iestrēgšanas cēloni, piemēram, pareizi atbalstot un nostiprinot sagatavi, pielāgojot iestatījumus vai izņemot no sagataves svešķermeņus. Pēc tam uzmanīgi, bez raustīšanās, izvadiet asmeni no griezuma vietas. Pārbaudiet, vai zāģa asmens nav bojāts vai deformēts, un pārbaudiet, vai galviņa un aizsargi brīvi kustas. Ja ir bojāts, pirms darbības atsākšanas nomainiet asmeni. Turpinot griezt ar iestrēgu sagatavi, var tikt zaudēta kontrole vai sabojāts zāģis.

Aktivitātes pēc darba

Kad griešana ir pabeigta, izņemiet rotējošo zāģa asmeni no griezuma vietas un tikai tad atlaidiet slēdzi. Pagaidiet, līdz asmens pilnībā apstājas, atvienojiet ierīci no strāvas avota un pēc tam noņemiet materiālu no darba galda un sakopjiet darba zonu.

Pēc darba pabeigšanas notīriet putekļus un skaidas no aizsargiem, darba galda un putekļu nosūšanas atveres un, ja tāds tika izmantots, iztukšojiet putekļu maisiņu. Pārbaudiet, vai zāģa asmens un stiprinājuma detaļas nav bojātas, un pēc tam pārejiet pie apkopes.

Pārkaršanas ierobežojumi

Mašīnai nav jaudas regulēšanas, un griešanas laikā enerģijas patēriņš palielinās līdz ar slodzi. Jo lielāka ir materiāla pretestība un spiediens uz griešanas galviņu, jo ātrāk motors uzkarst, kas var izraisīt pārkaršanu. Lai samazinātu pārkaršanu, grieziet ar vienmērīgām kustībām, izvairieties no triecieniem vai pārmērīga spiediena, izmantojiet materiālam atbilstošu riņķveida zāģa asmeni un uzturiet to labā stāvoklī, kā arī pārliecinieties, ka ventilācijas atveres ir tīras un no ierīces ir iztīrīti putekļi.

Iekārta ir paredzēta S6 40 % periodiskai darbībai 5 minūšu ciklā, kur aptuveni 40 % laika tiek pavadīti, strādājot ar slodzi, un aptuveni 60 % tiek pavadīti bez slodzes, piemēram, negriežot vai atdzīstot. Sistemīvas griešanas laikā jāievēro pārtraukumi, un, ja ievērojami samazinās asmens ātrums, rodas neparasts trokšnis vai manāma temperatūras paaugstināšanās, jāsamazina spiediens, jāpārtrauc darbs un jāļauj iekārtai atdzist.

APKOPE UN GLABĀŠANA

UZMANĪBU! Pirms jebkādu regulēšanas, apkopes vai remonta darbu veikšanas atvienojiet strāvas vadu no strāvas kontaktligzdas. Pēc darba pabeigšanas pārbaudiet elektroinstrumenta tehnisko stāvokli, vizuāli apskatot korpusu un rokturi, strāvas vadu ar kontaktakšu un stiepes mazinātāju, strāvas slēdža darbību, ventilācijas atveru tīrīšanu, suku dzirksteļošanu, gultņu un zobratu radīto troksni, iedarbināšanu un vienmērīgu darbību. Garantijas laikā lietotājs nedrīkst izcaukt elektroinstrumentu vai nomainīt tā mezglus vai detaļas, jo tas anulēs garantiju. Jebkādas neatbilstības, kas konstatētas pārbaudes vai darbības laikā, ir signāls remontam servisa centrā. Pēc darba pabeigšanas korpus, ventilācijas atveres, slēdži un pārsegi jātīra, piemēram, ar gaisa strūklu (ar spiedienu, kas nepārsniedz 0,3 MPa), otu vai sausu drānu, neizmantojot ķīmiskas vielas vai tīrīšanas šķīdumus. Instrumenti un rokturi jātīra ar sausu, tīru drānu.

Lai nodrošinātu pareizu darbību, turiet aizsargus, gaisa ieplūdes atveres un motora korpusu pēc iespējas tīrākus no putekļiem un netīrumiem, un notīriet ierīci pēc katras lietošanas reizes. Kustīgās daļas ieteicams ieeļļot reizi mēnesī ar atbilstošu tehnisko smērvielu. Neieeļļojiet motoru. Regulārai tīrīšanai izmantojiet viegļu mitru drānu ar nelielu daudzumu maigu ziepju bez šķīdinātājiem un neļaujiet ūdenim iekļūt ierīcē. Pirms katras lietošanas reizes pārbaudiet, vai zāģa asmens kustīgajā aizsargmehānismā nav netīrumu, notīriet vecās zāģu skaidas un šķembas ar birsti un pārbaudiet, vai aizsarga vadotne kustas vienmērīgi. Bojāts darbīgāda ieliktnis nekavējoties jānomaina, jo mazas detaļas var iesprūst starp ieliktni un zāģa asmeni, izraisot asmens iesprūšanu. Jaunā ierīcē ieteicams pārbaudīt ogles suku pēc pirmajām 50 darba stundām. Pēc tam suku jāpārbauda ik pēc 10 darba stundām. Ja ogles suku garums ir mazāks par 6 mm vai ja atspere vai suku savienojuma kabelis ir bojāts vai apdedzis, suku komplekts ir jānomaina.

Uzglabāt tumšā, sausā, no sala pasargātā vietā, bērniem nepieejamā vietā, temperatūrā no 5 līdz 30°C. Ieteicams zāģi uzglabāt oriģinālajā iepakojumā, un, ja tas ir ārpus iepakojuma, pārklāt to, lai pasargātu no putekļiem un mitruma, un uzglabāt lietošanas instrukciju kopā ar ierīci.

Transportējot oriģinālajā iepakojumā, nostipriniet kustīgās daļas un ievietojiet leņķzāģi iepakojumā tā, lai stiprinājuma ierīces būtu pareizi novietotas. Pirms pārvietošanas vai transportēšanas bloķējiet darba virsmas rotāciju, nolaidiet griešanas galviņu apakšējā pozīcijā un nostipriniet to ar fiksācijas tapu, kā arī fiksējiet vadotnes padeves funkciju aizmugurējā pozīcijā, izmantojot vadotnes bloķēšanas pogu. Vienmēr transportējiet leņķzāģi atvienotu no elektrotīkla. Nelielos attālumos izmantojiet transportēšanas rokturi vai pārnēsājiet to aiz nekustīgā darba virsmas. Neceliet ierīci aiz aizsargiem vai vadības ierīcēm.

CHARAKTERISTIKA NÁSTROJE

Pokosová pila je všestranný nástroj určený k řezání dřeva a materiálů na bázi dřeva. Její rozsáhlé možnosti nastavení umožňují rovné i šikmé řezy. Nástroj je určen pro dílenské a montážní práce vyžadující opakované řezy pod předem stanoveným úhlem. Správný, spolehlivý a bezpečný provoz nástroje závisí na jeho správném použití, proto:

Před použitím nástroje si přečtěte celý návod k obsluze a uschovejte si jej.

Dodavatel nenese odpovědnost za žádné škody vzniklé v důsledku nedodržení bezpečnostních předpisů a doporučení uvedených v této příručce.

ZAŘÍZENÍ

Produkt je dodáván kompletní, ale vyžaduje montáž, jak je popsáno dále v návodu.

Tovární balení by mělo obsahovat: pokosovou pilu, sáček na prach, kružní pilu, svorku pracovního stolu, šrouby pro pohyb řezací hlavy.

TECHNICKÉ PARAMETRY

Parametr	Jednotka měření	Hodnota
Katalogové číslo		YT-82176
Jmenovité napětí	[V~]	220 - 240
Jmenovitá frekvence	[Hz]	50
Trvalý jmenovitý výkon	[W]	1800
Maximální výkon (S6 40 %)	[W]	2000
Jmenovitá otáčky	[min ⁻¹]	3800
Maximální výška × maximální délka řezu		
Horizontální úhel natočení 0° / úhel náklonu 0°	[mm]	105 × 330
Horizontální úhel natočení 45° / úhel náklonu 0°	[mm]	105 × 230
Horizontální úhel natočení 0° / úhel náklonu 45° doleva	[mm]	60 × 330
Horizontální úhel natočení 45° / úhel náklonu 45° doleva	[mm]	60 × 230
Horizontální úhel natočení 0° / úhel náklonu 45° doprava	[mm]	35 × 330
Horizontální úhel natočení 45° / úhel náklonu 45° doprava	[mm]	35 × 230
Pilový kotouč: vnější průměr × upínací průměr × max. tloušťka	[mm]	305 × 30 × 2,8
Maximální úhel zkoseného řezu	[°]	-45 - +45
Mše	[kg]	20,7
Hladina hluku		
- akustický tlak L _{wa} ± K	[dB(A)]	95,2 ± 3,0
- výkon L _{wa} ± K	[dB(A)]	108,2 ± 3,0
Třída izolace		II
Laserové ukazovátko		
- třída		2
- moc	[mW]	<1
- vlnová délka	[nm]	650

Deklarovaná hodnota emisí hluku byla naměřena standardní zkušební metodou a lze ji použít k porovnání jednotlivých nástrojů. Deklarovanou hodnotu emisí hluku lze použít při předběžném posouzení expozice.

Deklarovaná celková hodnota vibrací byla naměřena standardní zkušební metodou a lze ji použít k porovnání jednoho nářadí s druhým. Deklarovanou celkovou hodnotu vibrací lze použít při předběžném posouzení expozice.

Poznámka! Emise vibrací a hluku během provozu nářadí se mohou lišit od deklarovaných hodnoty v závislosti na způsobu použití nářadí. Poznámka: Pro ochranu obsluhy (včetně všech částí provozního cyklu, jako jsou doby, kdy je nástroj vypnutý nebo nečinný, a doby aktivace) musí být stanovena bezpečnostní opatření založená na posouzení expozice za skutečných podmínek použití.

OBECNÉ BEZPEČNOSTNÍ POKYNY PRO ELEKTRICKÉ NÁŘADÍ

Varování! Přečtěte si všechna bezpečnostní varování, ilustrace a specifikace dodané s tímto elektrickým nářadím . Jejich nedodržení může vést k úrazu elektrickým proudem, požáru nebo vážnému zranění.

Uschovejte si všechna varování a pokyny pro budoucí použití.

Termín „elektrické nářadí“ použitý v upozorněních se vztahuje na veškeré elektrické nářadí, ať už s kabelem nebo bez něj.

Bezpečnost na pracovišti

Udržujte své pracovní místo dobře osvětlené a čisté. Nepořádek a špatné osvětlení mohou způsobit nehody.

Nepoužívejte elektrické nářadí ve výbušném prostředí, například v přítomnosti hořlavých kapalin, plynů nebo výparů. Elektrické nářadí vytváří jiskry, které mohou zapálit prach nebo výpary.

Udržujte děti a přihlížející mimo pracovní prostor. Ztráta soustředění může vést ke ztrátě kontroly.

Elektrická bezpečnost

Zástrčka napájecího kabelu musí odpovídat zásuvce. Zástrčku žádným způsobem neupravujte. Nepoužívejte žádné adaptéry s uzemněným elektrickým nářadím. Neupravená zástrčka, která odpovídá zásuvce, snižuje riziko úrazu elektrickým proudem. **Zabraňte kontaktu těla s uzemněnými povrchy, jako jsou potrubí, radiátory a ledničky.** Uzemnění těla zvyšuje riziko úrazu elektrickým proudem.

Nevystavujte elektrické nářadí srážkám ani vlhkosti. Vniknutí vody nebo vlhkosti do elektrického nářadí zvyšuje riziko úrazu elektrickým proudem.

Nepřetěžujte napájecí kabel. Nepoužívejte napájecí kabel k přenášení, tahání ani odpojování zástrčky ze zásuvky. **Udržujte napájecí kabel mimo dosah tepla, oleje, ostrých hran a pohyblivých částí.** Poškozený nebo zamotaný napájecí kabel zvyšuje riziko úrazu elektrickým proudem.

Při práci venku používejte prodlužovací kabely určené pro venkovní použití. Použití prodlužovacího kabelu vhodného pro venkovní použití snižuje riziko úrazu elektrickým proudem.

Pokud je provozování elektrického nářadí ve vlhkém prostředí nevyhnutelné, použijte proudový chránič (RCD) jako ochranu proti napájecímu napětí. Použití proudového chrániče snižuje riziko úrazu elektrickým proudem.

Osobní bezpečnost

Buďte ostražití, sledujte, co děláte, a při práci s elektrickým nářadím používejte zdravý rozum. Nepoužívejte elektrické nářadí, jste-li unavení nebo pod vlivem drog, alkoholu či léků. I chvilka nepozornosti při práci s elektrickým nářadím může vést k vážnému zranění.

Používejte osobní ochranné prostředky. Vždy používejte ochranu očí. Používání osobních ochranných prostředků, jako jsou protiprachové masky, protiskluzová bezpečnostní obuv, přílby a chrániče sluchu, snižuje riziko vážného zranění.

Zabraňte náhodnému spuštění. Před připojením elektrického nářadí ke zdroji napájení a/nebo baterii, před jeho zvednutím nebo přenášením se ujistěte, že je vypínač ve vypnuté poloze. Přenášení elektrického nářadí s prstem na vypínači nebo zapínání elektrického nářadí, které má vypínač v zapnuté poloze, může způsobit vážné zranění.

Před zapnutím elektrického nářadí odstraňte veškerý seřizovací klíč nebo maticový klíč. Klíč nebo maticový klíč ponechaný na rotující části elektrického nářadí může způsobit vážné zranění.

Nenatahujte se příliš ani se příliš nenatahujte. Vždy udržujte správné držení těla a rovnováhu. To vám umožní lépe ovládat elektrické nářadí v neočekávaných situacích během práce.

Oblečte se vhodně. Nenoste volné oblečení ani šperky. Udržujte vlasy a oblečení v dostatečné vzdálenosti od pohyblivých částí elektrického nářadí. Volné oblečení, šperky nebo dlouhé vlasy se mohou zachytit v pohyblivých částech.

Pokud je zařízení vybaveno pro připojení k systémům odsávání nebo sběru prachu, zajistěte, aby byly správně připojeny a používány. Používání odsávání prachu snižuje riziko nebezpečí souvisejících s prachem.

Nenechte se kvůli zkušenostem získaným častým používáním nářadí stát neopatrnými a ignorovat bezpečnostní pravidla. Neopatrné jednání může ve zlomku vteřiny způsobit vážná zranění.

Používání a péče o elektrické nářadí

Nepřetěžujte elektrické nářadí. Používejte správné elektrické nářadí pro zamýšlené použití. Správné elektrické nářadí bude vykonávat práci lépe a bezpečněji, pokud se bude používat s jeho konstrukčním výkonem.

Nepoužívejte elektrické nářadí, pokud jej spínač nezapíná a nevypíná. Jakékoli nářadí, které nelze ovládat spínačem, je nebezpečné a mělo by být opraveno.

Před prováděním jakýchkoli úprav, výměnou příslušenství nebo uložení elektrického nářadí odpojte zástrčku ze zásuvky a/nebo vyjměte baterii, pokud je odnímatelná. Tato opatření zabrání náhodnému zapnutí elektrického nářadí.

Uchovávejte nářadí mimo dosah dětí. Nedovoľte osobám, které nejsou s elektrickým nářadím obeznámeny nebo nejsou s tímto návodem obeznámeny, aby nářadí obsluhovaly. Elektrické nářadí je v rukou neproškolených uživatelů nebezpečné.

Provádějte údržbu elektrického nářadí a příslušenství. Zkontrolujte nářadí, zda nejsou pohyblivé části nesprávně vyrovnané nebo zaseknuté, zda nejsou poškozené nebo zda nedošlo k dalšímu poškození, které by mohlo ovlivnit jeho provoz. Před použitím nářadí opravte veškeré poškození. Mnoho nehod je způsobeno špatně udržovaným elektrickým nářadím. **Udržujte řezné nástroje čisté a ostré.** Správně udržovaný řezný nástroj s ostrými hranami se méně zadře a během provozu se snáze ovládá.

Používejte elektrické nářadí, příslušenství a nástavce atd. v souladu s těmito pokyny a s ohledem na druh a podmínky práce. Používání nářadí k jiným účelům, než ke kterým je určeno, může vytvořit nebezpečnou situaci.

Rukojeti a úchopné plochy udržujte suché, čisté a bez oleje a maziva. Kluzké rukojeti a úchopné plochy brání bezpečnému provozu a ovládání nářadí v nebezpečných situacích.

Opravy

Nechte své elektrické nářadí opravovat pouze v autorizovaných opravnách a za použití pouze originálních náhradních dílů. Tím zajistíte správný provoz elektrického nářadí.

BEZPEČNOSTNÍ POKYNY PRO POKOSOVÉ PILY

Pokosové pily jsou určeny pro řezání dřeva a materiálů podobných dřevu. Neměly by se používat s brusnými kotouči pro řezání železných materiálů, jako jsou tyče, tyče, sloupky atd. Prach z brusného kotouče zasekne pohyblivé části, jako je spodní kryt kotouče. Jiskry z řezání brusným kotoučem spálí spodní kryt kotouče, vločku pracovního stolu a další plastové díly.

Kdykoli je to možné, používejte k zajištění obrobku svorky. Pokud budete obrobek držet ručně, držte ruku vždy alespoň 100 mm od obou stran pilového kotouče. Nepoužívejte tuto pilu k řezání obrobků, které jsou příliš malé na to, aby se daly bezpečně upnout nebo držet ručně. Pokud máte ruku příliš blízko pilového kotouče, zvyšuje se riziko zranění v důsledku kontaktu s pilovým kotoučem.

Obrobek musí být nehybný a zajištěný nebo drženy jak opěrnou deskou, tak pracovním stolem. Nikdy neposouvajte obrobek ani neřežte volně z ruky. Nezajištěný nebo pohybující se obrobek může být vymrštěn vysokou rychlostí a způsobit zranění. **Protlačte pilu obrobkem. Netahejte pilu obrobkem. Chcete-li řezat, zvedněte hlavu pily a pohybujte s ní po obrobku bez řezání, nastartujte motor, spusťte hlavu a protlačte pilu obrobkem.** Řezání při tahu pily pravděpodobně způsobí, že pilový kotouč vyklouzne z obrobku a prudce vymrští sestavu kotouče směrem k obsluze.

Nikdy si nezkřížte paže podél zamýšlené linie řezu, ani před či za pilovým kotoučem. Držení obrobku zkříženými rukama, například držení obrobku napravo od pilového kotouče levou rukou nebo naopak, je velmi nebezpečné.

Nikdy nesahejte za opěrnou desku tak, aby kterákoli z rukou byla blíže než 100 mm od kterékoli strany pilového kotouče, abyste odstranili dřevěné úlomky nebo z jakéhokoli jiného důvodu, když se pilový kotouč otáčí. Vzdálenost rotujícího pilového kotouče od vaší ruky nemusí být zřetelná a mohli byste se vážně zranit.

Před řezáním obrobek zkontrolujte. Pokud je obrobek ohnutý nebo zkroucený, upněte jej tak, aby vnější zakřivený povrch směřoval k opěrné desce. Vždy se ujistěte, že mezi obrobkem, opěrnou deskou a pracovním stolem není podél linie řezu žádná mezera. Ohnutý nebo zkroucený obrobek se může zkroutit nebo posunout a během řezání by mohl sevřít pilový kotouč. Obrobek by měl být bez hřebíků nebo cizích předmětů.

Nepoužívejte pilu, pokud není pracovní stůl zbvaven veškerého nářadí, dřevěných odřezků atd. kromě obrobku. Malé Odřezky nebo volné kusy dřeva či jiné předměty, které přijdou do kontaktu s rotujícím pilovým kotoučem, mohou být vymrštěny vysokou rychlostí.

Řeže vždy pouze jeden obrobek. Více vrstev materiálu nelze správně upnout ani udržet a může dojít k zaseknutí pilového kotouče nebo jeho posunutí během provozu.

Před použitím se ujistěte, že je pokosová pila zajištěna nebo umístěna na rovném a pevném pracovním povrchu. Rovný a pevný pracovní povrch snižuje riziko nestability pokosové pily.

Naplánujte si práci. Kdykoli měníte nastavení úhlu zkosení nebo pokosu, ujistěte se, že je nastavitelná opěrná deska správně umístěna tak, aby podírala obrobek a zabránila kontaktu s pilovým kotoučem nebo ochranným systémem. Bez zapnutí nástroje a bez obrobku na stole proveďte pilovým kotoučem simulovaný plný řez, abyste se ujistili, že nedochází ke kontaktu s opěrnou deskou ani k jejímu prořznutí.

Pokud je obrobek širší nebo delší než horní okraj pracovního stolu, použijte vhodnou podpěru, jako jsou prodloužení pracovního stolu, pracovní stojany atd. Obrobky delší nebo širší než pracovní stůl pokosové pily se mohou převrátit, pokud nejsou bezpečně upevněny. Pokud se odřezaný díl nebo obrobek převrátí, může zvednout spodní kryt kotouče nebo být vymrštěn rotujícím kotoučem.

Nepoužívejte jinou osobu jako náhradu za prodloužení pracovního stolu ani jako dodatečnou oporu. Nestabilní opěra obrobku může způsobit zaseknutí pilového kotouče nebo posunutí materiálu během řezání, což vás i vašeho pomocníka přitáhne k rotujícímu kotouči.

Řezaný materiál nesmí být žádným způsobem svírán ani tlačěn proti rotujícímu pilovému kotouči. Pokud je stlačen, například pomocí podélných dorazů, může se řezaný materiál zaseknout v kotouči a prudce vymrští.

Vždy používejte svorky nebo příslušenství určené k řádnému uchycení kulatých materiálů, jako jsou tyče nebo trubky. Tyče mají tendenci se během řezání otáčet, což způsobuje, že kotouč „zakousne“ a přitáhne obrobek rukama k kotouči.

Před kontaktem s obrobkem nechte kotouč dosáhnout plné rychlosti. Tím se sníží riziko vymrštění obrobku.

Pokud se obrobek nebo kotouč zasekne, vypněte pilu. Počkejte, až se všechny pohyblivé části zastaví, a poté odpojte napájecí kabel a/nebo vyměňte baterii. Teprve poté se pokuste uvolnit zaseknutý materiál. Pokračování v řezání se zaseknutým materiálem může způsobit ztrátu kontroly nebo poškození pily.

Po dokončení řezání uvolněte spoušť, držte řezací hlavu stisknutou a před odstraňováním řezaného materiálu počkejte, až se kotouč zastaví. Sahání do blízkosti kotouče za běhu je nebezpečné.

Při ponorném řezu nebo uvolnění spouště před úplným spuštěním řezné hlavy pevně držte rukojeť. Brzdění řezného kotouče by mohlo způsobit náhlé stáhnutí řezné hlavy dolů a riziko zranění.

PŘÍPRAVA NA PRÁCI

Před zahájením práce zkontrolujte, zda nejsou stroj, napájecí kabel a zástrčka poškozené a zda se kryty kotoučů volně pohybují a vracejí do své ochranné polohy. Pokud zjistíte jakékoli poškození nebo nefunkční kryty, nepokračujte v práci.

Poznámka: Veškeré přípravy musí být provedeny při odpojení napájení. **Napájecí kabel musí být odpojen od elektrické zásuvky.**

Příprava pracovní stanice

Nástroj by měl být upevněn k pracovnímu stolu, stojanu nebo podobnému místu na pracovišti. Před spuštěním stroje musí být všechny ochranné kryty a bezpečnostní zařízení řádně zajištěny. Ujistěte se, že se pilový kotouč volně otáčí. Při práci se dřevem dbejte na to, aby se do něj nedostaly žádné cizí předměty, jako jsou hřebíky, šrouby atd. Před spuštěním stroje se ujistěte, že se všechny pohyblivé části mohou plynule pohybovat a pilový kotouč je bezpečně upevněn. Před připojením napájecího kabelu k elektrické síti se ujistěte, že parametry sítě odpovídají údajům na typovém štítku stroje.

Pokosová pila by měla být umístěna na rovném a stabilním povrchu, například na pracovním stole. Montážní výška by měla být upravena podle výšky obsluhy, aby umožňovala plný provoz bez nadměrného dosahu a zároveň zajišťovala stabilní a bezpečný postoj obsluhy.

Základna pracovního stolu je vybavena otvory pro jeho přišroubování k podlaze. K tomuto účelu použijte čtyři montážní šrouby (nejsou součástí dodávky) a v případě potřeby podložky a matice vhodné pro daný typ pracovního stolu.

Nastavení řezné hlavy

Po vyjmutí z obalu může být řezná hlava pokosové pily zajištěna v dolní poloze pojistným kolíkem. Pro odemčení lehce zatlačte hlavu dolů, vytáhněte pojistný kolík a poté hlavu zvedněte, zatímco držíte rukojeť (III).

Při zvedání a spuštění hlavy pily vždy držte rukojeť, protože vratná pružina automaticky zvedne hlavu. Během pohybu hlavy pily zkontrolujte, zda se pohyblivý kryt pilového kotouče volně pohybuje, automaticky odhaluje pilový kotouč při spuštění a automaticky jej zakrývá při zvedání. Pokud zjistíte, že kryt kotouče blokuje nějaké překážky, odstraňte je před zahájením práce.

Pokud je nutné omezit hloubku řezu, nastavte hloubkový doraz pomocí šroubu a zajištěte nastavení maticí, poté zkontrolujte nastavenou hloubku na zkušebním vzorku a v případě potřeby nastavení upravte (IV).

Instalace a výměna kotouče okružní pily

VAROVÁNÍ! Před instalací nebo výměnou pilového kotouče vypněte stroj, odpojte jej ze zásuvky a počkejte, až se kotouč zcela zastaví. Při výměně pilového kotouče použijte ochranné rukavice.

Zvedněte řezací hlavu do horní polohy. Pokud je přístup k vřetenovému šroubu obtížný, povolte kryt nebo šroub ochranného krytu tak, aby se vám dostaly k upevňovacím prvkům. Poté zvedněte pohyblivý kryt pily natolik, aby výřez v krytu byl umístěn nad vřetenovým šroubem a umožnil zasunutí klíče (V).

Stiskněte a podržte aretaci vřetena a poté pomocí klíče pomalu otáčejte šroubem vřetena, dokud se vřeteno nezablokuje (VI). Držte aretaci vřetena a odšroubujte šroub vřetena ve směru hodinových ručiček, odstraňte vnější přírubu a vyměňte pilový kotouč posunutím dolů. Před instalací nového pilového kotouče očistěte kontaktní plochy a montážní prvky od prachu a očistěte vnitřní a vnější přírubu (VII).

Nasaďte pilový kotouč podle šipky směru otáčení na ochranném krytu, nasaďte vnější přírubu a přidržte aretaci vřetena a utáhněte šroub vřetena proti směru hodinových ručiček. Poté vraťte ochranné kryty do provozní polohy a zkontrolujte, zda pohyblivý ochranný kryt funguje správně a zda se pilový kotouč volně otáčí jak kolmo, tak i pod úhlem 45°.

Doporučení pro použití kotoučových pil

Varování! Ujistěte se, že maximální povolená rychlost kotoučové pily je stejná nebo vyšší než rychlost pokosové pily. Použití kotoučové pily, která tento požadavek nespĺňuje, povede k rozbití pilového kotouče během provozu, což by mohlo vést k vážnému zranění. Používejte pouze kotouče doporučené výrobcem, určené pro řezání dřeva a materiálů na bázi dřeva, s karbidovými zuby, splňující požadavky normy EN 847-1 a specifikace uvedené v tabulce s technickými údaji. Nepoužívejte kotouče z rychlořezné oceli (HSS). Nepoužívejte brusné kotouče ani kotouče určené pro řezání kovů. K nastavení otvoru kotouče nepoužívejte volně redukční kroužky ani pouzdra. Pokud je kotouč vybaven pevnými redukčními kroužky, ujistěte se, že mají stejný průměr, jsou navzájem rovnoběžné a alespoň 1/3 průměru kotouče. Před montáží kotouče očistěte montážní plochy a upevňovací prvky od prachu, pryskyřice, mastnoty, oleje a vody.

Pilový kotouč by měl být vybrán na základě řezaného materiálu. Čím více zubů, tím vyšší je kvalita řezné spáry. Proto se pro řezání laminovaných desek a tvrdších materiálů doporučuje kotouč se 48 zuby. Kotouč s 24 zuby, který je součástí stroje, lze použít pro rychlejší a hrubší řezání dřeva, včetně konstrukčního dřeva, za předpokladu, že je obrobek řádně upevněn.

Nepoužívejte poškozené nebo deformované řezné kotouče. Před každým použitím řezný kotouč vizuálně zkontrolujte a pokud zjistíte praskliny, odštěpky, ohyby, zlomené zuby nebo jiné poškození, před použitím jej vyměňte. Držte kotouč za montážní otvor a lehce poklepejte na tělo kotouče rukojetí plastového šroubováku. Dutý zvuk může signalizovat prasklinu v těle kotouče, která nemusí být pouhým okem viditelná. Pokud máte jakékoli pochybnosti o stavu kotouče, před použitím jej vyměňte. Prasklé kotouče neopravujte ani znovu nepoužívejte.

Odsávání prachu (VIII)

Pokosová pila je vybavena konektorem, který umožňuje připojení dodaného sáčku na prach nebo externího systému odsávání prachu. Pokud používáte dodaný sáček, zajištěte jej stisknutím křidel kovového kroužku a nasunutím na konektor pro odsávání prachu na motoru. Sáček vyprázdněte pokaždé, když je plný, a po dokončení práce otevřením zipu na spodní straně. Pokud používáte externí systém odsávání prachu, připojte flexibilní hadici přímo ke konektoru nebo pomocí adaptéru vhodného pro použitou hadici.

Laserové ukazovátko

Pokosová pila je vybavena laserovým ukazovátkem, které zobrazuje linii řezu na materiálu připevněném ke stolu. Ukazovátko

se aktivuje samostatným spínačem; jedním stisknutím se laser zapne a dalším stisknutím se vypne. Nedívejte se do laserového paprsku, mohlo by dojít k dočasnému nebo trvalému poškození očí.

Prodlužovací kabely

Pokud je nutné připojit výrobek pomocí prodlužovacích kabelů, průřez vodičů prodlužovacích kabelů by neměl být menší než průřez vodičů napájecího kabelu dodávaného s výrobkem. U prodlužovacích kabelů o délce do 25 m by průřez vodičů neměl být menší než 1,5 mm².

Zbytkové riziko

Stroj byl navržen a vyroben v souladu s platnými bezpečnostními normami. Během používání produktu se však mohou vyskytnout zbytková rizika.

Zdravotní rizika spojená s elektrickou energií v důsledku použití nesprávných napájecích kabelů.

Nebezpečí hluku v důsledku nepoužívání ochrany sluchu.

Zbytkové riziko lze minimalizovat pečlivým dodržováním bezpečnostních pokynů.

POUŽITÍ NÁSTROJE

Před zahájením řezání zkontrolujte, zda jsou všechny seřizovací zámkové utažené, zda kryt kotouče funguje správně a zda nedochází ke kolizím v celém rozsahu pohybu řezné hlavy. Toto by mělo být ověřeno bez spuštění stroje. Zkontrolujte materiál, zda neobsahuje hřebíky, sponky, šrouby a praskliny, a zhodnoťte, zda jej lze bezpečně podepřít a zajistit. Vedte napájecí kabel a případný prodlužovací kabel mimo oblast řezání tak, aby nemohlo dojít k jeho vtažení pod hlavu.

Poté spusťte stroj bez zátěže a ujistěte se, že běží hladce, bez chvění, tření nebo neobvyklých vibrací. Poté uvolněte spínač a počkejte, až se kotouč úplně zastaví. Položte materiál na stůl, opřete jej o nosnou desku a zajistěte jej svorkou. Po spuštění nechte pilu dosáhnout jmenovitých otáček, než začnete řezat plynulým pohybem bez nadměrného tlaku.

Nastavení parametrů řezání

Horizontální úhel řezu se nastavuje otáčením pracovního stolu. Za tímto účelem povolte šroub pro otáčení hlavy, uvolněte pojistku otáčení stolu a otočte stůl do požadované polohy pomocí stupnice. Stůl má ráčnu pro standardní úhly, která slouží jako pomůcka pro rychlé nastavení, a úhel lze také nastavit nepřímou pomocí stupnice. Po nastavení úhlu vždy utáhněte šroub pro otáčení hlavy; nikdy nenechávejte stůl zajištěný pouze ráčnou (IX).

Před prováděním zkosených řezů nastavte opěrnou desku stolu tak, aby v celém rozsahu jeho pohybu byla od pilového kotouče vzdálenost alespoň 5 mm, aby se kotouč nezasekl na opěrné desce. Úhel zkosení nastavte nakloněním pilové hlavy doleva nebo doprava až do úhlu 45 stupňů. Povolte šroub pro naklonění hlavy a pomocí stupnice (X) nastavte hlavu do požadovaného úhlu. Chcete-li naklonit doprava, zatáhněte za pojistku naklonění doprava a za současného držení nataženého hlavy nakloňte. Poté pojistku uvolněte, abyste ji vrátili do zablokované polohy, a poté utáhněte šroub pro naklonění hlavy (XI).

Pokosová pila umožňuje řezání jak hlavou dolů, tak i s vodítkem. Pohyb hlavy podél vodítek lze zaaretovat aretačním knoflíkem. Pro řez bez posuvu by měla být hlava nastavena do zadní polohy a posuv zaaretován. Pro širší řezy by měl být posuv odemčen a hlava by měla být zkontrolována, zda se pohybuje plynule v celém rozsahu. Pro provedení zanořovacího řezu nastavte hloubkový doraz seřizením šroubu, poté zkontrolujte nastavenou hloubku na vzorku a v případě potřeby ji upravte.

Po každé změně úhlu natočení stolu, náklonu hlavy a každé změně režimu pohybu hlavy, při odpojení napájení, simulujte pracovní pohyb v plném rozsahu a zkontrolujte, zda kotoučová pila a ochranné kryty nenarážejí na žádné překážky a nedotýkají se pracovního stolu, vložky pracovního stolu, opěrné desky stolu nebo jiných prvků stroje.

Příprava a upevnění obrobku

Materiál pevně umístěte na pracovní stůl a zatlačte jej k nosné desce stolu, aby se během řezání nemohl posunout. Zajistěte materiál pomocí svěrky stolu. Připevněte svěrku stolu k otvoru umístěnému za nosnou deskou stolu na levé nebo pravé straně, poté ji zajistěte šroubem a přitlačte materiál k pracovnímu stolu a nosné desce stolu. U dlouhých a těžkých obrobků zajistěte podpěry na obou stranách stroje ve stejné výšce jako pracovní stůl, abyste snížili naklání materiálu a riziko jeho zachycení v řezné spáře. Prodlužovací části stolu vysuňte na požadovanou délku pro uchycení delších obrobků a zajistěte je. Na koncích prodloužení vysuňte dorazové desky a nastavte je tak, aby podpíraly materiál a omezovaly jeho pohyb během řezání.

U velmi velkých obrobků je přípustné pracovat s pomocnou obsluhou na opačné straně stroje výhradně za účelem podepření a stabilizace materiálu. Pomocná obsluha nemůže nahrazovat podpěry ani prodloužení stolu a musí zůstat mimo řeznou zónu a zónu pohybu řezné hlavy. Stroj je ovládan a řezání provádí jedna osoba, která obsluhuje elektrický spínač a rukojeť.

Prorazit

Před spuštěním se ujistěte, že máte stabilní postoj a pevně držíte rukojeť. Pro spuštění stiskněte aretaci spínače a poté stiskněte elektrický spínač. Spínač nemá funkci blokování, takže se stroj po uvolnění spínače vypne.

Před zahájením řezu by měl být obrobek pevně umístěn na pracovním stole, přitlačen k opěrné desce stolu a zajištěn svorkou. Před zahájením se ujistěte, že se kotouč okružní pily nedotýká materiálu ani žádných součástí stroje. Po spuštění nechte pilový kotouč dosáhnout jmenovitých otáček, než zahájíte řez. Při řezání se spuštěnou hlavou spusťte hlavu plynule, bez trhání nebo nadměrného tlaku. Při řezání s posuvem hlavy před zahájením řezu vysuňte hlavu co nejdále od opěrné desky stolu, poté spusťte hlavu na

materiál a řežte pouze při pohybu hlavy směrem k opěrné desce stolu. Neřežte, zatímco se hlava pohybuje od opěrné desky stolu. Při řežení vedte kotoučovou pilu plynulým pohybem a vyvíjejte pouze tlak nezbytný k řežení materiálu. Nepřetěžujte stroj a nedovolte, aby se kotouče přehřály. Zabraňte nárazům pilového kotouče do materiálu a pohybujte se tak, aby se kotouč v řezné zářezu neprotácel. Pokud se pilový kotouč v materiálu zasekne, okamžitě uvolněte spoušť, počkejte, až se kotouč úplně zastaví, odpojte stroj ze zásuvky a odstraňte zaseknutí. Po dokončení řezu držte řezací hlavu v dolní poloze, uvolněte spoušť a počkejte, až se pila úplně zastaví. Poté držte rukojeť a nechte vratnou pružinu pomalu zvedat řezací hlavu s mírným protipůsobením, aniž byste rukojeť uvolnili. Jakmile se kotouč zastaví, odpojte stroj od napájení a teprve poté sejměte materiál ze stolu a pokračujte dalším krokem.

Zasekávání pily v materiálu

Pokud se pilový kotouč zasekne v řezaném materiálu, okamžitě uvolněte spínač a držte řezací hlavu v klidu, dokud se kotouč úplně nezastaví. Poté odpojte stroj od napájení vytažením zástrčky ze zásuvky.

Po odpojení napájení odstraňte příčinu zaseknutí, například řádným podepřením a zajištěním obrobku, úpravou nastavení nebo odstraněním cizího předmětu z obrobku. Poté opatrně a bez trhání vedte pilový kotouč z řezu. Zkontrolujte pilový kotouč, zda není poškozený nebo deformovaný, a zkontrolujte, zda se hlava a ochranné kryty volně pohybují. Pokud je kotouč poškozen, před obnovením provozu jej vyměňte. Pokračování v řežení se zaseknutým obrobkem může vést ke ztrátě kontroly nebo poškození pily.

Aktivita po práci

Jakmile je řez dokončen, vyjměte rotující pilový kotouč z řezu a teprve poté uvolněte spínač. Počkejte, až se kotouč úplně zastaví, odpojte stroj od napájení a poté odstraňte materiál z pracovního stolu a uklidte pracovní prostor.

Po dokončení práce odstraňte prach a třísky z okolí ochranných krytů, pracovního stolu a otvoru pro odsávání prachu a vyprázdněte prachový sáček, pokud je použit. Zkontrolujte pilový kotouč a montážní prvky, zda nejsou poškozené, a poté pokračujte v údržbě.

Omezení přehřátí

Stroj nemá regulaci výkonu a spotřeba energie se zvyšuje se zatížením během řežení. Čím větší je odpor materiálu a tlak na řeznou hlavu, tím rychleji se motor zahřívá, což může vést k přehřátí. Pro snížení přehřátí řežte plynulým pohybem, vyhýbejte se zaklepávání nebo nadměrnému tlaku, používejte kotouč kružní pily vhodný pro daný materiál a udržujte jej v dobrém stavu a zajištěte, aby byly větrací otvory čisté a aby byl ze stroje odstraňován prach.

Stroj je navržen pro přerušovaný provoz S6 40 % v 5minutovém cyklu, kde přibližně 40 % času je stráveno prací pod zatížením a přibližně 60 % je stráveno v nezatíženém stavu, například neřezením nebo ochlazováním. Během intenzivního řežení je třeba dělat přestávky a pokud dojde k výraznému poklesu rychlosti kotouče, neobvyklému hluku nebo znatelnému zvýšení teploty, snižte tlak, zastavte práci a nechte stroj vychladnout.

ÚDRŽBA A SKLADOVÁNÍ

POZOR! Před prováděním jakýchkoli úprav, servisu nebo údržby odpojte napájecí kabel ze zásuvky. Po ukončení práce zkontrolujte technický stav elektrického nářadí vizuální kontrolou těla a rukojeti, napájecího kabelu se zástrčkou a odlehčením tahu, funkce hlavního vypínače, uvolnění větracích otvorů, jiskření kartáčů, hluku z ložisek a převodů, spuštění a plynulého chodu. Během záruční doby nesmí uživatel elektrické nářadí rozebírat ani vyměňovat žádné podsestavy nebo díly, protože by to vedlo ke ztrátě záruky. Jakékoli nesrovnalosti zjištěné během kontroly nebo během provozu jsou signálem k opravě v servisním středisku. Po ukončení práce by měly být pouzdro, větrací otvory, spínače a kryty vyčištěny například proudem vzduchu (při tlaku nepřesahujícím 0,3 MPa), kartáčem nebo suchým hadříkem bez použití chemikálií nebo čistících tekutin. Nářadí a rukojeti by měly být čištěny suchým, čistým hadříkem.

Pro zachování správného provozu udržujte ochranné kryty, přívody vzduchu a kryt motoru co nejvíce bez prachu a nečistot a po každém použití stroj čistěte. Doporučuje se jednou měsíčně mazat pohyblivé části vhodným technickým mazivem. Motor nemažte. Pro pravidelné čištění používejte mírně navlhčený hadřík s malým množstvím jemného mýdla bez rozpouštědel a zabraňte vniknutí vody do stroje. Před každým použitím zkontrolujte, zda není pohyblivý mechanismus ochranného krytu pilového kotouče znečištěný, odstraňte staré piliny a třísky kartáčem a zkontrolujte, zda se vodítko ochranného krytu pohybuje hladce. Poškozenou vložku pracovního stolu je třeba okamžitě vyměnit, protože malé části se mohou zaseknout mezi vložkou a pilovým kotoučem a způsobit jeho zaseknutí. U nového stroje se doporučuje zkontrolovat uhlíkové kartáče po prvních 50 hodinách provozu. Poté je třeba kartáče kontrolovat každých 10 hodin provozu. Pokud je délka uhlíkového kartáče menší než 6 mm nebo pokud je poškozená či spálená pružina či připojovací kabel kartáče, je nutné vyměnit sadu kartáčů.

Skládajte na tmavém, suchém a nemrznoucím místě mimo dosah dětí při teplotě 5 až 30 °C. Pokosovou pilu doporučujeme skladovat v originálním obalu, a pokud je mimo obal, zakryjte ji, aby byla chráněna před prachem a vlhkostí, a uchovávejte návod ke stroji. Při přepravě v originálním obalu zajištěte pohyblivé části a umístěte pokosovou pilu do obalu tak, aby zajišťovací prvky byly správně umístěny. Před přemístěním nebo přepravou zajištěte otáčení pracovního stolu, spusťte řezací hlavu do spodní polohy a zajištěte ji pojistným kolíkem a zajištěte funkci posuvu vodicí lišty v zadní poloze pomocí pojistného knoflíku vodicí lišty. Pokosovou pilu vždy přepravujte odpojenou od sítě. Na krátké vzdálenosti používejte přepravní rukojeť nebo ji noste za stacionární pracovní stůl. Nezvedejte stroj za ochranné kryty ani ovládací prvky.

CHARAKTERISTIKA NÁSTROJA

Pokosová píla je všestranný nástroj určený na rezanie dreva a materiálov na báze dreva. Jej rozsiahle možnosti nastavenia umožňujú rovné aj šikmé rezy. Nástroj je určený na dielenské a montážne práce vyžadujúce opakované rezy pod vopred určeným uhlom. Správna, spoľahlivá a bezpečná prevádzka nástroja závisí od správneho používania, preto:

Pred použitím nástroja si prečítajte celý návod a uschovajte si ho.

Dodávateľ nezodpovedá za žiadne škody vyplývajúce z nedodržania bezpečnostných predpisov a odporúčaní uvedených v tejto príručke.

VYBAVENIE

Produkt sa dodáva kompletný, ale vyžaduje montáž, ako je popísané ďalej v návode.

Výrobné balenie by malo obsahovať: pokosovú pílu, vrecko na zber prachu, okružnú pílu, svorku pracovného stola, skrutky na pohyb rezacej hlavy.

TECHNICKÉ PARAMETRE

Parameter	Jednotka merania	Hodnota
Katalógové číslo		YT-82176
Menovité napätie	[V~]	220 - 240
Nominálna frekvencia	[Hz]	50
Trvalý menovitý výkon	[W]	1800
Maximálny výkon (S6 40 %)	[W]	2000
Menovitá rýchlosť	[min ⁻¹]	3800
Maximálna výška × maximálna dĺžka rezu		
Horizontálny uhol natočenia 0° / uhol sklonu 0°	[mm]	105 × 330
Horizontálny uhol natočenia 45° / uhol sklonu 0°	[mm]	105 × 230
Horizontálny uhol natočenia 0° / uhol naklonenia 45° doľava	[mm]	60 × 330
Horizontálny uhol natočenia 45° / uhol naklonenia 45° doľava	[mm]	60 × 230
Horizontálny uhol natočenia 0° / uhol sklonu 45° doprava	[mm]	35 × 330
Horizontálny uhol natočenia 45° / uhol naklonenia 45° doprava	[mm]	35 × 230
Kotúč okružnej píly: vonkajší priemer × upínací priemer × max. hrúbka	[mm]	305 × 30 × 2,8
Maximálny uhol rezu skosením	[°]	-45 – +45
Hmotnosť	[kg]	20,7
Hladina hluku		
- akustický tlak L _{pa} ± K	[dB(A)]	95,2 ± 3,0
- výkon L _{wa} ± K	[dB(A)]	108,2 ± 3,0
Trieda izolácie		II
Laserové ukazovátko		
- trieda		2
- výkon	[mW]	<1
- vlnová dĺžka	[nm]	650

Deklarovaná hodnota emisie hluku bola nameraná pomocou štandardnej testovacej metódy a možno ju použiť na porovnanie jedného náradia s druhým. Deklarovaná hodnota emisie hluku sa môže použiť pri predbežnom posúdení expozície.

Deklarovaná celková hodnota vibrácií bola nameraná pomocou štandardnej testovacej metódy a možno ju použiť na porovnanie jedného náradia s druhým. Deklarovaná celková hodnota vibrácií sa môže použiť pri predbežnom posúdení expozície.

Poznámka! Vibrácie a emisie hluku počas prevádzky náradia sa môžu líšiť od deklarovanej hodnoty v závislosti od spôsobu používania náradia.

Poznámka: Na ochranu obsluhy (vrátane všetkých častí prevádzkového cyklu, ako sú časy, kedy je nástroj vypnutý alebo nečinný, a časy aktivácie) musia byť zavedené bezpečnostné opatrenia založené na posúdení expozície za skutočných podmienok používania.

VŠEOBECNÉ BEZPEČNOSTNÉ UPOZORNENIA PRE ELEKTRICKÉ NÁRADIE

Varovanie! Prečítajte si všetky bezpečnostné upozornenia, obrázky a špecifikácie dodané s týmto elektrickým náradím . Ich nedodržanie môže mať za následok úraz elektrickým prúdom, požiar alebo vážne zranenie.

Všetky upozornenia a pokyny si uschovajte pre budúce použitie.

Pojem „elektrické náradie“ použitý v upozorneniach sa vzťahuje na všetko elektrické náradie, či už s káblom alebo bez kábla.

Bezpečnosť na pracovisku

Udržujte si pracovný priestor dobre osvetlený a čistý. Neporiadok a slabé osvetlenie môžu spôsobiť nehody.

Nepoužívajte elektrické náradie vo výbušnom prostredí, napríklad v prítomnosti horľavých kvapalín, plynov alebo výparov. Elektrické náradie vytvára iskry, ktoré môžu zapáliť prach alebo výpary.

Udržujte deti a okoloidúcich mimo pracovného priestoru. Strata sústredenia môže viesť k strate kontroly.

Elektrická bezpečnosť

Zástrčka napájacieho kábla musí byť kompatibilná so zásuvkou. Zástrčku nijako neupravujte. Nepoužívajte žiadne adaptéry zástrčky s uzemneným elektrickým náradím. Neupravená zástrčka, ktorá je kompatibilná so zásuvkou, znižuje riziko úrazu elektrickým prúdom.

Zabráňte kontaktu tela s uzemnenými povrchmi, ako sú potrubia, radiátory a chladničky. Uzemnenie tela zvyšuje riziko úrazu elektrickým prúdom.

Nevystavujte elektrické náradie zrážkam ani vlhkosti. Voda alebo vlhkosť vniknúca do elektrického náradia zvyšuje riziko úrazu elektrickým prúdom.

Nepreťažujte napájací kábel. Nepoužívajte napájací kábel na prenášanie, ťahanie ani odpájanie zástrčky zo zásuvky. Uchovávajte napájací kábel mimo dosahu tepla, oleja, ostrých hrán a pohyblivých častí. Poškodený alebo zamotaný napájací kábel zvyšuje riziko úrazu elektrickým prúdom.

Pri práci vonku používajte predlžovacie káble určené na vonkajšie použitie. Použitie predlžovacieho kábla vhodného na vonkajšie použitie znižuje riziko úrazu elektrickým prúdom.

Ak sa nedá vyhnúť prevádzke elektrického náradia vo vlhkom prostredí, použite ako ochranu pred napájacím napätím prúdový chránič (RCD). Použitie prúdového chrániča znižuje riziko úrazu elektrickým prúdom.

Osobná bezpečnosť

Pri obsluhu elektrického náradia buďte ostražití, sledujte, čo robíte, a používajte zdravý rozum. Nepoužívajte elektrické náradie, ak ste unavení alebo pod vplyvom drog, alkoholu či liekov. Aj chvilková nepozornosť pri obsluhu elektrického náradia môže viesť k vážnemu zraneniu osôb.

Používajte osobné ochranné prostriedky. Vždy noste ochranu očí. Používanie osobných ochranných prostriedkov, ako sú protiprachové masky, protišmyková bezpečnostná obuv, prilby a chrániče sluchu, znižuje riziko vážneho zranenia osôb.

Zabráňte náhodnému spusteniu. Pred pripojením k zdroju napájania a/alebo akumulátoru, zdvihnutím alebo prenášaním elektrického náradia sa uistite, že je vypínač v polohe vypnuté. Prenášanie elektrického náradia s prstom na vypínači alebo zapnutie elektrického náradia, ktoré má vypínač v polohe zapnuté, môže viesť k vážnemu zraneniu.

Pred zapnutím elektrického náradia odstráňte všetky nastavovacie kľúče alebo kľúče. Kľúč alebo kľúč ponechaný pripevnený k rotujúcej časti elektrického náradia môže spôsobiť vážne zranenie.

Nenaťahujte sa príliš ani sa príliš nenaťahujte. Vždy udržiavajte správne držanie tela a rovnováhu. To vám umožní lepšie ovládať elektrické náradie v neočakávaných situáciách počas práce.

Oblečte sa primerane. Nenoste voľné oblečenie ani šperky. Udržujte vlasy a oblečenie v dostatočnej vzdialenosti od pohyblivých častí elektrického náradia. Voľné oblečenie, šperky alebo dlhé vlasy sa môžu zachytiť v pohyblivých častiach.

Ak je zariadenie vybavené na pripojenie k systémom odsávania alebo zberu prachu, uistite sa, že sú pripojené a správne používané. Používanie odsávania prachu znižuje riziko nebezpečenstiev súvisiacich s prachom.

Nenechajte sa skúsenosťami získanými častým používaním náradia viesť k nedbanlivosti a ignorovaniu bezpečnostných pravidiel. Neopatrné konanie môže v zlomku sekundy spôsobiť vážne zranenia.

Používanie a starostlivosť o elektrické náradie

Nepreťažujte elektrické náradie. Používajte správne elektrické náradie na určený účel. Správne elektrické náradie bude vykonávať prácu lepšie a bezpečnejšie, ak sa bude používať s určeným výkonom.

Nepoužívajte elektrické náradie, ak sa vypínačom nedá zapnúť a vypnúť. Akékoľvek náradie, ktoré sa nedá ovládať vypínačom, je nebezpečné a malo by sa opraviť.

Pred akýmkoľvek nastavením, výmenou príslušenstva alebo uskladnením elektrického náradia odpojte zástrčku zo zásuvky a/alebo vyberte batériu, ak je odnímateľná. Tieto opatrenia zabránia náhodnému zapnutiu elektrického náradia.

Uchovávajte náradie mimo dosahu detí. Nedovoľte osobám, ktoré nie sú obznamené s elektrickým náradím alebo s týmito pokynmi, aby náradie obsluhovali. Elektrické náradie je nebezpečné v rukách nezaškolených používateľov.

Udržba elektrického náradia a príslušenstva. Skontrolujte náradie, či nie sú pohyblivé časti nesprávne zarovnané alebo zaseknuté, či nie sú diely zlomené alebo či nie sú v inom stave, ktorý by mohol ovplyvniť jeho prevádzku. Pred použitím elektrického náradia opravte akékoľvek poškodenie. Mnoho nehôd je spôsobených nesprávne udržiavaným elektrickým náradím. Udržiavajte rezné nástroje čisté a ostré. Správne udržiavaný rezný nástroj s ostrými hranami sa menej zasekne a počas prevádzky sa ľahšie ovláda.

Používajte elektrické náradie, príslušenstvo a nadstavce atď. v súlade s týmito pokynmi, berúc do úvahy typ a podmienky práce. Používanie náradia na iné účely, ako na ktoré je určené, môže vytvoriť nebezpečnú situáciu.

Rukoväte a úchopové plochy udržiavajte suché, čisté a bez oleja a masnty. Klzké rukoväte a úchopové plochy bránia bezpečnej obsluhu a ovládaniu náradia v nebezpečných situáciách.

Opravy

Nechajte si elektrické náradie opravovať iba v autorizovaných opravovniach a používajte len originálne náhradné diely. Tým sa zabezpečí správna prevádzka elektrického náradia.

BEZPEČNOSTNÉ POKYNY PRE POKOSOVÉ PÍLY

Pokosové píly sú určené na rezanie dreva a materiálov podobných drevu. Nemali by sa používať s brúsnymi kotúčmi na rezanie železných materiálov, ako sú tyče, tyče, stĺpiky atď. Prach z brúsneho kotúča zasekne pohyblivé časti, ako je napríklad spodný kryt kotúča. Iskry z rezania brúsnym kotúčom spália spodný kryt kotúča, vložku pracovného stola a ďalšie plastové časti. **Vždy, keď je to možné, používajte na upevnenie obrobku svorky. Ak budete obrobok držať rukou, vždy držte ruku aspoň 100 mm od každej strany pilového kotúča. Túto pílu nepoužívajte na rezanie obrobkov, ktoré sú príliš malé na to, aby sa dali bezpečne upnúť alebo držať rukou. Ak máte ruku príliš blízko pilového kotúča, zvyšuje sa riziko poranenia v dôsledku kontaktu s pilovým kotúčom.**

Obrobok musí byť nehybný a zaistený alebo držaný opornou doskou aj pracovným stolom. Nikdy neposúvajte obrobok ani ho nerezte voľnou rukou. Nezaistený alebo pohybujúci sa obrobok môže byť vymrštený vysokou rýchlosťou a spôsobí zranenie. Pretlačte pílu cez obrobok. Neťahajte pílu cez obrobok. Ak chcete rezať, zdvihnite hlavu píly a pohybujte ňou po obrobku bez rezania, naštartujte motor, spustíte hlavu a pretlačte pílu cez obrobok. Rezanie počas ťahania píly pravdepodobne spôsobí, že pilový kotúč vykĺzne z obrobku a prudko vymrští zostavu kotúča smerom k obsluhu.

Nikdy si neprekrížujte ruky pozdĺž zamýšľanej čiary rezu, ani pred alebo za pilovým kotúčom. Držanie obrobku prekříženými rukami, napríklad držanie obrobku napravo od pilového kotúča ľavou rukou alebo naopak, je veľmi nebezpečné.

Nikdy nesiahajte za podpernú dosku tak, aby bola ktorákoľvek ruka bližšie ako 100 mm od ktorejkoľvek strany pilového kotúča, aby ste odstránili zvyšky dreva alebo z akéhokoľvek iného dôvodu, kým sa pilový kotúč otáča. Vzdialenosť otáčajúceho sa pilového kotúča od vašej ruky nemusí byť zrejmá a mohli by ste sa vážne zraníť.

Pred rezaním skontrolujte obrobok. Ak je obrobok ohnutý alebo skrútený, upnite ho tak, aby vonkajší zakrivený povrch smeroval k opornej doske. Vždy sa uistite, že medzi obrobkom, opornou doskou a pracovným stolom nie je pozdĺž línie rezu žiadna medzera. Ohnutý alebo skrútený obrobok sa môže skrútiť alebo posunúť a počas rezania by mohol zovret pilový kotúč. Obrobok by mal byť bez klincov alebo cudzích predmetov.

Nepoužívajte pílu, kým nie je pracovný stôl zbvavený všetkých nástrojov, zvyškov dreva atď. okrem obrobku. Malé Odrzey alebo voľné kusy dreva alebo iné predmety, ktoré prídu do kontaktu s rotujúcim pilovým kotúčom, môžu byť vymrštené vysokou rýchlosťou.

Režte vždy iba jeden obrobok. Viacero vrstiev materiálov nie je možné správne upnúť alebo držať a počas prevádzky sa môže pilový kotúč zaseknúť alebo posunúť.

Pred použitím sa uistite, že pokosová píla je zaistená alebo umiestnená na rovnom a pevnom pracovnom povrchu. Rovný a pevný pracovný povrch znižuje riziko nestability pokosovej píly.

Naplánujte si prácu. Pri každej zmene nastavenia uhla skosenia alebo pokosu sa uistite, že nastaviteľná oporná doska je správne umiestnená tak, aby podopierala obrobok a zabránila kontaktu s pilovým kotúčom alebo ochranným systémom. Bez zapnutia náradia a bez obrobku na stole prevedzte pilový kotúč simulovaným úplným rezom, aby ste sa uistili, že nedochádza ku kontaktu s opornou doskou alebo k jej prerazaniu.

Ak je obrobok širší alebo dlhší ako horná hrana pracovného stola, použite vhodnú podperu, ako sú predĺženia pracovného stola, pracovné stojany atď. Obrobky dlhšie alebo širšie ako pracovný stôl pokosovej píly sa môžu prevrátiť, ak nie sú bezpečne upevnené. Ak sa odrezaný diel alebo obrobok prevráti, môže zdvihnúť spodný kryt kotúča alebo byť vymrštený rotujúcim kotúčom.

Nepoužívajte inú osobu ako náhradu za predĺženie pracovného stola ani ako dodatočnú oporu. Nestabilná opierka obrobku môže spôsobiť zaseknutie pilového kotúča alebo posunutie materiálu počas rezania, čo vás a vášho pomocníka pritiahne k otáčajúcejmu sa kotúčom.

Rezaný materiál nesmie byť žiadnym spôsobom stlačený ani prítlačený k rotujúcemu pilovému kotúčom. Ak je stlačený, napríklad pomocou pozdĺžnych dorazov, rezaný materiál sa môže kotúčom zakliniť a prudko vymrštíť.

Vždy používajte svorky alebo nadstavce určené na správne uchytenie okrúhlych materiálov, ako sú tyče alebo rúry. Tyče majú tendenciu sa počas rezania otáčať, čo spôsobuje, že čepeľ „zahryzne“ a ťahá obrobok rukami smerom k čepeľi.

Pred kontaktom s obrobkom nechajte kotúč dosiahnuť plnú rýchlosť. Znížite tým riziko vymrštenia obrobku.

Ak sa obrobok alebo kotúč zasekne, vypnite pílu. Počkajte, kým sa všetky pohyblivé časti zastavia, potom odpojte napájací kábel a/alebo vyberte batériu. Až potom sa pokúste uvoľniť zaseknutý materiál. Pokračovanie v rezaní so zaseknutým materiálom môže spôsobiť stratu kontroly alebo poškodenie píly.

Po dokončení rezania uvoľnite spúšť, podržte reznú hlavu stlačenú a počkajte, kým sa kotúč nezastaví, skôr ako odstránite rezaný materiál. Siahanie do blízkosti kotúča počas behu je nebezpečné.

Pri zanorovaní alebo uvoľnení spúšte pred úplným spustením rezacej hlavy pevne držte rukoväť. Brzdzenie rezacieho kotúča môže spôsobiť náhle stiahnutie rezacej hlavy nadol, čo môže viesť k nebezpečenstvu zranenia.

PRÍPRAVA NA PRÁCU

Pred začatím práce skontrolujte, či nie sú stroj, napájací kábel a zástrčka poškodené a či sa ochranné kryty kotúčov voľne pohybujú a vracajú do svojej ochrannej polohy. Ak zistíte akékoľvek poškodenie alebo poruchu ochranných krytov, nepokračujte v práci.

Poznámka: Všetky prípravy sa musia vykonávať pri odpojení od zdroja napájania. **Napájací kábel musí byť odpojený od elek-**

trickéj zásuvky.

Príprava pracovnej stanice

Náradie by malo byť upevnené na pracovnom stole, stojane alebo podobnom mieste na pracovisku. Pred spustením stroja musia byť všetky ochranné kryty a bezpečnostné zariadenia riadne zaistené. Uistite sa, že pilový kotúč sa môže voľne otáčať. Pri práci s drevom dávajte pozor, aby sa doň nedostali žiadne cudzie predmety, ako sú klince, skrutky atď. Pred spustením stroja sa uistite, že všetky pohyblivé časti sa môžu plynulo pohybovať a pilový kotúč je bezpečne namontovaný. Pred pripojením napájacieho kábla k elektrickej sieti sa uistite, že parametre siete zodpovedajú údajom na typovom štítku stroja.

Pokosová píla by mala byť umiestnená na rovnom a stabilnom povrchu, napríklad na pracovnom stole. Montážna výška by mala byť nastavená podľa výšky obsluhy, aby umožnila plnú prevádzku bez nadmerného dosahu a zároveň zabezpečila stabilný a bezpečný postoj obsluhy.

Základňa pracovného stola je vybavená otvormi na jeho priskrutkovanie k podlahe. Na tento účel použite štyri montážne skrutky (nie sú súčasťou balenia) a v prípade potreby podložky a matice vhodné pre daný typ pracovného stola.

Nastavenie reznej hlavy

Po vybratí z obalu môže byť rezná hlava pokosovej píly zaistená v spodnej polohe poistným kolíkom. Na odomknutie jemne zatlačte hlavu nadol, vytiahnite poistný kolík a potom zdvihnite hlavu, pričom držte rukoväť (III).

Pri zdvíhaní a spúšťaní hlavy píly vždy držte rukoväť, pretože vratná pružina automaticky zdvihne hlavu. Počas pohybu hlavy skontrolujte, či sa pohyblivý kryt pilového kotúča voľne pohybuje, pričom pri spúšťaní automaticky odkrýva pilový kotúč a pri zdvíhaní ho automaticky zakrýva. Ak zistíte, že kryt kotúča blokuje nejaké prekážky, pred začatím práce ich odstráňte.

AK je potrebné obmedziť hĺbku rezu, nastavte hĺbkový doraz nastavením skrutky a zaistite ho matičou, potom skontrolujte nastavenú hĺbku na skúšobnom kuse a v prípade potreby nastavenie upravte (IV).

Inštalácia a výmena kotúča okružnej píly

VAROVANIE! Pred inštaláciou alebo výmenou pilového kotúča vypnite stroj, odpojte ho zo siete a počkajte, kým sa kotúč úplne nezastaví. Pri výmene pilového kotúča noste ochranné rukavice.

Zdvihnite reznú hlavu do hornej polohy. Ak je prístup k skrutke vretena ťažký, uvoľnite kryt alebo skrutku ochranného krytu tak, ako je potrebné, aby ste získali prístup k upevňovacím prvkom. Potom zdvihnite pohyblivý ochranný kryt píly natoľko, aby výrez v kryte bol umiestnený nad skrutkou vretena a umožnil vloženie kľúča (V).

Stlačte a podržte aretáciu vretena a potom pomocou kľúča pomaly otáčajte skrutkou vretena, kým sa vreteno nezaistí (VI). Držte aretáciu vretena a odskrutkujte skrutku vretena v smere hodinových ručičiek, odstráňte vonkajšiu prírubu a posúvaním smerom nadol vyberte pilový kotúč. Pred inštaláciou nového pilového kotúča očistite kontaktné plochy a montážne prvky od prachu a vyčistite vnútornú a vonkajšiu prírubu (VII).

Namontujte pilový kotúč podľa šípky smeru otáčania na kryte, nainštalujte vonkajšiu prírubu a pri držaní aretácie vretena utiahnite skrutku vretena proti smeru hodinových ručičiek. Potom vráťte kryty do prevádzkovej polohy a skontrolujte, či pohyblivý kryt funguje správne a či sa pilový kotúč voľne otáča kolmo aj pod uhlom 45°.

Odporúčania pre používanie kotúčových píli

Varovanie! Uistite sa, že maximálna povolená rýchlosť kotúčovej píly je rovnaká alebo vyššia ako rýchlosť pokosovej píly. Použitie kotúčovej píly, ktorá nespĺňa túto požiadavku, spôsobí počas prevádzky rozbitie pilového kotúča, čo môže viesť k vážnemu zraneniu. Používajte iba kotúče odporúčané výrobcom, určené na rezanie dreva a materiálov na báze dreva, s karbidovými zubami, ktoré spĺňajú požiadavky normy EN 847-1 a spĺňajú špecifikácie uvedené v tabuľke technických údajov. Nepoužívajte kotúče z rýchlo-reznej ocele (HSS). Nepoužívajte brúsne kotúče ani kotúče určené na rezanie kovov. Na nastavenie otvoru kotúča nepoužívajte voľné redukčné krúžky ani objímky. Ak je kotúč vybavený pevnými redukčnými krúžkami, uistite sa, že majú rovnaký priemer, sú navzájom rovnobežné a predstavujú aspoň 1/3 priemeru kotúča. Pred montážou kotúča očistite montážne povrchy a upevňovacie prvky od prachu, živice, mastnoty, oleja a vody.

Pilový kotúč by sa mal vyberať na základe rezaného materiálu. Čím viac zubov, tým vyššia je kvalita rezu. Preto sa na rezanie laminovaných dosiek a tvrdších materiálov odporúča pilový kotúč so 48 zubami. Pilový kotúč s 24 zubami, ktorý je súčasťou balenia stroja, sa môže použiť na rýchlejšie a hrubšie rezanie dreva vrátane konštrukčného dreva, za predpokladu, že obrobok je správne upevnený. Nepoužívajte poškodené alebo deformované rezacie kotúče. Pred každým použitím rezný kotúč vizuálne skontrolujte a ak zistíte akékoľvek praskliny, odštiepenia, ohnutia, zlomené zuby alebo akékoľvek iné poškodenie, pred použitím ho vymeňte. Držte kotúč za montážny otvor a jemne poklepte na telo kotúča rukoväťou plastového skrutkovača. Dutý zvuk môže naznačovať prasklinu v tele kotúča, ktorá nemusí byť voľným okom viditeľná. Ak máte akékoľvek pochybnosti o stave kotúča, pred použitím ho vymeňte. Prasknuté kotúče neopravujte ani znovu nepoužívajte.

Odsávanie prachu (VIII)

Pokosová píla je vybavená konektorom, ktorý umožňuje pripojiť dodané vrecko na prach alebo externý systém odsávania prachu. Ak používate dodané vrecko, zaistite ho stlačením krídleiek kovového krúžku a nasunutím na konektor odsávania prachu na motore. Vrecko vyprázdňte vždy, keď je plné, a po ukončení práce otvorením zipsu na spodnej strane. Ak používate externý systém odsávania prachu, pripojte flexibilnú hadicu priamo ku konektoru alebo pomocou adaptéra vhodného pre použitú hadicu.

Laserové ukazovátka

Pokosová píla je vybavená laserovým ukazovátkom, ktoré zobrazuje čiaru rezu na materiáli pripevnenom k stolu. Ukazovátka sa aktivuje samostatným spínačom; jeho jedným stlačením sa laser zapne a opätovným stlačením sa vypne. Nepozerajte sa do laserového lúča, pretože to môže spôsobiť dočasné alebo trvalé poškodenie očí.

Predlžovacie káble

Ak je potrebné pripojiť výrobok pomocou predlžovacích káblov, prierez vodičov predlžovacích káblov by nemal byť menší ako prierez vodičov napájacieho kábla dodaného s výrobkom. Pre predlžovacie káble s dĺžkou do 25 m by prierez vodičov nemal byť menší ako 1,5 mm².

Zvyškové riziko

Stroj bol navrhnutý a vyrobený v súlade s platnými bezpečnostnými normami. Počas používania produktu sa však môžu vyskytnúť zvyškové riziká.

Zdravotné riziká spojené s elektrickou energiou v dôsledku používania nesprávnych napájacích káblov.

Nebezpečenstvo hluku z dôvodu nepoužívania ochrany sluchu.

Zvyškové riziko možno minimalizovať starostlivým dodržiavaním bezpečnostných pokynov.

POUŽÍVANIE NÁSTROJA

Pred začatím rezu skontrolujte, či sú všetky nastavovacie zámky utiahnuté, či kryt kotúča funguje správne a či nedochádza ku kolíziám v celom rozsahu pohybu pílovej hlavy. Toto by sa malo overiť bez spustenia stroja. Skontrolujte materiál, či neobsahuje klince, sponky, skrutky a praskliny, a posuďte, či ho možno bezpečne podprieť a zaistiť. Napájací kábel a akýkoľvek predlžovací kábel vedte mimo oblasti rezania tak, aby sa nedal vtiahnuť pod hlavu.

Potom spustite stroj bez zataženia a uistite sa, že beží hladko, bez chvenia, trenia alebo nezvyčajných vibrácií. Potom uvoľnite spínač a počkajte, kým sa kotúč úplne nezastaví. Položte materiál na stôl, oprite ho o nosnú dosku a zaistíte ho svorkou. Po spustení nechajte pílu dosiahnuť menovitú rýchlosť a potom začnite rezať plynulým pohybom bez nadmerného tlaku.

Nastavenie parametrov rezania

Horizontálny uhol rezu sa nastavuje otáčaním pracovného stola. Na tento účel uvoľnite skrutku na otáčanie hlavy, uvoľnite poistku otáčania stola a otočte stôl do požadovanej polohy pomocou stupnice. Stôl má račnu pre štandardné uhly, ktorá slúži ako pomocníka na rýchle nastavenie, a uhol je možné nastaviť aj nepriamo pomocou stupnice. Po nastavení uhla vždy dotiahnite skrutku na otáčanie hlavy; nikdy nenechávajte stôl zaistený iba račnou (IX).

Pred vykonaním šikmých rezov nastavte opornú dosku stola tak, aby ste v celom rozsahu jeho pohybu udržali odstup aspoň 5 mm od pílovej kotúča, aby ste zabránili zaseknutiu kotúča na opornej doske. Nastavte uhol skosenia naklonením pílovej hlavy doľava alebo doprava až do 45 stupňov. Na tento účel uvoľnite skrutku naklonenia hlavy a nastavte hlavu do požadovaného uhla pomocou stupnice (X). Ak chcete nakloniť doprava, potiahnite zámok naklonenia doprava a zatiaľ čo ho držíte stiahnutý, nakloňte hlavu. Potom uvoľnite zámok, aby ste ju vrátili do zablokovanej polohy, a potom utiahnite skrutku naklonenia hlavy (XI).

Pokosová píla umožňuje rezanie s hlavou nadol aj s vodiacími prvkami. Pohyb hlavy pozdĺž vodiacich líšt je možné zaistiť aretačným gombíkom. Pri rezoch bez posuvu by mala byť hlava nastavená do zadnej polohy a posuv zablokovaný. Pri širších rezoch by mal byť posuv odblokovaný a hlava by sa mala skontrolovať, či sa plynule pohybuje v celom svojom rozsahu. Na vykonanie zanorovacieho rezu nastavte hĺbkový doraz nastavením skrutky, potom skontrolujte nastavenú hĺbku na vzorke a v prípade potreby ju upravte.

Po každej zmene uhla natočenia stola, sklonu hlavy a každej zmene režimu pohybu hlavy pri odpojení napájania simulujte pracovný pohyb v plnom rozsahu a skontrolujte, či kotúčová píla a ochranné kryty nenarádzajú na žiadne prekážky a nedotýkajú sa pracovného stola, vložky pracovného stola, opornej dosky stola alebo iných prvkov stroja.

Priprava a upevnenie obrobku

Materiál pevne umiestnite na pracovný stôl a zatlačte ho k opornej doske stola, aby sa počas rezania nemohol pohnúť. Materiál zaistíte pomocou svorky stola. Pripievajte svorku stola k otvoru umiestnenému za opornou doskou stola na ľavej alebo pravej strane, potom ju zaistíte skrutkou a pritlačte materiál k pracovnému stolu a opornej doske stola. Pri dlhých a ťažkých obrobkoch zabezpečte podopretie na oboch stranách stroja v rovnakej výške ako pracovný stôl, aby ste znížili naklonenie materiálu a riziko jeho zachytenia v reze.

Predĺženia stola vysuňte na požadovanú dĺžku, aby podpierali dlhšie obrobky, a zaistíte ich na mieste. Na koncoch predĺžení vysuňte dorazové dosky a nastavte ich tak, aby podpierali materiál a obmedzovali jeho pohyb počas rezania.

Pri veľmi veľkých obrobkoch je povolené pracovať s pomocnou obsluhou na opačnej strane stroja výlučne za účelom podopretia a stabilizácie materiálu. Pomocná obsluha nemôže nahrádzať podpory ani predĺženia stola a musí zostať mimo zóny rezania a zóny pohybu reznej hlavy. Stroj ovláda a rezanie vykonáva jedna osoba, ktorá obsluhuje elektrický spínač a rukoväť.

Robiť rez

Pred spustením sa uistite, že máte stabilný postoj a pevne držíte rukoväť. Na spustenie stlačte aretáciu spínača a potom stlačte elektrický spínač. Spínač nemá funkciu blokovania, takže sa stroj po uvoľnení spínača vypne.

Pred začatím rezu by mal byť obrobok pevne umiestnený na pracovnom stole, pritlačený k opornej doske stola a zaistený svorkou.

Pred začatím sa uistite, že sa kotúč okružnej píly nedotýka materiálu ani žiadnych súčastí stroja. Po spustení nechajte pílový kotúč

dosiahnuť menovité otáčky a potom začnite rezať. Pri rezaní so spustenou hlavou spúšťajte hlavu plynulo, bez trhania alebo nadmerného tlaku. Pri rezaní s posuvom hlavy pred začatím rezu vysuňte hlavu čo najďalej od opornej dosky stola, potom spustite hlavu na materiál a reže iba pri pohybe hlavy smerom k opornej doske stola. Nerežte, zatiaľ čo sa hlava pohybuje od opornej dosky stola. Pri rezaní vedťe kotúčovou pilu plynulým pohybom a vyvíjajte iba tlak potrebný na rezanie materiálu. Nepreťažujte stroj a nedovoľte, aby sa kotúče prehriali. Zabráňte nárazom pilového kotúča o materiál a pohybujte sa tak, aby sa kotúč v reze neskrútil. Ak sa pilový kotúč zasekne v materiáli, okamžite uvoľnite spúšť, počkajte, kým sa kotúč úplne nezastaví, odpojte stroj zo siete a odstráňte zaseknutie. Po dokončení rezu držte reznú hlavu v spodnej polohe, uvoľnite spúšť a počkajte, kým sa píla úplne nezastaví. Potom držte rukoväť a nechajte vratnú pružinu pomaly zdvihnúť reznú hlavu s miernym protipôsobením bez uvoľnenia rukoväte. Keď sa kotúč zastaví, odpojte stroj od zdroja napájania a až potom odstráňte materiál zo stola a pokračujte ďalším krokom.

Zaseknutie píly v materiáli

Ak sa pilový kotúč zasekne v rezanom materiáli, okamžite uvoľnite spínač a držte reznú hlavu stabilne, kým sa kotúč úplne nezastaví. Potom odpojte stroj od napájania vytiahnutím zástrčky zo zásuvky.

Po odpojení napájania odstráňte príčinu zaseknutia, napríklad správnym podopretím a zaistením obrobku, úpravou nastavení alebo odstránením cudzieho predmetu z obrobku. Potom opatrne a bez trhania vytiahnite pilový kotúč z rezu. Skontrolujte pilový kotúč, či nie je poškodený alebo deformovaný, a skontrolujte, či sa hlava a ochranné kryty voľne pohybujú. Ak je poškodený, pred obnovením prevádzky ho vymeňte. Pokračovanie v rezať a so zaseknutým obrobkom môže viesť k strate kontroly alebo poškodeniu píly.

Aktivity po práci

Po dokončení rezu vyberte rotujúci pilový kotúč z rezu a až potom uvoľnite spínač. Počkajte, kým sa kotúč úplne nezastaví, odpojte stroj od zdroja napájania a potom odstráňte materiál z pracovného stola a upratujte pracovný priestor.

Po skončení práce odstráňte prach a triesky z okolia ochranných krytov, pracovného stola a otvoru na odsávanie prachu a vyprázdňte vrecko na prach, ak sa používa. Skontrolujte pilový kotúč a montážne prvky, či nie sú poškodené, a potom pokračujte v údržbe.

Obmedzenia prehriatia

Stroj nemá reguláciu výkonu a spotreba energie sa zvyšuje so zaťažením počas rezania. Čím väčší je odpor materiálu a tlak na reznú hlavu, tým rýchlejšie sa motor zahrieva, čo môže viesť k prehriatiu. Aby ste znížili prehriatie, reže plynulým pohybom, vyhýbajte sa nárazom alebo nadmernému tlaku, používajte kotúč okružnej píly vhodný pre daný materiál a udržiavajte ho v dobrom stave a zabezpečte, aby boli vetracie otvory čisté a aby bol zo stroja odstránený prach.

Stroj je navrhnutý pre prerušovanú prevádzku S6 40 % v 5-minútovom cykle, kde približne 40 % času sa strávi prácou pod zaťažením a približne 60 % sa strávi v nezaťaženom stave, napríklad nerezaním alebo chladnutím. Počas intenzívneho rezania by sa mali robiť prestávky a ak dôjde k výraznému poklesu rýchlosti kotúča, nezvyčajnému huku alebo citeľnému zvýšeniu teploty, znížte tlak, prestaňte pracovať a nechajte stroj vychladnúť.

ÚDRŽBA A SKLADOVANIE

POZOR! Pred vykonaním akýchkoľvek úprav, servisu alebo údržby odpojte napájací kábel zo zásuvky. Po ukončení práce skontrolujte technický stav elektrického náradia vizuálnou kontrolou tela a rukoväte, napájacieho kábla so zástrčkou a odflačením ťahu, funkčnosti hlavného vypínača, uvoľnenia upchatých vetracích otvorov, iskrenia kief, huku z ložísk a prevodov, spustenia a plynulého chodu. Počas záručnej doby nesmie používateľ rozoberať elektrické náradie ani vymieňať žiadne podzostavy alebo diely, pretože by to viedlo k strate záruky. Akékoľvek nezrovnalosti zistené počas kontroly alebo počas prevádzky sú signálom pre opravu v servisnom stredisku. Po ukončení práce by sa mal kryt, vetracie otvory, spínače a kryty vyčistiť napríklad prúdom vzduchu (s tlakom nepresahujúcim 0,3 MPa), kefou alebo suchou handričkou bez použitia chemikálií alebo čistiacich prostriedkov. Náradie a rukoväť by sa mali čistiť suchou, čistou handričkou.

Pre zaistenie správnej prevádzky udržiavajte ochranné kryty, prívody vzduchu a kryt motora čo najviac bez prachu a nečistôt a po každom použití stroj čistite. Odporúča sa raz mesačne mazať pohyblivé časti vhodným technickým mazivom. Motor nemažte. Na pravidelné čistenie používajte mierne navlhčenú handričku s malým množstvom jemného mydla bez rozpúšťadiel a zabráňte vniknutiu vody do stroja. Pred každým použitím skontrolujte pohyblivý mechanizmus ochranného krytu pilového kotúča, či nie je znečistený, odstráňte staré piliny a triesky kefou a skontrolujte, či sa vodiaca lišta ochranného krytu pohybuje hladko. Poškodenú vložku pracovného stola by ste mali ihneď vymeniť, pretože malé časti sa môžu zaseknúť medzi vložkou a pilovým kotúčom, čo môže spôsobiť zaseknutie kotúča. Na novom stroji sa odporúča skontrolovať uhlíkové kefy po prvých 50 hodinách prevádzky. Následne by ste mali kefy kontrolovať každých 10 hodín prevádzky. Ak je dĺžka uhlíkovej kefy menšia ako 6 mm alebo ak je poškodená alebo spálená pružina alebo pripojovací kábel kefy, je potrebné vymeniť sadu kefiek.

Skladujte na tmavom, suchom a nemrzúcom mieste mimo dosahu detí pri teplote 5 až 30 °C. Pokosovú pílu odporúčame skladovať v originálnom balení a ak je mimo obalu, prikryte ju, aby ste ju chránili pred prachom a vlhkosťou, a návod na obsluhu uchovávajte spolu so strojom.

Pri preprave v originálnom balení zaistite pohyblivé časti a umiestnite pokosovú pílu do obalu tak, aby boli zaistovacie zariadenia správne umiestnené. Pred premiestňovaním alebo prepravou zablokujte otáčanie pracovného stola, spustite reznú hlavu do spodnej polohy a zaistíte ju zaistovacím kolíkom a zablokujte funkciu posuvu vodiacej lišty v zadnej polohe pomocou zaistovacieho gombíka vodiacej lišty. Pokosovú pílu vždy prepravujte bez zástrčky. Na krátke vzdialenosti použite prepravnú rukoväť alebo ju prenášajte za stacionárny pracovný stôl. Nezdvíhajte stroj za ochranné kryty ani ovládacie prvky.

SZERSZÁM JELLEMZŐI

A gérvágó fűrész egy sokoldalú szerszám, amelyet fa és faalapú anyagok vágására terveztek. Széleskörű beállítási lehetőségei lehetővé teszik mind az egyenes, mind a ferde vágásokat. A szerszámot műhelyi és összeszerelési munkákhoz tervezték, amelyek ismétlődő vágásokat igényelnek előre meghatározott szögben. A szerszám helyes, megbízható és biztonságos működése a megfelelő használatától függ, ezért:

A szerszám használata előtt olvassa el a teljes kézikönyvet, és őrizze meg.

A szállító nem vállal felelősséget a jelen kézikönyv biztonsági előírásainak és ajánlásainak be nem tartásából eredő károkról.

FELSZERELÉS

A termék kompletten kerül kiszállításra, de a kézikönyvben később leírtak szerint összeszerelést igényel.

A gyári csomagolásnak tartalmaznia kell: gérvágó fűrész, porgyújtó zsákok, körfűrész, munkaasztal-szorítót, vágófej-mozgató csavarokat.

MŰSZAKI PARAMÉTEREK

Paraméter	Mértékegység	Érték
Katalógusszám		YT-82176
Névleges feszültség	[V~]	220 - 240
Névleges frekvencia	[Hz]	50
Folyamatos névleges teljesítmény	[W]	1800
Maximális teljesítmény (S6 40%)	[W]	2000
Névleges sebesség	[min ⁻¹]	3800
Max. magasság × max. vágási hossz		
Vízszintes elforgatási szög 0° / dőlésszög 0°	[mm]	105 × 330
Vízszintes forgásszög 45° / dőlésszög 0°	[mm]	105 × 230
Vízszintes elforgatási szög 0° / dőlésszög 45° balra	[mm]	60 × 330
Vízszintes elforgatási szög 45° / dőlésszög 45° balra	[mm]	60 × 230
Vízszintes elforgatási szög 0° / dőlésszög 45° jobbra	[mm]	35 × 330
Vízszintes forgásszög 45° / dőlésszög 45° jobbra	[mm]	35 × 230
Körfűrészlap: külső átmérő × befogási átmérő × max. vastagság	[mm]	305 × 30 × 2,8
Maximális ferde vágási szög	[°]	-45 – +45
Tömeg	[kg]	20,7
Zajszint		
- hangnyomás L _{wa} ± K	[dB(A)]	95,2 ± 3,0
- teljesítmény L _{wa} ± K	[dB(A)]	108,2 ± 3,0
Szigetelési osztály		II
Lézermutató		
- osztály		2
- erő	[mW]	<1
- hullámhossz	[nm]	650

A megadott zajkibocsátási értéket szabványos vizsgálati módszerrel mérték, és felhasználható két szerszám összehasonlítására. A megadott zajkibocsátási érték felhasználható az előzetes expozíciós értékeléshez.

A megadott rezgési összértéket szabványos vizsgálati módszerrel mérték, és felhasználható két szerszám összehasonlítására. A megadott rezgési összérték felhasználható az előzetes expozíciós értékeléshez.

Megjegyzés! A szerszám működése közbeni rezgés- és zajkibocsátás eltérhet a megadott értéktől a szerszám használatának módjától függően.

Megjegyzés: A kezelő védelme érdekében a tényleges használati körülmények közötti expozíció értékelésén alapuló biztonsági intézkedéseket kell meghatározni (beleértve a működési ciklus minden részét, például a szerszám kikapcsolt vagy üresjáratú időszakait, valamint az aktiválási időket).

ÁLTALÁNOS BIZTONSÁGI FIGYELMEZTETÉSEK AZ ELEKTROMOS KÉSZSZERSZÁMOKHOZ

Figyelem! Olvassa el az elektromos szerszámhoz mellékelt összes biztonsági figyelmeztetést, illusztrációt és specifikációt. Ezek be nem tartása áramütést, tüzet vagy súlyos sérülést okozhat.

Őrizze meg az összes figyelmeztetést és utasítást későbbi felhasználás céljából.

A figyelmeztetéseken használt „elektromos szerszám” kifejezés minden elektromos szerszámra vonatkozik, függetlenül attól, hogy vezetékes vagy akkumulátoros.

Munkahelyi biztonság

Tartsa a munkaterületét jól megvilágítva és tisztán. A rendetlenség és a rossz megvilágítás baleseteket okozhat.

Ne használjon elektromos szerszámokat robbanásveszélyes környezetben, például gyúlékony folyadékok, gázok vagy gőzök jelenlétében. Az elektromos szerszámok szikrákat kelthetnek, amelyek meggyújthatják a port vagy a gőzöket.

Tartsa távol a gyerekeket és a szemlélődőket a munkaterülettől. A koncentrációvesztés az irányítás elvesztéséhez vezethet.

Elektromos biztonság

A tápkábel csatlakozódugójának illeszkednie kell a konnektorhoz. Semmilyen módon ne alakítsa át a csatlakozódugót.

Ne használjon csatlakozóadaptereket földelt elektromos szerszámokkal. A konnektorhoz illeszkedő, módosítatlan csatlakozódugó csökkentheti az áramütés kockázatát.

Kerülje a test érintkezését földelt felületekkel, például csövekkel, radiátorokkal és hűtőszekrényekkel. A test földelése növeli az áramütés kockázatát.

Ne tegye ki az elektromos szerszámokat csapadéknak vagy nedvességnek. Az elektromos szerszámba jutó víz vagy nedvesség növeli az áramütés kockázatát.

Ne terhelje túl a tápkábelt. Ne használja a tápkábelt a csatlakozó hordozására, húzására vagy a fal aljzatból való kihúzására. Tartsa távol a tápkábelt hőtől, olajtól, éles szélektől és mozgó alkatrészektől. A sérült vagy összegubancolódott tápkábel növeli az áramütés kockázatát.

Kültéri munkavégzés esetén kültéri használatra tervezett hosszabbító kábelt használjon. A kültéri használatra alkalmas hosszabbító kábel használata csökkenti az áramütés kockázatát.

Ha az elektromos szerszám nedves környezetben való használata elkerülhetetlen, használjon maradékáram-védőkapcsolót (RCD) a hálózati feszültség elleni védelemként. Az RCD használata csökkenti az áramütés kockázatát.

Személyes biztonság

Maradjon figyelmes, figyeljen oda, mit csinál, és használja a józan esztét elektromos szerszám használata közben. Ne használjon elektromos szerszámot, ha fáradt, vagy kábítószert, alkoholt vagy gyógyszer hatása alatt áll. Már egy pillanatnyi figyelmen kívül hagyás súlyos személyi sérülést okozhat elektromos szerszám használata közben.

Használjon személyi védőfelszerelést. Mindig viseljen szemvédőt. A személyi védőfelszerelések, például porvédő maszkok, csúszásgátló biztonsági cipők, védősisak és hallásvédő használata csökkenti a súlyos személyi sérülések kockázatát.

Kerülje a véletlen beindítást. Győződjön meg arról, hogy a kapcsoló kikapcsolt állapotban van, mielőtt csatlakoztatja a tápforráshoz és/vagy az akkumulátorhoz, felveszi vagy hordozza az elektromos szerszámot. Az elektromos szerszám hordozása úgy, hogy az ujját a kapcsolón van, vagy ha olyan elektromos szerszámot csatlakoztat, amelynek a kapcsolója bekapcsolt állásban van, súlyos sérülést okozhat.

A szerszám bekapcsolása előtt távolítsa el minden beállítókulcsot vagy villáskulcsot. A szerszám forgó alkatrészéhez rögzített villáskulcs vagy kulcs súlyos sérülést okozhat.

Ne nyúljon túl, és ne is nyújtózkodjon túlságosan. Mindig ügyeljen a helyes testtartásra és az egyensúlyra. Ez lehetővé teszi, hogy munka közben váratlan helyzetekben jobban tudja irányítani az elektromos szerszámot.

Öltözzön megfelelően. Ne viseljen bő ruházatot vagy ékszereket. Tartsa távol a haját és a ruházatát az elektromos szerszám mozgó alkatrészeitől. A bő ruházat, ékszerek vagy hosszú haj beakadhat a mozgó alkatrészekbe.

Ha a berendezés porszívó vagy porgyűjtő rendszerhez csatlakoztatható, győződjön meg arról, hogy azok megfelelően csatlakoznak és használatra kerülnek. A porszívós használata csökkenti a porral kapcsolatos veszélyek kockázatát.

Ne hagyja, hogy a gyakori szerszámhasználat során szerzett tapasztalat miatt figyelmen kívül váj és figyelmen kívül hagyja a biztonsági szabályokat. A gondatlan cselekedetek másodpercek alatt súlyos sérüléseket okozhatnak.

Elektromos szerszámok használata és gondozása

Ne terhelje túl az elektromos szerszámot. Használja a megfelelő elektromos szerszámot a kívánt feladathoz. A megfelelő elektromos szerszám jobban és biztonságosabban végzi a munkát, ha a tervezett kapacitásán belül használja.

Ne használjon elektromos szerszámot, ha a kapcsoló nem kapcsolja be és ki. Minden olyan szerszám, amelyet nem lehet a kapcsolóval vezérelni, veszélyes, és meg kell javítani.

Mielőtt bármilyen beállítást végezne, tartozékokat cserélne, vagy az elektromos szerszámot tárolná, húzza ki a csatlakozódugót a konnektorból és/vagy vegye ki az akkumulátort, ha az levehető. Ezek az övintézkedések megakadályozzák az elektromos szerszám véletlen bekapcsolását.

Tartsa a szerszámot gyermekek elől elzárva. Ne engedje, hogy olyan személyek használják az elektromos szerszámokat vagy ezeket az utasításokat, akik nem ismerik azokat. Az elektromos szerszámok veszélyesek lehetnek nem képzett felhasználók kezében.

Karbantartsa az elektromos szerszámokat és tartozékokat. Ellenőrizze a szerszámot a mozgó alkatrészek hibás beállítására vagy beszorulására, az alkatrészek törésére és minden olyan állapotra vonatkozóan, amely befolyásolhatja az elektromos szerszám működését. Az elektromos szerszám használata előtt javítsa ki a sérüléseket. Sok balesetet a nem megfelelően karbantartott elektromos szerszámok okoznak.

Tartsa tisztán és élesen a vágószerszámokat. Egy megfelelően karbantartott, éles szélű vágószerszám kisebb valószínűséggel szorul be, és működés közben könnyebben irányítható.

Az elektromos szerszámokat, tartozékokat, feltéteket stb. ezen utasításoknak megfelelően használja, figyelembe véve a munka típusát és körülményeit. A szerszámok rendeltetésüktől eltérő célú használata veszélyes helyzetet teremthet.

Tartsa a fogantyúkat és a markolatfelületeket szárazon, tisztán, olaj- és zsírmentesen. A csúszós fogantyúk és markolatfelületek megakadályozzák a szerszám biztonságos kezelését és irányítását veszélyes helyzetekben.

Javítások

Elektromos szerszámát csak hivatalos szervizben javíttassa, kizárólag eredeti alkatrészek felhasználásával. Ez biztosítja az elektromos szerszám megfelelő működését.

BIZTONSÁGI UTASÍTÁSOK GÉRFÜRÉSZEKHEZ

A gérvágó fűrészek fa és faserű anyagok vágására szolgálnak. Nem szabad őket vastartalmú anyagok, például rudak, rudak, oszlopok stb. vágásához használt köszőrükorongokkal együtt használni. A köszőrükorong pora beszoríthatja a mozgó alkatrészeket, például az alsó fűrészlapvédőt. A köszőrükorong vágásából származó szikrák megégethetik az alsó fűrészlapvédőt, a munkaszalot betétjét és más műanyag alkatrészeket.

A munkadarab rögzítéséhez lehetőség szerint használjon szorítókat. Ha a munkadarabot kézzel fogja, mindig tartsa a kezét legalább 100 mm távolságra a fűrészlap mindkét oldalától. Ne használja ezt a fűrészelt olyan munkadarabok vágására, amelyek túl kicsik ahhoz, hogy kézzel biztonságosan rögzíteni vagy megtartani lehessen őket. Ha a keze túl közel van a fűrészlaphoz, megnő a fűrészlappal való érintkezésből eredő sérülésveszély.

A munkadarabnak álló helyzetben kell lennie, és mind a hátlapnak, mind a munkaszaltnak rögzítenie vagy megtartania kell. Soha ne tolja előre a munkadarabot, és ne vágjon szabadkézzel. A nem rögzített vagy mozgó munkadarab nagy sebességgel elrepülhet, és sérülést okozhat.

Nyomja a fűrészelt a munkadarabon keresztül. Ne húzza a fűrészelt a munkadarabon keresztül. Vágáshoz emelje fel a fűrészfejet, és mozgassa a munkadarab fölé vágás nélkül, indítsa el a motort, engedje le a fejet, és nyomja a fűrészelt a munkadarabon keresztül. A fűrész húzása közben végzett vágás valószínűleg a fűrészlap kiemelkedését okozza a munkadarabból, és a pengeegységet hevesen a kezelő felé repíti.

Soha ne keresztezze a karjait a kívánt vágási vonal mentén, illetve a fűrészlap előtt vagy mögött. A munkadarab keresztbe tartása, például a munkadarab bal kézzel a fűrészlaptól jobbra vagy fordítva történő tartása nagyon veszélyes.

Soha ne nyúljon a hátlap mögé úgy, hogy bármelyik keze 100 mm-nél közelebb legyen a fűrészlaphoz, akár fahulladék eltávolítása, akár bármilyen más okból, miközben a fűrészlap forog. A forgó fűrészlap távolsága a kezétől nem feltétlenül látható, és súlyosan megsérülhet.

Vágás előtt ellenőrizze a munkadarabot. Ha a munkadarab görbült vagy felkunkorodott, rögzítse úgy, hogy a külső ívelt felülete a hátlap felé nézzen. Mindig ügyeljen arra, hogy ne legyen rés a munkadarab, a hátlap és a munkaszalot között a vágási vonal mentén. A hajlítot vagy felkunkorodott munkadarab elcsavarodhat vagy elmozdulhat, és vágás közben becsípheti a fűrészlapot. A munkadarabon ne legyenek szögek vagy idegen tárgyak.

Ne használja a fűrészelt, amíg a munkaszaltról le nem szabadult minden szerszám, fahulladék stb., kivéve a munkadarabot. Kis A forgó fűrészlappal érintkezésbe kerülő fahulladékok, laza fadarabok vagy egyéb tárgyak nagy sebességgel kirepülhetnek.

Egyszerre csak egy munkadarabot vágjon. Több réteg anyag nem rögzíthető megfelelően, és a fűrészlap beszorulhat vagy elmozdulhat működés közben.

Használat előtt győződjön meg arról, hogy a gérvágó fűrész rögzítve van, vagy sík, szilárd munkafelületre van helyezve. A sík, szilárd munkafelület csökkenti a gérvágó fűrész instabilá válásának kockázatát.

Tervezze meg munkáját. A ferde- vagy gérszög beállításának módosításakor ügyeljen arra, hogy az állítható hátlap megfelelően legyen elhelyezve, hogy megtámassza a munkadarabot, és elkerülje a fűrészlappal vagy a védőrendszerrel való érintkezést. A szerszám bekapcsolása és a munkadarab asztalon való elhelyezése nélkül futtassa át a fűrészlapot egy szimulált teljes vágáson, hogy megbizonyosodjon arról, hogy nincs érintkezés a hátlappal, illetve hogy ne vágja el azt.

Használjon megfelelő támasztékokat, például munkapad-hosszabbítókat, munkaállványokat stb., ha a munkadarab szélesebb vagy hosszabb, mint a munkapad teteje. A gérvágó fűrész munkapadjánál hosszabb vagy szélesebb munkadarabok felborulhatnak, ha nincsenek biztonságosan rögzítve. Ha a levágott rész vagy a munkadarab felborul, felemelheti az alsó fűrészlapvédőt, vagy a forgó fűrészlap elrepülhet.

Ne használjon másik személyt munkapad-hosszabbítóként vagy kiegészítő támasztékként. Az instabil munkadarab-alap a fűrészlap beszorulását vagy az anyag elmozdulását okozhatja vágás közben, ami Önt és segítőtjét a forgó fűrészlap felé húzza.

A vágandó anyagot semmilyen módon nem szabad a forgó fűrészlaphoz szorítani vagy hozzányomni. Ha összenyomják, például hosszütöközőkkel, a vágandó anyag beékelődhet a fűrészlapba, és hevesen kilökődhet.

Mindig olyan szorítókat vagy tartozékokat használjon, amelyek kerek anyagok, például rudak vagy csövek megfelelő rögzítéséhez készültek. A rudak vágás közben hajlamosak forogni, ami miatt a fűrészlap „ráharap”, és a munkadarabot a kezelővel a fűrészlap felé húzza.

Mielőtt a munkadarabhoz érne, hagyja, hogy a fűrészlap elérje teljes sebességét. Ez csökkenti a munkadarab kidobásának kockázatát.

Ha a munkadarab vagy a fűrészlap beszorul, kapcsolja ki a fűrészelt. Várja meg, amíg minden mozgó alkatrész leáll, majd húzza ki a tápkábelt és/vagy vegye ki az akkumulátort. Csak ezután próbálja meg kiszabadítani az elakadt anyagot. Az elakadt anyaggal való további vágás a fűrész feletti kontroll elvesztéséhez vagy a fűrész károsodásához vezethet.

Amikor befejezte a vágást, engedje el a ravaszt, tartsa lenyomva a vágófejet, és várja meg, amíg a fűrészlap megáll, mielőtt eltávolítja a vágandó anyagot. Veszélyes a fűrészlap közelébe nyúlni működés közben.

Merülővágás közben, vagy amikor a vágófej teljesen leengedése előtt elengedi a ravaszt, tartsa erősen a fogantyút. A vágókorong fékezése a vágófej hirtelen lehúzódnását okozhatja, ami sérülésveszélyt okozhat.

MUNKÁRA FELKÉSZÜLÉS

A munka megkezdése előtt ellenőrizze, hogy a gép, a tápkábel és a csatlakozódugó sértetlen-e, valamint hogy a fűrészlapvédők szabadon mozognak-e és visszatérnek-e védőhelyzetükbe. Ha bármilyen sérülést vagy hibásan működő védőburkolatot talál, ne folytassa a munkát.

Megjegyzés: Minden előkészületet lekapcsolt tápegység mellett kell elvégezni. **A tápkábelt ki kell húzni a konnektorból.**

A munkaállomás előkészítése

A szerszámot rögzíteni kell egy munkapadhoz, állványhoz vagy hasonló helyre a munkahelyen. A gép indítása előtt minden védőburkolatot és biztonsági berendezést megfelelően rögzíteni kell. Győződjön meg arról, hogy a fűrészlap szabadon forog. Ha megmunkálása során ügyeljen arra, hogy ne kerüljön idegen tárgy, például szög, csavar stb. A gép indítása előtt győződjön meg arról, hogy minden mozgó alkatrész simán mozog, és a fűrészlap biztonságosan van rögzítve. A tápkábel csatlakoztatása előtt ellenőrizze, hogy a hálózati paraméterek megfelelnek-e a gép adattábláján feltüntetett értékeknek.

A gérvágó fűrész vízszintes és stabil felületre, például munkapadra kell helyezni. A felszerelési magasságot a kezelő magasságához kell igazítani, lehetővé téve a teljes működést túlzott kinyúlás nélkül, miközben biztosítva van a kezelő stabil és biztonságos helyzete. A munkaasztal alján furatok találhatóak a padlóhoz csavarozáshoz. Ehhez használjon négy rögzítőcsavart (nem tartozék), és szükség esetén a munkaasztal típusának megfelelő alátéteket és anyákat.

A vágófej beállítása

A csomagolásból kivéve a gérvágó fűrész vágófejét egy rögzítőcsap rögzítheti alsó helyzetben. A kioldáshoz enyhén nyomja lefelé a fejet, húzza ki a rögzítőcsapot, majd emelje fel a fejet, miközben a fogantyút (III) fogja.

A fej felemelésekor és leengedésekor mindig fogja meg a fogantyút, mivel a visszahúzó rugó automatikusan felemeli a fejet. A fej mozgása közben ellenőrizze, hogy a mozgatható fűrészlapvédő szabadon mozog-e, leengedéskor automatikusan felfedi-e a fűrészlapot, emelésekor pedig automatikusan eltakarja-e. Ha bármilyen akadályt talál a fűrészlapvédő mozgásában, a munka megkezdése előtt távolítsa el azokat.

Ha korlátozni kell a vágási mélységet, akkor a csavar beállításával állítsa be a mélységűtközt, és rögzítse a beállítást az anyával, majd ellenőrizze a beállított mélységet egy próbadarabon, és szükség esetén korrigálja a beállítást (IV).

Kőfűrészlap beszerelése és cseréje

FIGYELMEZTETÉS! A fűrészlap beszerelése vagy cseréje előtt kapcsolja ki a gépet, húzza ki a csatlakozódugót a konnektorból, és várja meg, amíg a fűrészlap teljesen leáll. A fűrészlap cseréjekor viseljen védőkesztyűt.

Emelje fel a vágófejet a felső helyzetbe. Ha az orsócsavarhoz nehéz hozzáférni, lazítsa meg a fedelet vagy a védőburkolat csavarját annyira, amennyire szükséges a rögzítőelemek eléréséhez. Ezután emelje fel a mozgatható fűrészvédőt annyira, hogy a védőburkolat kivágása az orsócsavar fölé kerüljön, és lehetővé tegye a kulcs (V) behelyezését.

Nyomja le és tartsa lenyomva az orsóreteszelőt, majd egy villáskulcs segítségével lassan forgassa el az orsócsavart, amíg az orsó be nem rögzül (VI). Az orsóreteszelőt fogva csavarja ki az orsócsavart az óramutató járásával megegyező irányba, vegye le a külső peremet, és lefelé csúsztatva vegye ki a fűrészlapot. Új fűrészlap beszerelése előtt tisztítsa meg a port az érintkező felületekről és a rögzítőelemekről, valamint a belső és külső peremet (VII).

Szerelje fel a fűrészlapot a védőburkolaton található forgásirányt jelző nyílra megfelelően, szerelje fel a külső peremet, és az orsóretesz fogásával húzza meg az orsócsavart az óramutató járásával ellentétes irányba. Ezután állítsa vissza a védőburkolatokat a működési helyzetükbe, és ellenőrizze, hogy a mozgatható védőburkolat megfelelően működik-e, és hogy a fűrészlap szabadon forog-e merőlegesen és 45°-os szögben is.

Ajánlások körfűrészek használatához

Figyelem! Győződjön meg arról, hogy a körfűrész maximális megengedett sebessége megegyezik vagy nagyobb a gérvágó fűrész sebességénél. Az ilyen követelménynek nem megfelelő körfűrész használata a fűrészlap működés közbeni eltéréséhez vezethet, ami súlyos sérüléseket okozhat.

Kizárólag a gyártó által ajánlott, fa és faalapú anyagok vágására tervezett, keményfém fogazatú fűrészlapokat használjon, amelyek megfelelnek az EN 847-1 szabvány követelményeinek, és megfelelnek a műszaki adattáblázatban megadott specifikációknak. Ne használjon HSS fűrészlapokat. Ne használjon csiszolókorongokat vagy fém vágására tervezett fűrészlapokat. Ne használjon laza redukálógyűrűket vagy hüvelyeket a fűrészlap furatának beállításához. Ha a fűrészlap fix redukálógyűrűvel van felszerelve, győződjön meg arról, hogy azok azonos átmérőjűek, párhuzamosak egymással, és legalább a fűrészlap átmérőjének 1/3-át teszik ki. A fűrészlap felszerelése előtt tisztítsa meg a rögzítőfelületeket és a rögzítőelemeket a portól, gyantától, zsírtól, olajtól és víztől.

A körfűrészlapot a vágandó anyag alapján kell kiválasztani. Minél több fog van rajta, annál jobb a vágás minősége. Ezért laminált lapok és keményebb anyagok vágásához 48 fogú fűrészlap ajánlott. A géphez mellékel 24 fogú fűrészlap gyorsabb, durvább faanyag vágására használható, beleértve a szerkezeti faanyagot is, feltéve, hogy a munkadarab megfelelően van rögzítve. Ne használjon sérült vagy deformálódott vágókorongokat. Minden használat előtt vizuálisan ellenőrizze a vágókorongot, és ha repedést, csorbulást, görbülést, törött fogat vagy bármilyen egyéb sérülést talál, használat előtt cserélje ki. A korongot a rögzítő-

furatnál fogva finoman kocogtassa meg a korongtestet egy műanyag csavarhúzó nyelével. Az üreges hang repedésre utalhat a korongtestben, amely szabad szemmel nem feltétlenül látható. Ha kétségei vannak a korong állapotával kapcsolatban, használat előtt cserélje ki. Ne javítsa meg és ne használja fel újra a repedt korongokat.

Porelszívás (VIII)

A gérvágó fűrész egy csatlakozóval van felszerelve, amely lehetővé teszi a mellékelt porzsák vagy egy külső porelszívó rendszer csatlakoztatását. Ha a mellékelt zsákot használja, rögzítse azt a fémgyűrű szárnnyainak összenyomásával és a motor porelszívó csatlakozójára csúsztatásával. Írítse ki a zsákot minden alkalommal, amikor megtelt, és a munka befejezése után az alján található cipzár kinyitásával. Külső porelszívó rendszer használata esetén csatlakoztassa a flexibilis tömlőt közvetlenül a csatlakozóhoz, vagy a használt tömlőnek megfelelő adapterrel.

Lézermutató

A gérvágó fűrész lézermutatóval van felszerelve, amely megjeleníti a vágási vonalat az asztalra szerelt anyagon. A mutatót egy külön kapcsoló aktiválja; egyszerű megnyomásával bekapcsolódik a lézer, ismételt megnyomásával pedig kikapcsol. Ne nézzen a lézersugárba, mert ez átmeneti vagy tartós szemkárosodást okozhat.

Hosszabbítókábelek

Ha a terméket hosszabbító kábellel kell csatlakoztatni, a hosszabbító kábelek keresztmetszete nem lehet kisebb, mint a termékkel együtt szállított tápkábel keresztmetszete. Legfeljebb 25 m hosszú hosszabbító kábelek esetén a vezeték keresztmetszete nem lehet kisebb 1,5 mm²-nél.

Maradék kockázat

A gépet a vonatkozó biztonsági szabványoknak megfelelően tervezték és gyártották. A termék használata során azonban fennmaradó kockázatok merülhetnek fel.

Az elektromos árammal kapcsolatos egészségügyi kockázatok a nem megfelelő tápkábelek használata miatt.

Zajveszély a hallásvédő viselésének elmulasztása miatt.

A biztonsági utasítások gondos betartásával minimalizálható a fennmaradó kockázat.

AZ ESZKÖZ HASZNÁLATA

Vágás megkezdése előtt ellenőrizze, hogy minden beállító retesz meg van-e húzva, a fűrészlapvédő megfelelően működik-e, és nincsenek-e ütközések a fej teljes mozgástartományában. Ezt a gép beindítása nélkül kell ellenőrizni. Vizsgálja meg az anyagot szögek, kapcsok, csavarok és repedések szempontjából, és értékelje, hogy biztonságosan alátámasztható és rögzíthető-e. A tápkábelt és az esetleges hosszabbító kábelt a vágási területen kívül vezesse, hogy ne lehessen a fej alá húzni.

Ezután indítsa el a gépet terhelés nélkül, és győződjön meg arról, hogy simán, zörgés, sűrűlódás vagy szokatlan rezgések nélkül működik. Ezután engedje el a kapcsolót, és várja meg, amíg a fűrészlap teljesen leáll. Helyezze az anyagot egy asztalra, támaszsa a tartólapnak, és rögzítse egy szorítóval. Indítás után hagyja, hogy a fűrész elérje a névleges fordulatszámát, mielőtt sima mozgással, túlzott nyomás alkalmazása nélkül vágna.

Vágási paraméterek beállítása

A vízszintes vágási szög a munkaasztal elforgatásával állítható. Ehhez lazítsa meg a fejforgató csavart, oldja ki az asztal forgatási reteszt, és forgassa el az asztalt a kívánt helyzetbe a skála segítségével. Az asztalon egy racsos kulcs található a standard szögekhez, amely gyors beállítási segédeszközként szolgál, és a szög közvetve is beállítható a skála segítségével. A szög beállítása után mindig húzza meg a fejforgató csavart; soha ne hagyja az asztalt kizárólag a racsival (IX) rögzítve.

Ferdevágások elvégzése előtt állítsa be az asztal hátlapját úgy, hogy legalább 5 mm szabad távolság legyen a fűrészlaptól a teljes mozgástartományban, nehogy a fűrészlap beakadjon a hátlapba. Állítsa be a ferdevágási szöget a fűrészfej balra vagy jobbra, legfeljebb 45 fokban történő döntésével. Ehhez lazítsa meg a fejbillentő csavart, és állítsa be a fejet a kívánt szögbe a skála (X) segítségével. Jobbra döntéshez húzza a dönthető reteszt jobbra, és miközben meghúzza tartja, döntse meg a fejet. Ezután engedje el a reteszt, hogy visszaálljon a rögzített helyzetbe, mielőtt meghúzná a fejbillentő csavart (XI).

A gérvágó fűrész lehetővé teszi mind a fejjel lefelé, mind a vezetővel történő vágást. A fej mozgása a vezetőket mentén a rögzítógombbal rögzíthető. Előtölés nélküli vágásokhoz a fejet hátsó helyzetbe kell állítani, és az előtölést rögzíteni kell. Szélesebb vágásokhoz az előtölést ki kell oldani, és ellenőrizni kell, hogy a fej a teljes tartományban simán mozog-e. Merülő vágás elvégzéséhez állítsa be a mélységűtközőt a csavar beállításával, majd ellenőrizze a beállított mélységet egy mintadarabon, és szükség esetén állítsa be. Az asztal forgásszögének, a fej dőlésszögének és a fej mozgási módjának minden egyes megváltoztatása után, lekapcsolt tápellátás mellett, szimulálja a munkamozgást teljes tartományában, és ellenőrizze, hogy a körfűrész és a védőburkolatok nem ütköznek-e akadályba, és nem érintkeznek-e a munkaasztallal, a munkaasztal betéttel, az asztal tartólapjával vagy más gépelemekkel.

A munkadarab előkészítése és rögzítése

Helyezze az anyagot szilárdan a munkaasztalra, és nyomja az asztal tartólapjához, hogy vágás közben ne mozdulhasson el. Rögzítse az anyagot az asztalszorítóval. Rögzítse az asztalszorítót az asztal tartólapja mögött, a bal vagy jobb oldalon található furathoz, majd rögzítse egy csavarral, és nyomja az anyagot a munkaasztalhoz és az asztal tartólapjához. Hosszú és nehéz

munkadarabok esetén a gép mindkét oldalán biztosítson támasztékot a munkaszalattal azonos magasságban, hogy csökkentse az anyag dőlését és annak kockázatát, hogy a vágási vágatba beszoruljon.

Hosszabb munkadarabok megátamasztásához és rögzítéséhez húzza ki az asztalhosszabbítókat a kívánt hosszúságra. A hosszabbítókat végein húzza ki az ütközőlemezeket, és állítsa be azokat úgy, hogy megtámasztják az anyagot és korlátozzák annak mozgását vágás közben.

Nagyon nagy munkadarabok esetén megengedett egy segédkezelővel dolgozni a gép másik oldalán, kizárólag az anyag megtámasztása és stabilizálása céljából. A segédkezelő nem helyettesítheti a támasztékokat vagy az asztalhosszabbítókat, és a vágási zónán és a vágófej mozgási zónáján kívül kell maradnia. A gépet egyetlen személy vezérli és a vágási műveletet is ő végzi, aki az elektromos kapcsolót és a fogantyút kezeli.

A vágás megtétele

Indítás előtt győződjön meg arról, hogy stabilan áll, és szilárdan fogja a fogantyút. Az indításhoz nyomja meg a kapcsoló reteszét, majd az elektromos kapcsolót. A kapcsolónak nincs reteszelő funkciója, így a gép kikapcsol, amikor elengedi a kapcsolót.

A vágás megkezdése előtt a munkadarabot szilárdan kell a munkaszalatra helyezni, az asztal hátlapjához nyomni, és szorítóval rögzíteni. Indítás előtt győződjön meg arról, hogy a körfűrészlap nem ér az anyaghoz vagy a gép bármely alkatrészéhez. Indítás után hagyja, hogy a fűrészlap elérje a névleges fordulatszámát, mielőtt megkezdene a vágást. Leengedett fejjel történő vágás esetén a fejet simán, rángatás vagy túlzott nyomás nélkül engedje le. Fejfelől történő vágás esetén a vágás megkezdése előtt húzza ki a fejet a lehető legtávolabb az asztal hátlapjától, majd engedje le a fejet az anyagra, és csak akkor vágjon, miközben a fejet az asztal hátlapja felé mozgatja. Ne vágjon, miközben a fejet eltávolodik az asztal hátlapjától.

Vágás közben a körfűrészlet egyenes mozgással vezesse, csak a vágáshoz szükséges nyomást alkalmazva. Ne terhelje túl a gépet, és ne hagyja, hogy a pengék túlmelegedjenek. Kerülje a fűrészlap anyaghoz ütődését, és úgy mozgassa, hogy a penge ne csavarodjon el a vágásban. Ha a fűrészlap beszorul az anyagba, azonnal engedje el a ravaszt, várja meg, amíg a penge teljesen leáll, húzza ki a gép csatlakozóját a konnektorból, és szüntesse meg az elakadást. A vágás befejezése után tartsa a vágófejet lent, engedje el a ravaszt, és várja meg, amíg a fűrész teljesen leáll. Ezután továbbra is tartsa a fogantyút, és hagyja, hogy a visszahúzó rugó lassan, enyhe ellenmozgással emelje fel a vágófejet anélkül, hogy elengedné a fogantyút. Miután a penge leáll, húzza ki a gép csatlakozóját a konnektorból, és csak ezután vegye le az anyagot az asztalról, és folytassa a következő lépéssel.

Fűrész beszorulás az anyagban

Ha a fűrészlap beszorul a vágandó anyagba, azonnal engedje el a kapcsolót, és tartsa mozdulatlanul a vágófejet, amíg a fűrészlap teljesen le nem áll. Ezután húzza ki a készüléket a konnektorból, és válassza le az áramforrásról.

A tápellátás leválasztása után szüntesse meg az elakadás okát, például a munkadarab megfelelő alátámasztásával és rögzítésével, a beállítások módosításával vagy idegen tárgy eltávolításával a munkadarabból. Ezután óvatosan, rángatás nélkül vezesse ki a fűrészlapot a vágásból. Vizsgálja meg a fűrészlapot sérülés vagy deformáció szempontjából, és ellenőrizze, hogy a fej és a védőburkolatok szabadon mozognak-e. Sérülés esetén cserélje ki a fűrészlapot a működés folytatása előtt. Az elakadt munkadarabbal történő további vágás a fűrész feletti kontroll elvesztéséhez vagy a fűrész károsodásához vezethet.

Tevékenységek munka után

Miután a vágás befejeződött, vegye ki a forgó fűrészlapot a vágásból, és csak ezután engedje el a kapcsolót. Várja meg, amíg a fűrészlap teljesen leáll, húzza ki a gépet az áramforrásból, majd távolítsa el az anyagot a munkaszaltról és rendbe tegye a munkaterületet. A munka befejezése után távolítsa el a port és a forgácsot a védőburkolatok, a munkaszaltról és a porleszívó nyílás környékéről, és ürítse ki a porzsákat, ha használt. Vizsgálja meg a fűrészlapot és a rögzítőelemeket sérülések szempontjából, majd folytassa a karbantartással.

Túlmelegedési korlátozások

A gép nem rendelkezik teljesítményszabályozással, és a vágás során az energiafogyasztás a terheléssel együtt növekszik. Minél nagyobb az anyag ellenállása és a vágófejre nehezedő nyomás, annál gyorsabban melegszik fel a motor, ami túlmelegedéshez vezethet. A túlmelegedés csökkentése érdekében egyenes mozgással vágjon, kerülje az ütődést vagy a túlzott nyomást, használjon az anyagnak megfelelő körfűrészlapot, és tartsa azt jó állapotban, valamint ügyeljen arra, hogy a szellőzőnyílások tiszták legyenek, és a gép portalanítva legyen.

A gépet S6 40%-os szakaszos működésre tervezték, 5 perces ciklusokban, ahol az idő körülbelül 40%-át terhelés alatt, körülbelül 60%-át pedig terheletlen állapotban, például vágás nélkül vagy lehülés közben tölti a gép. Intenzív vágás közben szünetet kell tartani, és ha a penge sebessége jelentősen csökken, szokatlan zaj hallható, vagy a hőmérséklet észrevehetően megnő, csökkentse a nyomást, állítsa le a munkát, és hagyja lehűlni a gépet.

KARBANTARTÁS ÉS TÁROLÁS

FIGYELEM! Bármilyen beállítás, szervizelés vagy karbantartás előtt húzza ki a tápkábelt a konnektorból. A munka befejezése után ellenőrizze az elektromos szerszám műszaki állapotát a ház és a fogantyú, a csatlakozódugóval és a terheléscsökkentővel ellátott tápkábel, a főkapcsoló működése, a szellőzőnyílások dugulásának megszüntetése, a kefék szikrázása, a csapágycsák és fogaskerekek zajja, az indítás és a zavartalan működés szemrevételezésével. A jótállási időszak alatt a felhasználó nem szerelheti szét az elektromos szerszámot, és nem cserélheti ki semmilyen részegységet vagy alkatrészt, mivel ez érvényteleníti a garanciát. Az ellenőrzés vagy a működés során észlelt bármilyen rendellenesség a szervizközpontban történő javítás szükségességét jelzi.

A munka befejezése után a házat, a szellőzőnyílásokat, a kapcsolókat és a fedeleket meg kell tisztítani például légsugárral (legfeljebb 0,3 MPa nyomáson), kefével vagy száraz ruhával, vegyszerek vagy tisztítófolyadékok használata nélkül. A szerszámokat és a fogantyúkat száraz, tiszta ruhával kell tisztítani.

A megfelelő működés fenntartásához tartsa a védőburkolatot, a levegőbeömlőket és a motorházat a lehető legpor- és szennyeződésmentesen, és minden használat után tisztítsa meg a gépet. Javasoljuk, hogy a mozgó alkatrészeket havonta egyszer megfelelő műszaki zsírral kenje meg. Ne kenje a motort. Az időszakos tisztításhoz enyhén nedves ruhát használjon kis mennyiségű enyhe szappannal, oldószerek nélkül, és ne engedje, hogy víz jusson be a gépbe. Minden használat előtt ellenőrizze a fűrészlap mozgatható védőburkolatának szennyeződését, távolítsa el a régi fűrészport és a szilánkokat kefével, és ellenőrizze, hogy a védőburkolat vezetője simán mozog-e. A sérült munkaasztal betétet azonnal ki kell cserélni, mivel a kis alkatrészek beszorulhatnak a betét és a fűrészlap közé, ami a fűrészlap elakadását okozhatja. Új gépen ajánlott a szénkeféket az első 50 üzemóra után ellenőrizni. Ezt követően a keféket 10 üzemóránként ellenőrizni kell. Ha a szénkefe hossza kisebb, mint 6 mm, vagy ha a rugó vagy a kefe csatlakozókábele sérült vagy megégett, a kefékészletet ki kell cserélni.

Sötét, száraz, fagymentes helyen, gyermekek elől elzárva, 5 és 30°C közötti hőmérsékleten tárolandó. A gérvágó fűrész eredeti csomagolásában ajánlott tárolni, és ha nincs a csomagolásában, takarja le a portól és a nedvességtől való védelem érdekében, és a kézikönyvet tartsa a géppel együtt.

Eredeti csomagolásban történő szállítás esetén rögzítse a mozgó alkatrészeket, és helyezze a gérvágó fűrész csomagolásba úgy, hogy a rögzítőeszközök megfelelően a helyükön legyenek. Mozgatás vagy szállítás előtt rögzítse a munkaasztal forgását, engedje le a vágófejet alsó helyzetbe, és rögzítse a rögzítőcsappal, majd rögzítse a vezető adagolási funkcióját hátsó helyzetben a vezető rögzítógombjával. A gérvágó fűrész mindig kihúzott tápellátás mellett szállítsa. Rövid távolságokra használja a szállítófogantyút, vagy vigye a rögzített munkaasztalnál fogva. Ne emelje fel a gépet a védőburkolatnál vagy a kezelőszervnél fogva.

CARACTERISTICI ALE SCULEI

Un ferăstrău circular cu mitră este o unealtă versatilă concepută pentru tăierea lemnului și a materialelor pe bază de lemn. Opțiunile sale extinse de reglare permit atât tăieturi drepte, cât și unghiulare. Unealta este concepută pentru lucrări de atelier și asamblare care necesită tăieturi repetitive la un unghi predeterminat. Funcționarea corectă, fiabilă și sigură a unealtei depinde de utilizarea corectă, prin urmare:

Înainte de a utiliza unealta, citiți întregul manual și păstrați-l.

Furnizorul nu este răspunzător pentru nicio daună rezultată din nerespectarea reglementărilor de siguranță și a recomandărilor din acest manual.

ECHIPAMENTE

Produsul este livrat complet, dar necesită asamblare așa cum este descris mai târziu în manual.

Ambalajul din fabrică trebuie să conțină: ferăstrău circular, sac de colectare a prafului, ferăstrău circular, clemă pentru masa de lucru, șuruburi de mișcare a capului de tăiere.

PARAMETRI TEHNICI

Parametru	Unitate de măsură	Valoare
Număr de catalog		YT-82176
Tensiune nominală	[V~]	220 - 240
Frecvență nominală	[Hz]	50
Putere nominală continuă	[W]	1800
Putere maximă (S6 40%)	[W]	2000
Viteză nominală	[min ⁻¹]	3800
Înălțime maximă × lungime maximă de tăiere		
Unghi de rotație orizontală 0° / unghi de înclinare 0°	[mm]	105 × 330
Unghi de rotație orizontală 45° / unghi de înclinare 0°	[mm]	105 × 230
Unghi de rotație orizontală 0° / unghi de înclinare 45° stânga	[mm]	60 × 330
Unghi de rotație orizontală 45° / unghi de înclinare 45° stânga	[mm]	60 × 230
Unghi de rotație orizontală 0° / unghi de înclinare 45° spre dreapta	[mm]	35 × 330
Unghi de rotație orizontală 45° / unghi de înclinare 45° spre dreapta	[mm]	35 × 230
Lamă de ferăstrău circular: diametru exterior × diametru de prindere × grosime maximă	[mm]	305 × 30 × 2,8
Unghiul maxim de tăiere înclinată	[°]	-45 - +45
Masa	[kg]	20,7
Nivel de zgomot		
- presiune sonoră L _{pa} ± K	[dB(A)]	95,2 ± 3,0
- putere L _{wa} ± K	[dB(A)]	108,2 ± 3,0
Clasa de izolație		II
Indicator laser		
- clasă		2
- putere	[mW]	<1
- lungime de undă	[nm]	650

Valoarea declarată a emisiilor de zgomot a fost măsurată folosind o metodă de testare standard și poate fi utilizată pentru a compara un instrument cu altul. Valoarea declarată a emisiilor de zgomot poate fi utilizată într-o evaluare preliminară a expunerii. Valoarea totală declarată a vibrațiilor a fost măsurată folosind o metodă de testare standard și poate fi utilizată pentru a compara o unealtă cu alta. Valoarea totală declarată a vibrațiilor poate fi utilizată într-o evaluare preliminară a expunerii.

Notă! Emisiile de vibrații și zgomot în timpul funcționării unealtei pot diferi de valoarea declarată, în funcție de modul de utilizare a acesteia.

Notă: Trebuie stabilite măsuri de siguranță bazate pe o evaluare a expunerii în condiții reale de utilizare pentru a proteja operatorul (inclusiv toate etapele ciclului de funcționare, cum ar fi momentele în care unealta este oprită sau în repaus și momentele de activare).

AVERTISMENTE GENERALE DE SIGURANȚĂ ALE SCULELOR ELECTRICE

Atenție! Citiți toate avertismentele de siguranță, ilustrațiile și specificațiile furnizate împreună cu această unealtă electrică. Nerespectarea acestora poate duce la electrocutare, incendiu sau vătămări corporale grave.

Păstrați toate avertismentele și instrucțiunile pentru referințe ulterioare.

Termenul „sculă electrică” utilizat în avertismente se referă la toate sculele electrice, fie cu fir, fie fără fir.

Siguranța la locul de muncă

Păstrați-vă zona de lucru bine iluminată și curată. Dezordinea și iluminarea slabă pot provoca accidente.

Nu folosiți scule electrice în atmosfere explozive, cum ar fi în prezența lichidelor, gazelor sau vaporilor inflamabili. Sculele electrice produc scântei care pot aprinde praful sau vaporii.

Nu lăsați copiii și persoanele din jur să se apropie de zona de lucru. Pierderea concentrării poate duce la pierderea controlului.

Siguranța electrică

Ștecherul cablului de alimentare trebuie să se potrivească cu priza. Nu modificați ștecherul în niciun fel. Nu utilizați adaptoare cu scule electrice împământate. Un ștecher nemodificat care se potrivește cu priza reduce riscul de electrocutare. **Evitați contactul corpului cu suprafețe împământate, cum ar fi țevile, caloriferele și frigiderele.** Împământarea crește riscul de electrocutare.

Nu expuneți uneltele electrice la precipitații sau umezeală. Pătrunderea apei sau a umezelii într-o unealtă electrică va crește riscul de electrocutare.

Nu supraîncărcați cablul de alimentare. Nu utilizați cablul de alimentare pentru a transporta, trage sau deconecta ștecherul din priză. Țineți cablul de alimentare departe de căldură, ulei, muchii ascuțite și piese în mișcare. Un cablu de alimentare deteriorat sau încurcat crește riscul de electrocutare.

Când lucrați în aer liber, folosiți prelungitoare concepute pentru utilizare în exterior. Utilizarea unui prelungitor potrivit pentru utilizare în exterior reduce riscul de electrocutare.

Dacă utilizarea unei scule electrice într-un mediu umed este inevitabilă, utilizați un dispozitiv de curent rezidual (RCD) ca protecție împotriva tensiunii de alimentare. Utilizarea unui RCD reduce riscul de electrocutare.

Siguranța personală

Fiiți atenți, fiți atenți la ceea ce faceți și dați dovadă de bun simț atunci când folosiți o unealtă electrică. Nu folosiți o unealtă electrică dacă sunteți obosit sau sub influența drogurilor, alcoolului sau medicamentelor. Chiar și un moment de neatenție în timpul utilizării unei unelte electrice poate duce la vătămări corporale grave.

Folosiți echipament individual de protecție. Purtați întotdeauna echipament de protecție a ochilor. Utilizarea echipamentului individual de protecție, cum ar fi măști de praf, încălțăminte de siguranță antiderapantă, căști de protecție și protecție auditivă, reduce riscul de vătămări corporale grave.

Preveniți pornirea accidentală. Asigurați-vă că întrerupătorul este în poziția oprit înainte de a conecta unealta electrică la sursa de alimentare și/sau la acumulator, de a ridica sau de a transporta unealta electrică. Transportul unei unelte electrice cu degetul pe întrerupător sau alimentarea unei unelte electrice care are întrerupătorul în poziția pornit poate duce la vătămări grave.

Scoateți orice cheie de reglare sau cheie fixă înainte de a porni unealta electrică. O cheie fixă sau o cheie lăsată atașată de o parte rotativă a unealtei electrice poate provoca vătămări grave.

Nu vă întindeți prea mult și nu vă suprasolicitați. Mențineți o postură corectă și echilibru în orice moment. Acest lucru vă va permite să controlați mai bine unealta electrică în situații neprevăzute în timpul lucrului.

Îmbrăcați-vă corespunzător. Nu purtați haine largi sau bijuterii. Țineți părul și hainele departe de piesele mobile ale sculei electrice. Hainele largi, bijuteriile sau părul lung se pot prinde în piesele mobile.

Dacă echipamentul este prevăzut pentru a fi conectat la sisteme de extracție sau colectare a prafului, asigurați-vă că acestea sunt conectate și utilizate corect. Utilizarea extracției prafului reduce riscul pericolelor legate de praf.

Nu lăsați experiența dobândită prin utilizarea frecventă a uneltelor să vă facă să deveniți neglijenți și să ignorați regulile de siguranță. Acțiunile neglijente pot provoca răni grave într-o fracțiune de secundă.

Utilizarea și îngrijirea sculelor electrice

Nu supraîncărcați o unealtă electrică. Folosiți unealta electrică corectă pentru aplicația dorită. Unealta electrică corectă va efectua lucrarea mai bine și mai sigur atunci când este utilizată la capacitatea sa prevăzută.

Nu folosiți o unealtă electrică dacă întrerupătorul nu o pornește și nu o oprește. Orice unealtă care nu poate fi controlată cu întrerupătorul este periculoasă și trebuie reparată.

Deconectați ștecherul de la priză și/sau scoateți acumulatorul, dacă este detașabil, înainte de a efectua orice reglaje, schimbarea accesoriilor sau depozitarea sculelor electrice. Aceste precauții vor preveni pornirea accidentală a sculei electrice.

A nu se lăsa la îndemâna copiilor. Nu permiteți persoanelor care nu sunt familiarizate cu sculele electrice sau cu aceste instrucțiuni să utilizeze unealta. Sculele electrice sunt periculoase în mâinile utilizatorilor necalificați.

Întreținerea sculelor electrice și a accesoriilor. Verificați dacă unealta nu prezintă aliniere greșită sau blocarea pieselor mobile, ruperea pieselor și orice alte probleme care pot afecta funcționarea sculei electrice. Reparați orice deteriorări înainte de a utiliza sculele electrice. Multe accidente sunt cauzate de sculele electrice prost întreținute.

Mențineți uneltele tăietoare curate și ascuțite. O unealtă tăietoare întreținută corespunzător, cu muchii ascuțite, este mai puțin probabil să se blocheze și este mai ușor de controlat în timpul funcționării.

Folosiți sculele electrice, accesoriile și atașamentele etc. în conformitate cu aceste instrucțiuni, ținând cont de tipul și

condițiile de lucru. Utilizarea sculelor pentru alte lucrări decât cele prevăzute poate crea o situație periculoasă. **Păstrați mânerele și suprafețele de prindere uscate, curate și fără urme de ulei și grăsime.** Mânerele și suprafețele de prindere alunecoase împiedică utilizarea și controlul în siguranță al unelei în situații periculoase.

Reparații

Reparați unealta electrică numai la ateliere de reparații autorizate, folosind doar piese de schimb originale. Acest lucru va asigura funcționarea corectă a unelei electrice.

INSTRUCȚIUNI DE SIGURANȚĂ PENTRU FIERĂSTRAIE CU MITRĂ

Fierăstraiele circulare sunt concepute pentru tăierea lemnului și a materialelor asemănătoare lemnului. Nu trebuie utilizate cu pietre abrazive pentru tăierea materialelor feroase, cum ar fi țije, bare, stâlpi etc. Praful de pe pietrele abrazive va bloca piesele mobile, cum ar fi apărătoarea inferioară a lamei. Scânteile produse de tăierea pietrelor abrazive vor arde apărătoarea inferioară a lamei, inserția mesei de lucru și alte piese din plastic.

Folosiți cleme pentru a fixa piesa de prelucrat ori de câte ori este posibil. Dacă piesa de prelucrat va fi ținută manual, țineți întotdeauna mâna la cel puțin 100 mm de fiecare parte a lamei de ferăstrău. Nu utilizați acest ferăstrău pentru a tăia piese de prelucrat care sunt prea mici pentru a fi fixate sau ținute manual în siguranță. Dacă mâna este prea aproape de lama de ferăstrău, crește riscul de accidentare din cauza contactului cu lama de ferăstrău.

Piesa de prelucrat trebuie să fie staționară și fixată sau susținută atât de placa de susținere, cât și de masa de lucru. Nu alimentați niciodată piesa de prelucrat și nu tăiați cu mâna liberă. O piesă de prelucrat nefixată sau în mișcare poate fi proiectată cu viteză mare, provocând răni.

Împingeți ferăstrăul prin piesa de prelucrat. Nu trageți ferăstrăul prin piesa de prelucrat. Pentru a tăia, ridicați capul ferăstrăului și mișcați-l peste piesa de prelucrat fără a tăia, porniți motorul, coborâți capul și împingeți ferăstrăul prin piesa de prelucrat. Tăierea în timp ce trageți ferăstrăul va face probabil ca lama ferăstrăului să iasă din piesa de prelucrat și să arunce violent ansamblul lamei spre operator.

Nu încrucișați niciodată brațele de-a lungul liniei de tăiere dorite sau în fața sau în spatele lamei de ferăstrău. Ținerea piesei de prelucrat cu mâinile încrucișate, de exemplu, ținerea piesei de prelucrat în dreapta lamei de ferăstrău cu mâna stângă sau invers, este foarte periculoasă.

Nu întindeți niciodată mâna în spatele plăcii de susținere astfel încât oricare dintre mâini să fie la mai puțin de 100 mm de oricare parte a lamei de ferăstrău, pentru a îndepărta resturi de lemn sau din orice alt motiv, în timp ce lama de ferăstrău se rotește. Distanța dintre lama de ferăstrău în rotație și mâna dumneavoastră poate să nu fie evidentă și vă puteți accidenta grav. **Inspectați piesa de prelucrat înainte de tăiere. Dacă piesa de prelucrat este îndoită sau ondulată, fixați-o astfel încât suprafața curbată exterioră să fie orientată spre placa de suport. Asigurați-vă întotdeauna că nu există niciun spațiu între piesa de prelucrat, placa de suport și masa de lucru de-a lungul liniei de tăiere.** O piesă de prelucrat îndoită sau ondulată se poate răsuca sau deplasa și ar putea prinde lama ferăstrăului în timpul tăierii. Piesa de prelucrat trebuie să fie lipsită de cuie sau obiecte străine.

Nu utilizați ferăstrăul până când masa de lucru nu este acoperită cu unelte, resturi de lemn etc., cu excepția piesei de lucru . Resturile sau bucățile de lemn desprinse sau alte obiecte care intră în contact cu lama de ferăstrău în rotație pot fi proiectate cu viteză mare.

Tăiați o singură piesă de lucru odată. Mai multe straturi de materiale nu pot fi fixate sau fixate corect și pot bloca lama de ferăstrău sau se pot deplasa în timpul funcționării.

Înainte de utilizare, asigurați-vă că ferăstrăul circular este fixat sau așezat pe o suprafață de lucru plană și fermă. O suprafață de lucru plană și fermă reduce riscul ca ferăstrăul circular să devină instabil.

Planificați-vă lucrul. Ori de câte ori modificați setarea unghiului de înclinare sau de înclinare oblică, asigurați-vă că placa de susținere reglabilă este poziționată corect pentru a susține piesa de lucru și pentru a evita contactul cu lama de ferăstrău sau sistemul de protecție. Fără a porni unealta și fără piesa de lucru pe masă, parcurgeți simularea unei tăieturi complete cu lama de ferăstrău pentru a vă asigura că nu există contact sau risc de tăiere a plăcii de susținere.

Folosiți suporturi adecvate, cum ar fi extensii pentru bancul de lucru, suporturi de lucru etc., dacă piesa de prelucrat este mai lată sau mai lungă decât partea superioară a bancului de lucru. Piese de prelucrat mai lungi sau mai late decât bancul de lucru al ferăstrăului circular se pot răsturna dacă nu sunt fixate în siguranță. Dacă piesa tăiată sau piesa de prelucrat se răstoarnă, acestea pot ridica apărătoarea inferioară a lamei sau pot fi proiectate de lama care se rotește.

Nu folosiți o altă persoană ca înlocuitor pentru extensiile bancului de lucru sau ca suport suplimentar. Un suport instabil pentru piesa de lucru poate cauza blocarea lamei de ferăstrău sau deplasarea materialului în timpul tăierii, trăgându-vă pe dumneavoastră și pe asistentul dumneavoastră spre lama care se rotește.

Materialul tăiat nu trebuie să fie ciupit sau forțat de lama de ferăstrău în rotație în niciun fel. Dacă este comprimat, de exemplu prin utilizarea opritoarelor de lungime, materialul tăiat se poate bloca în lamă și poate fi ejectat violent.

Folosiți întotdeauna cleme sau accesorii concepute pentru a fixa corect materiale rotunde, cum ar fi țije sau țevi. Tijele au tendința de a se roti în timpul tăierii, făcând lama să „mușce” și să tragă piesa de prelucrat cu mâinile spre lamă.

Lăsați lama să atingă viteza maximă înainte de a intra în contact cu piesa de prelucrat. Acest lucru va reduce riscul de ejectare a piesei de prelucrat.

Dacă piesa de lucru sau lama se blochează, opriți ferăstrăul. Așteptați ca toate piesele mobile să se oprească, apoi deco-

nectați cablul de alimentare și/sau scoateți bateria. Abia atunci încercați să eliberați materialul blocat. Continuarea tăierii cu material blocat poate duce la pierderea controlului sau la deteriorarea ferăstrăului.

Când ați terminat de tăiat, eliberați trăgaciul, țineți capul de tăiere apăsat și așteptați ca lama să se oprească înainte de a îndepărta materialul tăiat. Este periculos să vă apropiați de lamă în timp ce rulați.

Țineți ferm mânerul atunci când efectuați o tăietură cu adâncime sau eliberați trăgaciul înainte ca capul de tăiere să fie complet coborât. Frânarea discului de tăiere ar putea face ca acesta să fie tras brusc în jos, creând un risc de accidentare.

PREGĂTIREA PENTRU MUNCĂ

Înainte de a începe lucrul, verificați dacă mașina, cablul de alimentare și ștecherul sunt intacte și dacă apărătorile lamei se mișcă liber și revin în poziția lor de protecție. Dacă constatați deteriorări sau funcționare defectuoasă a apărătoarelor, nu continuați lucrul.

Notă: Toate pregătirile trebuie efectuate cu sursa de alimentare deconectată. **Cablul de alimentare trebuie scos din priză.**

Pregătirea stației de lucru

Unealta trebuie fixată pe o bancă de lucru, un suport sau o poziție similară la locul de muncă. Toate dispozitivele de protecție și siguranță trebuie fixate corespunzător înainte de pornirea mașinii. Asigurați-vă că lama de ferăstrău se poate roti liber. Când lucrați cu lemn, aveți grijă să nu pătrundă obiecte străine în ea, cum ar fi cuie, șuruburi etc. Înainte de a porni mașina, asigurați-vă că toate piesele mobile se pot mișca ușor și că lama de ferăstrău este montată în siguranță. Înainte de a conecta cablul de alimentare la rețeaua electrică, asigurați-vă că parametrii rețelei corespund cu cei de pe plăcuța de identificare a mașinii.

Fierăstrăul circular trebuie așezat pe o suprafață plană și stabilă, cum ar fi o bancă de lucru. Înălțimea de montare trebuie ajustată la înălțimea operatorului, permițând funcționarea completă fără o întindere excesivă, asigurând în același timp o poziție stabilă și sigură pentru operator.

Baza mesei de lucru este prevăzută cu orificii pentru fixarea acesteia pe podea. În acest scop, utilizați patru șuruburi de montare (nu sunt incluse) și, dacă este necesar, șaibe și piulițe adecvate tipului de masă de lucru.

Reglarea capului de tăiere

Când este scos din ambalaj, capul de tăiere al ferăstrăului circular poate fi blocat în poziția coborâtă de un știft de blocare. Pentru a-l debloca, apăsați ușor capul în jos, trageți afară știftul de blocare, apoi ridicați capul ținând de mâner (III).

Când ridicați și coborâți capul de tăiere, țineți întotdeauna de mâner, deoarece arcul de revenire ridică automat capul. În timp ce capul se mișcă, verificați dacă apărătoarea mobilă a lamei de tăiere se mișcă liber, descoperind automat lama de tăiere la coborâre și acoperind-o automat la ridicare. Dacă găsiți obstacole care blochează apărătoarea lamei, îndepărtați-le înainte de a începe lucrul. Dacă este necesar să limitați adâncimea de tăiere, reglați limitatorul de adâncime prin reglarea șurubului și fixați reglajul cu piulița, apoi verificați adâncimea reglată pe o piesă de testare și corectați reglajul dacă este necesar (IV).

Instalarea și înlocuirea lamei de ferăstrău circular

AVERTISMENT! Înainte de a instala sau înlocui lama de ferăstrău, opriți mașina, deconectați-o de la priză și așteptați până când lama se oprește complet. Purtați mănuși de protecție atunci când înlocuiți lama de ferăstrău.

Ridicați capul de tăiere în poziția superioară. Dacă accesul la șurubul axului este dificil, slăbiți șurubul capacului sau al apărătorii cât este necesar pentru a accesa elementele de fixare. Apoi ridicați apărătoarea mobilă a ferăstrăului suficient de mult încât depășul din apărătoare să fie poziționat peste șurubul axului și să permită introducerea cheii (V).

Apăsați și mențineți blocarea axului, apoi folosiți o cheie pentru a roti încet șurubul axului până când axul se blochează (VI). În timp ce țineți blocarea axului, deșurubați șurubul axului în sensul acelor de ceasornic, scoateți flanșa exterioară și scoateți lama de ferăstrău glisând-o în jos. Înainte de a instala o lamă de ferăstrău nouă, curățați praful de pe suprafețele de contact și de pe accesoriile de montare și curățați flanșele interioară și exterioară (VII).

Montați lama de ferăstrău conform săgeții indicatoare a direcției de rotație de pe apărătoare, instalați flanșa exterioară și, în timp ce țineți blocajul axului, strângeți șurubul axului în sens invers acelor de ceasornic. Apoi, readuceți apărătorile în poziția lor de funcționare și verificați dacă apărătoarea mobilă funcționează corect și dacă lama de ferăstrău se rotește liber atât perpendicular, cât și la un unghi de 45°.

Recomandări pentru utilizarea ferăstraierilor circulare

Atenție! Asigurați-vă că viteza maximă admisă a ferăstrăului circular este egală sau mai mare decât viteza ferăstrăului circular cu tăiere în unghi. Utilizarea unui ferăstrău circular care nu îndeplinește această cerință va duce la spargerea lamei ferăstrăului în timpul funcționării, ceea ce poate provoca vătămări corporale grave.

Folosiți numai lame recomandate de producător, proiectate pentru tăierea lemnului și a materialelor pe bază de lemn, cu dinți din carbură, care îndeplinesc cerințele standardului EN 847-1 și specificațiile specificate în tabelul cu date tehnice. Nu utilizați lame HSS. Nu utilizați discuri abrazive sau lame proiectate pentru tăierea metalului. Nu utilizați inele de reducere sau manșoane slăbite pentru a regla alezajul lamei. Dacă lama este echipată cu inele de reducere fixe, asigurați-vă că acestea au același diametru, sunt paralele între ele și cel puțin 1/3 din diametrul lamei. Înainte de a monta lama, curățați suprafețele de montare și elementele de fixare de praf, rășină, grăsime, ulei și apă.

O lamă de ferăstrău circular trebuie selectată în funcție de materialul care urmează să fie tăiat. Cu cât sunt mai mulți dinți, cu atât este mai bună calitatea tăieturii. Prin urmare, se recomandă o lamă cu 48 de dinți pentru tăierea plăcilor laminate și a materialelor

mai dure. Lama cu 24 de dinți inclusă cu mașina poate fi utilizată pentru tăierea mai rapidă și mai brută a lemnului, inclusiv a lemnului structural, cu condiția ca piesa de prelucrat să fie fixată corespunzător.

Nu utilizați discuri de tăiere deteriorate sau deformate. Înainte de fiecare utilizare, inspectați vizual discul de tăiere și, dacă găsiți crăpături, ciobiri, îndoiri, dinți ruși sau orice alte deteriorări, înlocuiți-l înainte de utilizare. Ținând discul de orificiul de montare, loviți ușor corpul discului cu mânerul unei șurubelnițe din plastic. Un sunet gol poate indica o crăpătură în corpul discului, care poate să nu fie vizibilă cu ochiul liber. Dacă aveți îndoieli cu privire la starea discului, înlocuiți-l înainte de utilizare. Nu reparați și nu reutilizați discurile crăpate.

Extracția prafului (VIII)

Fierăstrăul circular este echipat cu un conector care vă permite să conectați sacul de praf inclus sau un sistem extern de extracție a prafului. Dacă utilizați sacul inclus, fixați-l strângând aripioarele inelului metalic și glisându-l pe conectorul de extracție a prafului de pe motor. Goliți sacul de fiecare dată când este plin și după terminarea lucrului, deschizând fermoarul de pe partea inferioară. Dacă utilizați un sistem extern de extracție a prafului, conectați furtunul flexibil direct la conector sau utilizând un adaptor potrivit pentru furtunul utilizat.

Indicator laser

Fierăstrăul cu mitră este echipat cu un indicator laser care afișează linia de tăiere pe materialul montat pe masă. Indicatorul este activat de un comutator separat; o apăsare o dată pornește laserul, iar o nouă apăsare îl oprește. Nu priviți fix raza laserului, deoarece acest lucru poate provoca leziuni oculare temporare sau permanente.

Cabluri prelungitoare

Dacă este necesar să conectați produsul folosind cabluri prelungitoare, secțiunea transversală a cablurilor prelungitoare nu trebuie să fie mai mică decât secțiunea transversală a cablului de alimentare furnizat împreună cu produsul. Pentru cablurile prelungitoare cu o lungime de până la 25 m, secțiunea transversală a cablurilor nu trebuie să fie mai mică de 1,5 mm².

Risc rezidual

Mașina a fost proiectată și construită în conformitate cu standardele de siguranță aplicabile. Cu toate acestea, pot apărea riscuri reziduale în timpul utilizării produsului.

Pericole pentru sănătate asociate cu energia electrică din cauza utilizării unor cabluri de alimentare incorecte.

Pericol de zgomot cauzat de nepurtarea echipamentului de protecție auditivă.

Riscul rezidual poate fi redus la minimum prin respectarea cu atenție a instrucțiunilor de siguranță.

UTILIZAREA INSTRUMENTULUI

Înainte de a începe o tăiere, verificați dacă toate blocajele de reglare sunt strânse, dacă apărătura lamei funcționează corect și dacă nu există coliziuni pe întreaga gamă de mișcare a capului de tăiere. Acest lucru trebuie verificat fără a porni mașina. Inspectați materialul pentru cuie, capse, șuruburi și crăpături și evaluați dacă poate fi susținut și fixat în siguranță. Traseați cablul de alimentare și orice prelungitor în afara zonei de tăiere, astfel încât să nu poată fi tras sub capul de tăiere.

Apoi, porniți mașina fără sarcină și asigurați-vă că funcționează lin, fără vibrații, frecare sau vibrații neobișnuite. Apoi, eliberați comutatorul și așteptați ca lama să se oprească complet. Așezați materialul pe o masă, sprijinindu-l de placa de susținere și fixați-l cu o clemă. După pornire, lăsați ferăstrăul să atingă viteza nominală înainte de a tăia cu o mișcare lină, fără a aplica o presiune excesivă.

Setarea parametrilor de tăiere

Unghiul de tăiere orizontal se reglează prin rotirea mesei de lucru. Pentru aceasta, slăbiți șurubul de rotație a capului, eliberați blocarea rotirii mesei și rotiți masa în poziția dorită folosind scala. Masa are un dichel pentru unghiuri standard, care servește ca ajutor rapid de reglare, iar unghiul poate fi setat și indirect folosind scala. După setarea unghiului, strângeți întotdeauna șurubul de rotație a capului; nu lăsați niciodată masa blocată exclusiv cu clichetul (IX).

Înainte de a efectua tăieturi înclinate, reglați placa de susținere a mesei pentru a menține o distanță de cel puțin 5 mm față de lama ferăstrăului pe întreaga sa rază de mișcare, pentru a preveni agățarea lamei de placa de susținere. Reglați unghiul de înclinare înclinând capul ferăstrăului la stânga sau la dreapta până la 45 de grade. Pentru a face acest lucru, slăbiți șurubul de înclinare a capului și reglați capul la unghiul dorit folosind scala (X). Pentru a înclina spre dreapta, trageți de blocarea înclinării spre dreapta și, în timp ce o țineți trasă, înclinați capul. Apoi eliberați blocarea pentru a o readuce în poziția blocată înainte de a strânge șurubul de înclinare a capului (XI). Fierăstrăul circular cu mitră permite tăierea atât cu capul în jos, cât și cu ghidaj. Mișcarea capului de-a lungul ghidajelor poate fi blocată cu butonul de blocare. Pentru tăieturi fără avans, capul trebuie setat în poziția spate, iar avansul trebuie blocat. Pentru tăieturi mai largi, avansul trebuie deblocat, iar capul trebuie verificat pentru o mișcare lină pe întreaga sa gamă. Pentru a efectua o tăiere cu plonjare, setați limitatorul de adâncime reglând șurubul, apoi verificați adâncimea setată pe o piesă probă și ajustați dacă este necesar. După fiecare modificare a unghiului de rotație al mesei, a înclinării capului de tăiere și fiecare modificare a modului de mișcare a capului, cu alimentarea deconectată, simulați mișcarea de lucru în gama sa completă și verificați dacă ferăstrăul circular și apărătorile nu întâmpină obstacole și nu intră în contact cu masa de lucru, inserția mesei de lucru, placa de susținere a mesei sau alte elemente ale mașinii.

Pregătirea și fixarea piesei de prelucrat

Așezați materialul ferm pe masa de lucru și împingeți-l pe placa de susținere a mesei, astfel încât să nu se poată mișca în timpul tăierii. Fixați materialul cu clema mesei. Atașați clema mesei la orificiul situat în spatele plăcii de susținere a mesei, pe partea stângă sau dreaptă, apoi fixați-o cu un șurub și apăsați materialul pe masa de lucru și pe placa de susținere a mesei. Pentru piese lungi și grele, asigurați suport pe ambele părți ale mașinii la aceeași înălțime cu masa de lucru pentru a reduce înclinarea materialului și riscul ca acesta să se prindă în fantă.

Extindeți extensiile mesei la lungimea necesară pentru a susține piese mai lungi și blocați-le în poziție. La capetele extensiilor, extindeți plăcile de oprire și reglați-le pentru a susține materialul și a limita mișcarea acestuia în timpul tăierii.

Pentru piese de prelucrat foarte mari, este permisă lucrul cu un operator auxiliar pe partea opusă a mașinii, exclusiv în scopul susținerii și stabilizării materialului. Operatorul auxiliar nu poate înlocui suporturile sau extensiile mesei și trebuie să rămână în afara zonei de tăiere și a zonei de mișcare a capului de tăiere. Mașina este controlată, iar operațiunea de tăiere este efectuată de o singură persoană, care acționează întrerupătorul electric și mânerul.

Făcând tăierea

Înainte de a porni, asigurați-vă că aveți o poziție stabilă și o prindere fermă a mânerului. Pentru a porni, apăsați butonul de blocare, apoi apăsați întrerupătorul electric. Comutatorul nu are funcție de blocare, așadar mașina se oprește când comutatorul este eliberat. Înainte de a începe o tăiere, piesa de prelucrat trebuie așezată ferm pe masa de lucru, împinsă pe placa de susținere a mesei și fixată cu o clemă. Înainte de a începe, asigurați-vă că lama ferăstrăului circular nu atinge materialul sau nicio componentă a mașinii. După pornire, lăsați lama ferăstrăului să atingă viteza nominală înainte de a începe tăierea. Când tăiați cu capul de prelucrare coborât, coborâți capul în, fără smucituri sau presiune excesivă. Când tăiați cu avansul capului, înainte de a începe tăierea, extindeți capul cât mai departe posibil de placa de susținere a mesei, apoi coborâți capul pe material și tăiați numai în timp ce deplasați capul spre placa de susținere a mesei. Nu tăiați în timp ce deplasați capul departe de placa de susținere a mesei.

În timpul tăierii, ghidați ferăstrăul circular într-o mișcare lină, aplicând doar presiunea necesară pentru tăierea materialului. Nu supraîncărcați mașina și nu permiteți supraîncălzirea lamelor. Evitați lovirea lamei ferăstrăului de material și mișcați-o într-un mod care să nu provoace răscuirea lamei în fantă. Dacă lama ferăstrăului se blochează în material, eliberați imediat trăgaciul, așteptați ca lama să se oprească complet, deconectați mașina de la priză și eliminați blocajul. După finalizarea tăierii, țineți capul de tăiere în poziția coborâtă, eliberați trăgaciul și așteptați ca ferăstrăul să se oprească complet. Apoi, continuați să țineți de mâner și permiteți arcului de revenire să ridice capul de tăiere încet, cu o ușoară contracarare, fără a elibera mânerul. După ce lama s-a oprit, deconectați mașina de la sursa de alimentare și abia apoi scoateți materialul de pe masă și treceți la pasul următor.

Blocarea ferăstrăului în material

Dacă lama de ferăstrău se blochează în materialul tăiat, eliberați imediat comutatorul și mențineți capul de tăiere nemișcat până când lama se oprește complet. Apoi, deconectați mașina de la sursa de alimentare de la priză.

După deconectarea alimentării cu energie electrică, eliminați cauza blocării, de exemplu, prin susținerea și fixarea corectă a piesei de prelucrat, ajustarea setărilor sau îndepărtarea unui obiect străin de pe piesa de prelucrat. Apoi, ghidați cu grijă lama în afara tăieturii, fără smucituri. Inspectați lama de ferăstrău pentru a depista eventuale deteriorări sau deformări și verificați dacă capul și apărătorile se mișcă liber. Dacă este deteriorat, înlocuiți lama înainte de a relua operațiunea. Continuarea tăierii cu piesa de prelucrat blocată poate duce la pierderea controlului sau la deteriorarea ferăstrăului.

Activități după muncă

După finalizarea tăierii, scoateți lama de ferăstrău rotativă din tăietură și abia apoi eliberați comutatorul. Așteptați până când lama se oprește complet, deconectați mașina de la sursa de alimentare, apoi scoateți materialul de pe masa de lucru și curățați zona de lucru. După terminarea lucrului, îndepărtați praful și așchile din jurul apărătorilor, al mesei de lucru și al orificiului de extragere a prafului și golii sacul de praf, dacă este utilizat. Verificați dacă lama de ferăstrău și piesele de montare sunt deteriorate, apoi treceți la întreținere.

Restricții privind supraîncălzirea

Mașina nu are reglare a puterii, iar consumul de energie crește odată cu sarcina în timpul tăierii. Cu cât rezistența materialului și presiunea asupra capului de tăiere sunt mai mari, cu atât motorul se încălzește mai repede, ceea ce poate duce la supraîncălzire. Pentru a reduce supraîncălzirea, tăiați cu o mișcare lină, evitând loviturile sau presiunea excesivă, utilizați o lamă de ferăstrău circular adecvată materialului și mențineți-o în stare bună, asigurați-vă că orificiile de ventilație sunt libere și că praful este îndepărtat de pe mașină.

Mașina este proiectată pentru funcționare intermitentă S6 40% într-un ciclu de 5 minute, unde aproximativ 40% din timp este petrecut lucrând sub sarcină și aproximativ 60% este petrecut într-o stare neîncărcată, cum ar fi netăierea sau răcirea. În timpul tăierii intense, trebuie luate pauze, iar dacă există o scădere semnificativă a vitezei lamei, un zgomot neobișnuit sau o creștere vizibilă a temperaturii, reduceți presiunea, opriți lucrul și lăsați mașina să se răcească.

ÎNȚREȚINERE ȘI DEPOZITARE

ATENȚIE! Înainte de a efectua orice reglaje, lucrări de service sau întreținere, deconectați cablul de alimentare de la priză. După terminarea lucrărilor, verificați starea tehnică a sculei electrice prin inspectarea vizuală a corpului și a mânerului, a cablului de alimentare cu ștecherul și dispozitivul de descărcare a tracțiunii, funcționarea întrerupătorului de alimentare, desfundarea fanțelor de ventilație, producerea de scântei de la perii, zgomotul de la rulmenți și angrenaje, pornirea și funcționarea neîntreruptă. În pe-

rioda de garanție, utilizatorul nu are dreptul să dezamblați scula electrică sau să înlocuiți subansambluri sau piese, deoarece acest lucru va anula garanția. Orice nereguli observate în timpul inspecției sau în timpul funcționării reprezintă un semnal pentru o reparație la un centru de service. După terminarea lucrărilor, carcasa, fantele de ventilație, întrerupătoarele și capacele trebuie curățate, de exemplu, cu un jet de aer (la o presiune care nu depășește 0,3 MPa), o perie sau o cârpă uscată, fără a utiliza substanțe chimice sau lichide de curățare. Sculele și mânerul trebuie curățate cu o cârpă uscată și curată.

Pentru a menține o funcționare corectă, păstrați apărătorile, admisile de aer și carcasa motorului cât mai curate de praf și murdărie și curățați mașina după fiecare utilizare. Se recomandă lubrifierea pieselor mobile o dată pe lună cu o vaselină tehnică adecvată. Nu lubrifiați motorul. Pentru curățarea periodică, utilizați o cârpă ușor umedă cu o cantitate mică de săpun blând, fără solvenți, și nu permiteți pătrunderea apei în mașină. Înainte de fiecare utilizare, verificați mecanismul de protecție mobil al lamei de ferăstrău pentru murdărie, îndepărtați rumegușul vechi și așchiile cu o perie și verificați dacă ghidajul de protecție se mișcă ușor. O inserție deteriorată a mesei de lucru trebuie înlocuită imediat, deoarece piesele mici se pot bloca între inserție și lama de ferăstrău, provocând blocarea lamei. La o mașină nouă, se recomandă verificarea periilor de carbon după primele 50 de ore de funcționare. Ulterior, periile trebuie verificate la fiecare 10 ore de funcționare. Dacă lungimea periei de carbon este mai mică de 6 mm sau dacă arcul sau cablul de conectare al periei este deteriorat sau ars, setul de perii trebuie înlocuit.

A se păstra într-un loc întunecat, uscat, ferit de îngheț, ferit de copii, la o temperatură cuprinsă între 5 și 30°C. Se recomandă depozitarea ferăstrăului circular în ambalajul original, iar dacă este în afara ambalajului, acoperirea acestuia pentru a-l proteja de praf și umiditate și păstrarea manualului împreună cu mașina.

La transportul în ambalajul original, fixați piesele mobile și așezați ferăstrăul circular în ambalaj astfel încât dispozitivele de fixare să fie poziționate corect. Înainte de mutare sau transport, blocați rotirea mesei de lucru, coborâți capul de tăiere în poziția inferioară și fixați-l cu știftul de blocare și blocați funcția de alimentare a ghidajului în poziția spate folosind butonul de blocare a ghidajului. Transportați întotdeauna ferăstrăul circular scos din priză. Pentru distanțe scurte, utilizați mânerul de transport sau transportați-l ținând de masa de lucru staționară. Nu ridicați mașina ținând-o de apărători sau comenzi.

CARACTERÍSTICAS DE LA HERRAMIENTA

Una sierra ingletadora es una herramienta versátil diseñada para cortar madera y materiales derivados de la madera. Sus amplias opciones de ajuste permiten cortes rectos y en ángulo. La herramienta está diseñada para trabajos de taller y montaje que requieren cortes repetitivos en un ángulo predeterminado. El funcionamiento correcto, fiable y seguro de la herramienta depende de su uso adecuado; por lo tanto:

Antes de utilizar la herramienta, lea todo el manual y consérvelo.

El proveedor no es responsable de ningún daño resultante del incumplimiento de las normas de seguridad y recomendaciones de este manual.

EQUIPO

El producto se entrega completo pero requiere montaje como se describe más adelante en el manual.

El embalaje de fábrica debe contener: sierra ingletadora, bolsa recolectora de polvo, sierra circular, abrazadera para mesa de trabajo, tornillos de movimiento del cabezal de corte.

PARÁMETROS TÉCNICOS

Parámetro	Unidad de medida	Valor
Número de catálogo		YT-82176
Tensión nominal	[V~]	220 - 240
Frecuencia nominal	[Hz]	50
Potencia nominal continua	[W]	1800
Potencia máxima (S6 40%)	[W]	2000
Velocidad nominal	[min ⁻¹]	3800
Altura máxima × longitud máxima de corte		
Ángulo de rotación horizontal 0° / ángulo de inclinación 0°	[mm]	105 × 330
Ángulo de rotación horizontal 45° / ángulo de inclinación 0°	[mm]	105 × 230
Ángulo de rotación horizontal 0° / ángulo de inclinación 45° hacia la izquierda	[mm]	60 × 330
Ángulo de rotación horizontal 45° / ángulo de inclinación 45° hacia la izquierda	[mm]	60 × 230
Ángulo de rotación horizontal 0° / ángulo de inclinación 45° hacia la derecha	[mm]	35 × 330
Ángulo de rotación horizontal 45° / ángulo de inclinación 45° hacia la derecha	[mm]	35 × 230
Hoja de sierra circular: diámetro exterior × diámetro de sujeción × espesor máximo	[mm]	305 × 30 × 2,8
Ángulo máximo de corte en bisel	[°]	-45 - +45
Masa	[kg]	20,7
Nivel de ruido		
- presión sonora $L_{pa} \pm K$	[dB(A)]	95,2 ± 3,0
- potencia $L_{wa} \pm K$	[dB(A)]	108,2 ± 3,0
Clase de aislamiento		II
puntero láser		
- clase		2
- fuerza	[mW]	<1
- longitud de onda	[nm]	650

El valor de emisión de ruido declarado se ha medido mediante un método de prueba estándar y puede utilizarse para comparar herramientas. Dicho valor puede utilizarse en una evaluación preliminar de la exposición.

El valor total de vibración declarado se ha medido mediante un método de prueba estándar y puede utilizarse para comparar herramientas. Dicho valor puede utilizarse en una evaluación preliminar de la exposición.

¡Nota! Las vibraciones y el ruido emitidos durante el funcionamiento de la herramienta pueden diferir del valor declarado según el uso que se le dé.

Nota: Se deben establecer medidas de seguridad basadas en una evaluación de la exposición en condiciones reales de uso para proteger al operador (incluidas todas las partes del ciclo operativo, como los momentos en que la herramienta está apagada o inactiva y los momentos de activación).

ADVERTENCIAS GENERALES DE SEGURIDAD PARA HERRAMIENTAS ELÉCTRICAS

¡Advertencia! Lea todas las advertencias de seguridad, ilustraciones y especificaciones que se incluyen con esta herramienta eléctrica. No seguirías podría provocar una descarga eléctrica, un incendio o lesiones graves.
Conserve todas las advertencias e instrucciones para futuras consultas.

El término „herramienta eléctrica” utilizado en las advertencias se refiere a todas las herramientas eléctricas, ya sean con cable o inalámbricas.

Seguridad en el lugar de trabajo

Mantenga su área de trabajo bien iluminada y limpia. El desorden y la mala iluminación pueden provocar accidentes.

No utilice herramientas eléctricas en atmósferas explosivas, como en presencia de líquidos, gases o humos inflamables. Las herramientas eléctricas generan chispas que pueden encender el polvo o los humos.

Mantenga a los niños y a las personas cercanas alejados de su área de trabajo. La pérdida de concentración puede provocar la pérdida de control.

Seguridad eléctrica

El enchufe del cable de alimentación debe ser compatible con la toma de corriente. No modifique el enchufe de ninguna manera. No utilice adaptadores de enchufe con herramientas eléctricas con conexión a tierra. Un enchufe compatible con la toma de corriente, sin modificar, reduce el riesgo de descarga eléctrica.

Evite el contacto corporal con superficies conectadas a tierra, como tuberías, radiadores y refrigeradores. Conectar el cuerpo a tierra aumenta el riesgo de descarga eléctrica.

No exponga las herramientas eléctricas a la lluvia ni a la humedad. La entrada de agua o humedad en una herramienta eléctrica aumenta el riesgo de descarga eléctrica.

No sobrecargue el cable de alimentación. No lo utilice para transportar, jalar ni desconectar el cable de la toma de corriente. Mantenga el cable de alimentación alejado del calor, aceite, bordes afilados y piezas móviles. Un cable de alimentación dañado o enredado aumenta el riesgo de descarga eléctrica.

Al trabajar al aire libre, utilice cables de extensión diseñados para exteriores. Usar un cable de extensión adecuado para exteriores reduce el riesgo de descarga eléctrica.

inevitable utilizar una herramienta eléctrica en un entorno húmedo, utilice un dispositivo de corriente residual (DCR) como protección contra la tensión de alimentación. El uso de un DCR reduce el riesgo de descarga eléctrica.

Seguridad personal

Manténgase alerta, preste atención a lo que hace y use el sentido común al operar una herramienta eléctrica. No la utilice si está cansado o bajo la influencia de drogas, alcohol o medicamentos. Incluso un momento de distracción al operar una herramienta eléctrica puede provocar lesiones personales graves.

Utilice equipo de protección personal. Use siempre protección ocular. El uso de equipo de protección personal, como mascarillas antipolvo, calzado de seguridad antideslizante, casco y protección auditiva, reduce el riesgo de lesiones personales graves.

Evite el arranque accidental. Asegúrese de que el interruptor esté en la posición de apagado antes de conectar la herramienta eléctrica a la fuente de alimentación o a la batería, así como de levantarla o transportarla. Transportar una herramienta eléctrica con el dedo sobre el interruptor o encenderla con el interruptor en la posición de encendido puede provocar lesiones graves.

Retire cualquier llave de ajuste o llave inglesa antes de encender la herramienta eléctrica. Dejar una llave inglesa o llave inglesa colocada en una pieza giratoria de la herramienta eléctrica puede causar lesiones graves.

No se estire ni se extienda demasiado. Mantenga una postura y un equilibrio adecuados en todo momento. Esto le permitirá controlar mejor la herramienta eléctrica en situaciones inesperadas mientras trabaja.

Vístase apropiadamente. No use ropa holgada ni joyas. Mantenga el cabello y la ropa alejados de las piezas móviles de la herramienta eléctrica. La ropa holgada, las joyas o el cabello largo pueden quedar atrapados en las piezas móviles.

Si el equipo está preparado para conectarse a sistemas de extracción o recolección de polvo, asegúrese de que estén conectados y se utilicen correctamente. El uso de sistemas de extracción de polvo reduce el riesgo de peligros relacionados con el polvo.

No permita que la experiencia adquirida con el uso frecuente de herramientas le haga descuidar e ignorar las normas de seguridad. Un descuido puede causar lesiones graves en un instante.

Uso y cuidado de herramientas eléctricas

No sobrecargue la herramienta eléctrica. Utilice la herramienta eléctrica correcta para la aplicación prevista. La herramienta eléctrica correcta realizará el trabajo mejor y con mayor seguridad cuando se utiliza a su capacidad nominal.

No utilice una herramienta eléctrica si el interruptor no la enciende ni la apaga. Cualquier herramienta que no pueda controlarse con el interruptor es peligrosa y debe repararse.

Desconecte el enchufe de la toma de corriente o retire la batería, si es desmontable, antes de realizar cualquier ajuste, cambiar accesorios o guardar herramientas eléctricas. Estas precauciones evitarán que la herramienta eléctrica se encienda accidentalmente.

Mantenga la herramienta fuera del alcance de los niños. No permita que personas que no estén familiarizadas con las herramientas eléctricas o con estas instrucciones la utilicen. Las herramientas eléctricas son peligrosas en manos de usu-

rios sin la formación adecuada.

Realice el mantenimiento de las herramientas eléctricas y sus accesorios. Revise la herramienta para detectar desalineaciones o atascamientos de piezas móviles, roturas o cualquier otra condición que pueda afectar su funcionamiento. Repare cualquier daño antes de usar la herramienta eléctrica. Muchos accidentes son causados por herramientas eléctricas mal mantenidas.

Mantenga las herramientas de corte limpias y afiladas. Una herramienta de corte bien mantenida y con bordes afilados tiene menos probabilidades de atascarse y es más fácil de controlar durante su uso.

Utilice las herramientas eléctricas, accesorios y aditamentos, etc., de acuerdo con estas instrucciones, teniendo en cuenta el tipo y las condiciones de trabajo. El uso de herramientas para trabajos distintos a los previstos puede crear una situación peligrosa.

Mantenga los mangos y las superficies de agarre secos, limpios y libres de aceite y grasa. Los mangos y las superficies de agarre resbaladizos impiden el manejo y control seguros de la herramienta en situaciones peligrosas.

Refacción

Repare su herramienta eléctrica únicamente en talleres autorizados y utilice únicamente repuestos originales. Esto garantizará su correcto funcionamiento.

INSTRUCCIONES DE SEGURIDAD PARA SIERRAS INGLETADORAS

Las sierras ingletadoras están diseñadas para cortar madera y materiales similares. No deben utilizarse con muelas abrasivas para cortar materiales ferrosos como varillas, barras, postes, etc. El polvo de la muela abrasiva obstruye piezas móviles como la protección inferior de la hoja. Las chispas producidas por la muela abrasiva quemar la protección inferior de la hoja, el inserto de la mesa de trabajo y otras piezas de plástico.

Utilice abrazaderas para sujetar la pieza de trabajo siempre que sea posible. Si va a sujetar la pieza con la mano, mantenga siempre la mano al menos a 100 mm de cada lado de la hoja de sierra. No utilice esta sierra para cortar piezas demasiado pequeñas para sujetarlas firmemente con la mano. Si la mano está demasiado cerca de la hoja de sierra, aumenta el riesgo de lesiones por contacto con ella.

La pieza de trabajo debe estar fija y sujeta por la placa de soporte y la mesa de trabajo. Nunca avance la pieza ni corte a pulso. Una pieza de trabajo suelta o en movimiento puede salir despedida a alta velocidad y causar lesiones.

Empuje la sierra a través de la pieza de trabajo. No tire de la sierra a través de ella. Para cortar, levante el cabezal de la sierra y muévelo sobre la pieza sin cortar, encienda el motor, baje el cabezal y empuje la sierra a través de la pieza. Cortar mientras tira de la sierra probablemente hará que la hoja se salga de la pieza y lance violentamente el conjunto de la hoja hacia el operador.

Nunca cruce los brazos a lo largo de la línea de corte, ni delante ni detrás de la hoja de sierra. Sujetar la pieza de trabajo con las manos cruzadas, por ejemplo, a la derecha de la hoja de sierra con la mano izquierda o viceversa, es muy peligroso.

Nunca introduzca las manos detrás de la placa de soporte a menos de 100 mm de cada lado de la hoja de sierra, para retirar restos de madera o por cualquier otro motivo, mientras la hoja esté girando. La distancia entre la hoja de sierra y su mano podría no ser evidente y podría lesionarse gravemente.

Inspeccione la pieza de trabajo antes de cortarla. Si está doblada o curvada, sujétela de modo que la superficie curva exterior quede orientada hacia la placa de soporte. Asegúrese siempre de que no haya espacio entre la pieza de trabajo, la placa de soporte y la mesa de trabajo a lo largo de la línea de corte. Una pieza de trabajo doblada o curvada puede torcerse o desplazarse, lo que podría pinchar la hoja de sierra durante el corte. La pieza de trabajo debe estar libre de clavos u objetos extraños.

No utilice la sierra hasta que la mesa de trabajo esté libre de todas las herramientas, restos de madera, etc., excepto la pieza de trabajo. Pequeña Los recortes o trozos sueltos de madera u otros objetos que entran en contacto con la hoja de sierra giratoria pueden salir despedidos a gran velocidad.

Corte solo una pieza a la vez. Varias capas de material no se pueden sujetar correctamente, lo que puede atascar la hoja de sierra o desplazarse durante el uso.

Antes de usar, asegúrese de que la sierra ingletadora esté bien sujeta o colocada sobre una superficie de trabajo nivelada y firme. Una superficie de trabajo nivelada y firme reduce el riesgo de inestabilidad.

Planifique su trabajo. Siempre que cambie el ajuste del ángulo de bisel o inglete, asegúrese de que la placa de soporte ajustable esté correctamente colocada para sujetar la pieza de trabajo y evitar el contacto con la hoja de sierra o el sistema de protección. Sin encender la herramienta y sin la pieza de trabajo sobre la mesa, simule un corte completo con la hoja de sierra para evitar el contacto con la placa de soporte y el riesgo de cortarla.

Utilice soportes adecuados, como extensiones de banco de trabajo, soportes de trabajo, etc., si la pieza de trabajo es más ancha o más larga que la parte superior del banco de trabajo. Las piezas más largas o más anchas que el banco de trabajo de la sierra ingletadora pueden volcarse si no están bien sujetas. Si la pieza de corte o la pieza de trabajo se vuelca, puede levantar la protección inferior de la hoja o ser lanzada por la hoja giratoria.

No utilice a otra persona como sustituto de las extensiones del banco de trabajo ni como soporte adicional. Un soporte inestable para la pieza de trabajo puede provocar que la hoja de sierra se atasque o que el material se desplace durante el corte, arrastrándolos a usted y a su ayudante hacia la hoja giratoria.

El material a cortar no debe quedar atrapado ni forzado contra la hoja de sierra giratoria bajo ningún concepto. Si se comprime, por ejemplo, al usar topes de longitud, el material a cortar podría quedar atrapado en la hoja y ser expulsado violentamente. **Utilice siempre abrazaderas o accesorios diseñados para sujetar correctamente materiales redondos, como varillas o tubos.** Las varillas tienden a girar durante el corte, lo que provoca que la hoja se „aplaste“ y tire de la pieza de trabajo con las

manos hacia la hoja.

Deje que la cuchilla alcance la velocidad máxima antes de tocar la pieza de trabajo. Esto reducirá el riesgo de expulsión de la pieza.

Si la pieza de trabajo o la hoja se atascan, apague la sierra. Espere a que se detengan todas las piezas móviles y luego desconecte el cable de alimentación o retire la batería. Solo entonces intente liberar el material atascado. Continuar cortando con el material atascado puede causar la pérdida de control o daños en la sierra.

Al terminar de cortar, suelte el gatillo, mantenga presionado el cabezal de corte y espere a que la cuchilla se detenga antes de retirar el material. Es peligroso acercarse a la cuchilla mientras está en marcha.

Sujete firmemente el mango al realizar un corte de inmersión o al soltar el gatillo antes de que el cabezal de corte baje por completo. Frenar el disco de corte podría hacer que el cabezal de corte baje repentinamente, con riesgo de lesiones.

PREPARÁNDOSE PARA EL TRABAJO

Antes de comenzar a trabajar, compruebe que la máquina, el cable de alimentación y el enchufe no presenten daños, y que las protecciones de la cuchilla se muevan libremente y vuelvan a su posición de protección. Si detecta algún daño o mal funcionamiento en las protecciones, no continúe trabajando.

Nota: Todos los preparativos deben realizarse con la fuente de alimentación desconectada. **El cable de alimentación debe estar desenchufado de la toma de corriente.**

Preparación de la estación de trabajo

La herramienta debe fijarse a un banco de trabajo, soporte o posición similar en el lugar de trabajo. Todas las protecciones y dispositivos de seguridad deben estar correctamente fijados antes de poner en marcha la máquina. Asegúrese de que la hoja de sierra gire libremente. Al trabajar con madera, tenga cuidado de no introducir objetos extraños, como clavos, tornillos, etc. Antes de poner en marcha la máquina, asegúrese de que todas las piezas móviles se muevan con suavidad y de que la hoja de sierra esté bien sujeta. Antes de conectar el cable de alimentación a la red eléctrica, asegúrese de que los parámetros de la red eléctrica coincidan con los de la placa de características de la máquina.

La sierra ingletadora debe colocarse sobre una superficie nivelada y estable, como un banco de trabajo. La altura de montaje debe ajustarse a la altura del operador, lo que permite un manejo completo sin tener que extenderse demasiado, a la vez que garantiza una postura estable y segura.

La base de la mesa de trabajo cuenta con orificios para atornillarla al suelo. Para ello, utilice cuatro tornillos de montaje (no incluidos) y, si es necesario, arandelas y tuercas adecuadas para el tipo de mesa de trabajo.

Ajuste del cabezal de corte

Al sacar la sierra ingletadora del embalaje, el cabezal de corte puede estar bloqueado en la posición inferior mediante un pasador de bloqueo. Para desbloquearlo, presione ligeramente el cabezal hacia abajo, extraiga el pasador de bloqueo y levante el cabezal mientras sujeta el mango (III).

Al subir y bajar el cabezal, sujete siempre la manija, ya que el resorte de retorno lo eleva automáticamente. Con el cabezal en movimiento, compruebe que el protector móvil de la hoja de sierra se mueva libremente, descubriendo la hoja de sierra automáticamente al bajar y cubriéndola automáticamente al subir. Si encuentra alguna obstrucción que bloquee el protector de la hoja, retírela antes de comenzar a trabajar.

Si es necesario limitar la profundidad de corte, ajuste el tope de profundidad ajustando el tornillo y asegure el ajuste con la tuerca, luego verifique la profundidad ajustada en una pieza de prueba y corrija el ajuste si es necesario (IV).

Instalación y sustitución de la hoja de sierra circular

¡ADVERTENCIA! Antes de instalar o reemplazar la hoja de sierra, apague la máquina, desenchúfela y espere a que la hoja se detenga por completo. Use guantes de protección al reemplazar la hoja de sierra.

Eleve el cabezal de corte a la posición superior. Si el acceso al perno del husillo es difícil, afloje la tapa o el perno del protector lo necesario para acceder a los sujetadores. A continuación, levante el protector móvil de la sierra lo suficiente como para que el corte quede sobre el perno del husillo y permita insertar la llave (V).

Mantenga presionado el bloqueo del husillo y, con una llave inglesa, gire lentamente el tornillo hasta que se bloquee (VI). Mientras mantiene presionado el bloqueo, desenrosque el tornillo en sentido horario, retire la brida exterior y la hoja de sierra deslizándola hacia abajo. Antes de instalar una hoja de sierra nueva, limpie el polvo de las superficies de contacto y los herrajes de montaje, y limpie las bridas interior y exterior (VII).

Monte la hoja de sierra según la flecha de dirección de rotación de la protección, instale la brida exterior y, mientras sujeta el bloqueo del husillo, apriete el tornillo del husillo en sentido antihorario. A continuación, vuelva a colocar las protecciones en su posición de funcionamiento y compruebe que la protección móvil funciona correctamente y que la hoja de sierra gira libremente, tanto perpendicularmente como a 45°.

Recomendaciones para el uso de sierras circulares

¡Advertencia! Asegúrese de que la velocidad máxima permitida de la sierra circular sea igual o mayor que la velocidad de la sierra ingletadora. El uso de una sierra circular que no cumpla este requisito provocará que la hoja se rompa durante el funcionamiento,

lo que podría causar lesiones graves.

Utilice únicamente hojas recomendadas por el fabricante, diseñadas para cortar madera y materiales derivados de la madera, con dientes de carburo que cumplan con los requisitos de la norma EN 847-1 y las especificaciones de la tabla de datos técnicos. No utilice hojas HSS. No utilice discos abrasivos ni hojas diseñadas para cortar metal. No utilice anillos de reducción ni casquillos sueltos para ajustar el diámetro interior de la hoja. Si la hoja está equipada con anillos de reducción fijos, asegúrese de que tengan el mismo diámetro, estén paralelos entre sí y sean al menos 1/3 del diámetro de la hoja. Antes de montar la hoja, limpie las superficies de montaje y los elementos de fijación de polvo, resina, grasa, aceite y agua.

La hoja de sierra circular debe seleccionarse según el material a cortar. Cuantos más dientes tenga, mejor será la calidad del corte. Por lo tanto, se recomienda una hoja de 48 dientes para cortar tableros laminados y materiales más duros. La hoja de 24 dientes incluida con la máquina permite un corte más rápido y basto en madera, incluida la madera estructural, siempre que la pieza de trabajo esté bien sujeta.

No utilice discos de corte dañados o deformados. Antes de cada uso, inspeccione el disco de corte visualmente y, si encuentra grietas, astillas, dobleces, dientes rotos o cualquier otro daño, reemplácelo antes de usarlo. Sujutando el disco por el orificio de montaje, golpee ligeramente el cuerpo del disco con el mango de un destornillador de plástico. Un sonido hueco podría indicar una grieta en el cuerpo del disco, que podría no ser visible a simple vista. Si tiene alguna duda sobre el estado del disco, reemplácelo antes de usarlo. No repare ni reutilice discos agrietados.

Extracción de polvo (VIII)

La sierra ingletadora está equipada con un conector que permite conectar la bolsa para polvo incluida o un sistema externo de extracción de polvo. Si utiliza la bolsa incluida, fíjela apretando las alas del anillo metálico y deslizándola sobre el conector de extracción de polvo del motor. Vacíe la bolsa cada vez que esté llena y al terminar de trabajar abriendo la cremallera de la parte inferior. Si utiliza un sistema externo de extracción de polvo, conecte la manguera flexible al conector directamente o con un adaptador adecuado para la manguera.

puntero láser

La sierra ingletadora está equipada con un puntero láser que muestra la línea de corte en el material montado en la mesa. El puntero se activa mediante un interruptor independiente: al presionarlo una vez, se enciende el láser y al presionarlo de nuevo, se apaga. No mire fijamente el rayo láser, ya que podría causar daño ocular temporal o permanente.

Cables de extensión

Si es necesario conectar el producto mediante cables alargadores, la sección transversal de estos no debe ser inferior a la del cable de alimentación suministrado con el producto. Para cables alargadores de hasta 25 m de longitud, la sección transversal no debe ser inferior a 1,5 mm².

Riesgo residual

La máquina ha sido diseñada y fabricada de acuerdo con las normas de seguridad aplicables. Sin embargo, pueden presentarse riesgos residuales durante su uso.

Riesgos para la salud asociados a la energía eléctrica debido al uso de cables de alimentación incorrectos.

Peligro de ruido por no utilizar protección auditiva.

El riesgo residual se puede minimizar siguiendo cuidadosamente las instrucciones de seguridad.

USO DE LA HERRAMIENTA

Antes de comenzar a cortar, verifique que todos los seguros de ajuste estén bien apretados, que el protector de la cuchilla funcione correctamente y que no haya colisiones en todo el rango de movimiento del cabezal. Esto debe verificarse sin arrancar la máquina. Inspeccione el material en busca de clavos, grapas, tornillos y grietas, y evalúe si se puede sujetar y asegurar firmemente. Coloque el cable de alimentación y cualquier cable de extensión fuera del área de corte para que no queden atrapados debajo del cabezal.

A continuación, haga funcionar la máquina sin carga y asegúrese de que funcione con suavidad, sin vibraciones, rozamientos ni vibraciones inusuales. Suelte el interruptor y espere a que la hoja se detenga por completo. Coloque el material sobre una mesa, apoyándolo contra la placa de soporte, y fíjelo con una abrazadera. Una vez arrancada, deje que la sierra alcance su velocidad nominal antes de cortar con suavidad, sin aplicar demasiada presión.

Configuración de parámetros de corte

El ángulo de corte horizontal se ajusta girando la mesa de trabajo. Para ello, afloje el tornillo de rotación del cabezal, libere el bloqueo de rotación de la mesa y gire la mesa a la posición deseada usando la escala. La mesa cuenta con un trinquete para ángulos estándar, que sirve como ayuda de ajuste rápido, y el ángulo también se puede ajustar indirectamente usando la escala. Después de ajustar el ángulo, apriete siempre el tornillo de rotación del cabezal; nunca deje la mesa bloqueada únicamente con el trinquete (IX). Antes de realizar cortes en bisel, ajuste la placa de soporte de la mesa para mantener una distancia mínima de 5 mm con la hoja de sierra en todo su rango de movimiento, evitando que se enganche en la placa. Ajuste el ángulo de bisel inclinando el cabezal de la sierra hasta 45 grados a la izquierda o a la derecha. Para ello, afloje el tornillo de inclinación del cabezal y ajuste el cabezal

al ángulo deseado con la escala (X). Para inclinarlo hacia la derecha, tire del seguro de inclinación hacia la derecha y, mientras lo mantiene tirado, incline el cabezal. A continuación, suelte el seguro para volver a la posición de bloqueo antes de apretar el tornillo de inclinación del cabezal (XI).

La sierra ingletadora permite cortes con el cabezal hacia abajo y con guía. El movimiento del cabezal a lo largo de las guías se puede bloquear con la perilla de bloqueo. Para cortes sin avance, el cabezal debe estar en posición trasera y el avance bloqueado. Para cortes más anchos, el avance debe estar desbloqueado y se debe comprobar que el cabezal se mueve con suavidad en todo su recorrido. Para realizar un corte de inmersión, ajuste el tope de profundidad ajustando el tornillo, luego verifique la profundidad establecida en una pieza de muestra y ajústela si es necesario.

Después de cada cambio del ángulo de rotación de la mesa, de la inclinación del cabezal y de cada cambio del modo de movimiento del cabezal, con la fuente de alimentación desconectada, simule el movimiento de trabajo en todo su rango y verifique que la sierra circular y las protecciones no encuentren obstáculos y no entren en contacto con la mesa de trabajo, el inserto de la mesa de trabajo, la placa de soporte de la mesa u otros elementos de la máquina.

Preparación y fijación de la pieza de trabajo

Coloque el material firmemente sobre la mesa de trabajo y presiónelo contra la placa de soporte para que no se mueva durante el corte. Sujete el material con la abrazadera de mesa. Conecte la abrazadera de mesa al orificio ubicado detrás de la placa de soporte de la mesa, a la izquierda o a la derecha, luego fjela con un tornillo y presione el material contra la mesa de trabajo y la placa de soporte. Para piezas largas y pesadas, coloque soportes a ambos lados de la máquina a la misma altura que la mesa de trabajo para reducir la inclinación del material y el riesgo de que quede atrapado en la ranura.

Extienda las extensiones de la mesa a la longitud necesaria para sujetar piezas más largas y fijarlas. En los extremos de las extensiones, extienda las placas de tope y ajústelas para sujetar el material y limitar su movimiento durante el corte.

Para piezas de gran tamaño, se permite trabajar con un operador auxiliar en el lado opuesto de la máquina, únicamente para sujetar y estabilizar el material. El operador auxiliar no puede sustituir los soportes ni las extensiones de la mesa y debe permanecer fuera de la zona de corte y de la zona de movimiento del cabezal de corte. La máquina está controlada y la operación de corte la realiza una sola persona, que acciona el interruptor eléctrico y la palanca.

Haciendo el corte

Antes de comenzar, asegúrese de tener una postura estable y sujetar firmemente el mango. Para empezar, presione el bloqueo del interruptor y luego el interruptor eléctrico. El interruptor no tiene función de bloqueo, por lo que la máquina se apaga al soltarlo.

Antes de iniciar un corte, la pieza debe colocarse firmemente sobre la mesa de trabajo, presionarse contra la placa de soporte y sujetarse con una abrazadera. Antes de comenzar, asegúrese de que la hoja de sierra circular no toque el material ni ningún componente de la máquina. Después de comenzar, deje que la hoja de sierra alcance su velocidad nominal antes de comenzar el corte. Al cortar con el cabezal bajado, bájelo suavemente, sin sacudidas ni presión excesiva. Al cortar con el cabezal de avance, antes de comenzar, extienda el cabezal lo más lejos posible de la placa de soporte de la mesa, luego bájelo sobre el material y corte solo mientras lo acerca a la placa de soporte de la mesa. No corte mientras aleja el cabezal de la placa de soporte de la mesa.

Al cortar, guíe la sierra circular con suavidad, aplicando solo la presión necesaria para cortar el material. No sobrecargue la máquina ni permita que las hojas se sobrecalienten. Evite golpear la hoja de sierra contra el material y muévela de forma que no gire en la ranura. Si la hoja de sierra se atasca en el material, suelte inmediatamente el gatillo, espere a que se detenga por completo, desenchufe la máquina y elimine el atasco. Tras finalizar el corte, mantenga el cabezal de corte hacia abajo, suelte el gatillo y espere a que la sierra se detenga por completo. A continuación, siga sujetando el mango y deje que el resorte de retorno eleve el cabezal de corte lentamente, con una ligera contrapresión, sin soltar el mango. Una vez que la hoja se haya detenido, desenchufe la máquina de la fuente de alimentación y, solo entonces, retire el material de la mesa y continúe con el siguiente paso.

La sierra se atasca en el material

Si la hoja de sierra se atasca en el material que se está cortando, suelte inmediatamente el interruptor y mantenga el cabezal de corte firme hasta que la hoja se detenga por completo. A continuación, desconecte la máquina de la fuente de alimentación desenchufándola de la toma de corriente.

Tras desconectar la alimentación, elimine la causa del atasco, por ejemplo, sujetando y asegurando adecuadamente la pieza de trabajo, ajustando la configuración o retirando cualquier objeto extraño. A continuación, guíe con cuidado la hoja para retirarla del corte, sin sacudidas. Inspeccione la hoja de sierra para detectar daños o deformaciones y compruebe que el cabezal y las protecciones se mueven libremente. Si está dañada, reemplace la hoja antes de reanudar la operación. Continuar cortando con la pieza de trabajo atascada puede provocar la pérdida de control o daños en la sierra.

Actividades después del trabajo

Una vez finalizado el corte, retire la hoja de sierra giratoria y solo entonces suelte el interruptor. Espere a que la hoja se detenga por completo, desconecte la máquina de la fuente de alimentación y, a continuación, retire el material de la mesa de trabajo y limpie el área de trabajo.

Al finalizar el trabajo, elimine el polvo y las virutas de alrededor de las protecciones, la mesa de trabajo y el puerto de extracción de polvo, y vacíe la bolsa de polvo, si la utiliza. Inspeccione la hoja de sierra y los herrajes de montaje para detectar daños y luego proceda al mantenimiento.

Restricciones por sobrecalentamiento

La máquina no tiene regulación de potencia y el consumo de energía aumenta con la carga durante el corte. Cuanto mayor sea la resistencia del material y la presión sobre el cabezal de corte, más rápido se calentará el motor, lo que podría provocar un sobrecalentamiento. Para reducir el sobrecalentamiento, corte con suavidad, evitando golpes o una presión excesiva, utilice una hoja de sierra circular adecuada para el material y manténgala en buen estado. Asegúrese de que las aberturas de ventilación estén despejadas y de que la máquina esté libre de polvo.

La máquina está diseñada para un funcionamiento intermitente del 40 % en ciclos de 5 minutos, con aproximadamente el 40 % del tiempo trabajando con carga y aproximadamente el 60 % sin carga, como cuando no corta o se enfría. Durante cortes intensos, se deben tomar descansos. Si se observa una disminución significativa de la velocidad de la cuchilla, un ruido inusual o un aumento notable de la temperatura, reduzca la presión, detenga el trabajo y deje que la máquina se enfríe.

MANTENIMIENTO Y ALMACENAMIENTO

¡PRECAUCIÓN! Antes de realizar cualquier ajuste, servicio o mantenimiento, desconecte el cable de alimentación de la toma de corriente. Tras finalizar el trabajo, compruebe el estado técnico de la herramienta eléctrica inspeccionando visualmente el cuerpo y el mango, el cable de alimentación con el enchufe y el protector de cables, el funcionamiento del interruptor de encendido, la desobstrucción de las ranuras de ventilación, la formación de chispas en las escobillas, el ruido de los cojinetes y engranajes, el arranque y el buen funcionamiento. Durante el periodo de garantía, el usuario no puede desmontar la herramienta eléctrica ni sustituir ningún subconjunto o pieza, ya que esto anulará la garantía. Cualquier irregularidad observada durante la inspección o el funcionamiento es una señal para una reparación en un centro de servicio. Tras finalizar el trabajo, la carcasa, las ranuras de ventilación, los interruptores y las cubiertas deben limpiarse, por ejemplo, con un chorro de aire (a una presión que no supere los 0,3 MPa), un cepillo o un paño seco sin utilizar productos químicos ni líquidos de limpieza. Las herramientas y los mangos deben limpiarse con un paño seco y limpio.

Para un funcionamiento correcto, mantenga las protecciones, las tomas de aire y la carcasa del motor lo más libres de polvo y suciedad posible, y limpie la máquina después de cada uso. Se recomienda lubricar las piezas móviles una vez al mes con grasa técnica adecuada. No lubrique el motor. Para la limpieza periódica, utilice un paño ligeramente humedecido con un poco de jabón suave, sin disolventes, y evite la entrada de agua en la máquina. Antes de cada uso, revise el mecanismo de protección móvil de la hoja de sierra en busca de suciedad, retire el serrín y las astillas viejas con un cepillo y compruebe que la guía de la protección se mueve con suavidad. Si el inserto de la mesa de trabajo está dañado, debe reemplazarse inmediatamente, ya que las piezas pequeñas pueden atascarse entre el inserto y la hoja de sierra, provocando su atascamiento. En una máquina nueva, se recomienda revisar las escobillas de carbón después de las primeras 50 horas de funcionamiento. Posteriormente, las escobillas deben revisarse cada 10 horas de funcionamiento. Si la longitud de la escobilla de carbón es inferior a 6 mm, o si el resorte o el cable de conexión de la escobilla están dañados o quemados, debe reemplazarse el juego de escobillas.

Guárdela en un lugar oscuro, seco y protegido de las heladas, fuera del alcance de los niños, a una temperatura entre 5 y 30 °C. Se recomienda guardar la sierra ingletadora en su embalaje original y, si está fuera de él, cubrirla para protegerla del polvo y la humedad, y guardar el manual junto con la máquina.

Al transportar la sierra ingletadora en su embalaje original, asegure las piezas móviles y coloque la sierra ingletadora en el embalaje de forma que los dispositivos de seguridad estén correctamente colocados. Antes de moverla o transportarla, bloquee la rotación de la mesa de trabajo, baje el cabezal de corte a la posición inferior y fíjelo con el pasador de bloqueo. Bloquee la función de avance de la guía en la posición trasera con la perilla de bloqueo de la guía. Transporte siempre la sierra ingletadora desenchufada. Para distancias cortas, utilice el asa de transporte o llévela sujetándola a la mesa de trabajo fija. No levante la máquina por las protecciones ni los controles.

CARACTÉRISTIQUES DE L'OUTIL

La scie à onglets est un outil polyvalent conçu pour la coupe du bois et des matériaux dérivés. Ses nombreuses options de réglage permettent des coupes droites et en angle. Cet outil est conçu pour les travaux d'atelier et d'assemblage nécessitant des coupes répétitives à un angle prédéterminé. Un fonctionnement correct, fiable et sûr de l'outil repose sur une utilisation appropriée ; par conséquent :

Avant d'utiliser l'outil, lisez attentivement le manuel d'utilisation et conservez-le.

Le fournisseur décline toute responsabilité pour les dommages résultant du non-respect des consignes et recommandations de sécurité de ce manuel.

ÉQUIPEMENT

Le produit est livré complet mais nécessite un assemblage comme décrit plus loin dans le manuel.

L'emballage d'usine doit contenir : scie à onglets, sac à poussière, scie circulaire, étau pour table de travail, vis de réglage de la tête de coupe.

PARAMÈTRES TECHNIQUES

Paramètre	Unité de mesure	Valeur
Numéro de catalogue		YT-82176
Tension nominale	[V~]	220 - 240
Fréquence nominale	[Hz]	50
puissance nominale continue	[W]	1800
Puissance maximale (S6 40%)	[W]	2000
vitesse nominale	[min ⁻¹]	3800
Hauteur maximale × longueur de coupe maximale		
Angle de rotation horizontale 0° / angle d'inclinaison 0°	[mm]	105 × 330
Angle de rotation horizontale 45° / angle d'inclinaison 0°	[mm]	105 × 230
Angle de rotation horizontale 0° / angle d'inclinaison 45° à gauche	[mm]	60 × 330
Angle de rotation horizontale 45° / angle d'inclinaison 45° à gauche	[mm]	60 × 230
Angle de rotation horizontale 0° / angle d'inclinaison 45° vers la droite	[mm]	35 × 330
Angle de rotation horizontale 45° / angle d'inclinaison 45° vers la droite	[mm]	35 × 230
Lame de scie circulaire : diamètre extérieur × diamètre de serrage × épaisseur max.	[mm]	305 × 30 × 2,8
Angle de coupe en biseau maximal	[°]	-45 - +45
Masse	[kg]	20,7
niveau sonore		
- pression acoustique L _{pA} ± K	[dB(A)]	95,2 ± 3,0
- puissance L _{WA} ± K	[dB(A)]	108,2 ± 3,0
classe d'isolation		II
pointeur laser		
- classe		2
- pouvoir	[mW]	<1
- longueur d'onde	[nm]	650

La valeur d'émission sonore déclarée a été mesurée selon une méthode d'essai normalisée et permet de comparer différents outils. Elle peut notamment servir à une évaluation préliminaire de l'exposition.

La valeur totale de vibration déclarée a été mesurée selon une méthode d'essai normalisée et permet de comparer différents outils. Elle peut notamment servir à une évaluation préliminaire de l'exposition.

Remarque ! Les vibrations et les émissions sonores pendant le fonctionnement de l'outil peuvent différer de la valeur déclarée en fonction de son utilisation.

Remarque : Des mesures de sécurité basées sur une évaluation de l'exposition dans les conditions réelles d'utilisation doivent être établies pour protéger l'opérateur (y compris toutes les parties du cycle de fonctionnement, telles que les moments où l'outil est éteint ou inactif, et les temps d'activation).

AVERTISSEMENTS GÉNÉRAUX DE SÉCURITÉ RELATIFS AUX OUTILS ÉLECTRIQUES

Avertissement ! Lisez attentivement toutes les consignes de sécurité, les illustrations et les spécifications fournies avec cet outil électrique . Le non-respect de ces consignes peut entraîner un choc électrique, un incendie ou des blessures graves. **Conservez tous les avertissements et instructions pour référence ultérieure.**

Le terme « outil électrique » utilisé dans les avertissements désigne tous les outils électriques, qu'ils soient filaires ou sans fil.

Sécurité au travail

Veillez à ce que votre espace de travail soit bien éclairé et propre. Le désordre et un éclairage insuffisant peuvent provoquer des accidents.

N'utilisez pas d'outils électriques dans des atmosphères explosives, par exemple en présence de liquides, de gaz ou de vapeurs inflammables. Les outils électriques produisent des étincelles susceptibles d'enflammer la poussière ou les vapeurs.

Tenez les enfants et les personnes présentes à l'écart de votre zone de travail. Un manque de concentration peut entraîner une perte de contrôle.

sécurité électrique

La fiche du cordon d'alimentation doit correspondre à la prise murale. Ne modifiez en aucun cas la fiche. N'utilisez aucun adaptateur de prise avec les outils électriques mis à la terre. Une fiche non modifiée et compatible avec la prise murale réduit le risque d'électrocution.

Évitez tout contact corporel avec des surfaces reliées à la terre, comme les tuyaux, les radiateurs et les réfrigérateurs. Le contact avec la terre augmente le risque d'électrocution.

N'exposez pas les outils électriques à la pluie ou à l'humidité. L'eau ou l'humidité qui pénètre dans un outil électrique augmente le risque d'électrocution.

Ne surchargez pas le cordon d'alimentation. Ne vous servez pas du cordon d'alimentation pour transporter, tirer ou débrancher la prise murale. Tenez le cordon d'alimentation éloigné de la chaleur, de l'huile, des arêtes vives et des pièces mobiles. Un cordon d'alimentation endommagé ou emmêlé augmente le risque d'électrocution.

Lorsque vous travaillez à l'extérieur, utilisez des rallonges conçues à cet effet. L'utilisation d'une rallonge adaptée à l'extérieur réduit le risque d'électrocution.

Si l'utilisation d'un outil électrique en milieu humide est inévitable, utilisez un dispositif différentiel résiduel (DDR) pour vous protéger contre les surtensions. L'utilisation d'un DDR réduit le risque d'électrocution.

sécurité personnelle

Soyez vigilant, attentif à vos gestes et faites preuve de bon sens lorsque vous utilisez un outil électrique. N'utilisez pas d'outil électrique si vous êtes fatigué ou sous l'influence de drogues, d'alcool ou de médicaments. Même un moment d'inattention peut entraîner des blessures graves.

Utilisez un équipement de protection individuelle. Portez toujours des lunettes de protection. L'utilisation d'équipements de protection individuelle tels que des masques anti-poussière, des chaussures de sécurité antidérapantes, des casques de chantier et des protections auditives réduit le risque de blessures graves.

Pour éviter tout démarrage accidentel, assurez-vous que l'interrupteur est en position d'arrêt avant de brancher l'outil à une source d'alimentation ou à une batterie, de le soulever ou de le transporter. Le fait de transporter un outil avec le doigt sur l'interrupteur ou de mettre en marche un outil dont l'interrupteur est en position de marche peut entraîner des blessures graves.

Retirez toute clé de réglage avant de mettre l'outil électrique en marche. Laisser une clé ou un outil en place sur une pièce rotative de l'outil peut entraîner des blessures graves.

Ne vous penchez pas excessivement et ne vous étirez pas trop. Maintenez une posture et un équilibre corrects en tout temps. Cela vous permettra de mieux contrôler l'outil électrique en cas d'imprévu pendant votre travail.

Portez une tenue appropriée. Évitez les vêtements amples et les bijoux. Éloignez vos cheveux et vos vêtements des pièces mobiles de l'outil électrique. Les vêtements amples, les bijoux ou les cheveux longs peuvent se coincer dans les pièces mobiles.

Si l'équipement est conçu pour être raccordé à un système d'aspiration ou de collecte de poussières, assurez-vous qu'il est correctement raccordé et utilisé. L'utilisation d'un système d'aspiration de poussières réduit les risques liés aux poussières.

Ne laissez pas l'expérience acquise grâce à l'utilisation fréquente d'outils vous rendre négligent et vous faire ignorer les règles de sécurité. Un geste imprudent peut entraîner des blessures graves en une fraction de seconde.

Utilisation et entretien des outils électriques

Ne surchargez pas un outil électrique. Utilisez l'outil électrique adapté à l'application prévue. Un outil électrique adapté fonctionnera mieux et en toute sécurité lorsqu'il est utilisé à sa capacité nominale.

N'utilisez pas d'outil électrique si l'interrupteur ne fonctionne pas. Tout outil qui ne peut être commandé par l'interrupteur est dangereux et doit être réparé.

Avant tout réglage, changement d'accessoires ou rangement d'outils électriques, débranchez la prise de la prise de courant et/ou retirez la batterie, si elle est amovible. Ces précautions empêcheront toute mise en marche accidentelle de l'outil.

Gardez cet outil hors de portée des enfants. Ne laissez pas des personnes non familiarisées avec les outils électriques ou ces instructions l'utiliser. Les outils électriques sont dangereux entre les mains d'utilisateurs non formés.

Entretenez vos outils électriques et leurs accessoires. Vérifiez l'alignement et le bon fonctionnement des pièces mobiles, l'absence de pièces cassées et tout autre problème pouvant affecter l'outil. Réparez tout dommage avant utilisation. De nombreux accidents sont dus à un mauvais entretien des outils électriques.

Veillez à ce que vos outils de coupe soient propres et affûtés. Un outil de coupe bien entretenu et doté d'un tranchant aiguisé est moins susceptible de se bloquer et est plus facile à contrôler pendant son utilisation.

Utilisez les outils électriques, accessoires et autres dispositifs conformément à ces instructions, en tenant compte du type et des conditions de travail. L'utilisation d'outils à des fins autres que celles prévues peut créer une situation dangereuse. Veillez à ce que les poignées et les surfaces de préhension restent sèches, propres et exemptes d'huile et de graisse. Des poignées et des surfaces de préhension glissantes compromettent la sécurité d'utilisation et le contrôle de l'outil dans les situations dangereuses.

Réparations

Faites réparer votre outil électrique uniquement par des ateliers de réparation agréés utilisant exclusivement des pièces détachées d'origine. Cela garantira son bon fonctionnement.

CONSIGNES DE SÉCURITÉ POUR LES SCIES À ONGLET

Les scies à onglets sont conçues pour la coupe du bois et des matériaux dérivés. Elles ne doivent pas être utilisées avec des meules pour la coupe de matériaux ferreux tels que des tiges, des barres, des poteaux, etc. La poussière de meule risque de bloquer les pièces mobiles, notamment le carter de protection inférieur de la lame. Les étincelles produites par la meule peuvent endommager le carter de protection inférieur de la lame, l'insert de la table de travail et d'autres pièces en plastique.

Utilisez des serre-joints pour fixer la pièce à usiner autant que possible. Si vous devez la tenir à la main, maintenez toujours votre main à au moins 100 mm de chaque côté de la lame. N'utilisez pas cette scie pour couper des pièces trop petites pour être correctement fixées ou tenues à la main. Si votre main est trop près de la lame, le risque de blessure par contact augmente.

La pièce à usiner doit être immobile et maintenue en place par le plateau de support et la table de travail. Ne jamais avancer la pièce ni effectuer de coupe à main levée. Une pièce non fixée ou en mouvement peut être projetée à grande vitesse et provoquer des blessures.

Poussez la scie à travers la pièce. Ne tirez pas la scie. Pour couper, relevez la tête de scie et déplacez-la au-dessus de la pièce sans couper, démarrez le moteur, abaissez la tête et poussez la scie à travers la pièce. Si vous tirez la scie, la lame risque de sortir de la pièce et d'être violemment projetée vers l'utilisateur.

Ne croisez jamais les bras le long de la ligne de coupe prévue, ni devant ou derrière la lame de scie. Tenir la pièce à usiner en croisant les mains, par exemple en la tenant à droite de la lame de scie avec la main gauche ou inversement, est très dangereux. Ne jamais passer la main derrière la plaque de support de façon à ce qu'elle se trouve à moins de 100 mm de la lame de scie, que ce soit pour retirer des débris de bois ou pour toute autre raison, pendant que la lame tourne. La distance entre la lame et votre main peut être difficile à évaluer et vous risquez de vous blesser gravement.

Avant de couper, inspectez la pièce. Si elle est tordue ou gondolée, fixez-la de façon à ce que sa surface extérieure incurvée soit face à la plaque de support. Assurez-vous qu'il n'y ait aucun espace entre la pièce, la plaque de support et la table de travail le long de la ligne de coupe. Une pièce tordue ou gondolée peut se tordre ou se déplacer et pincer la lame de scie pendant la coupe. La pièce ne doit pas contenir de clous ni de corps étrangers.

N'utilisez pas la scie tant que la table de travail n'est pas dégagée de tous outils, chutes de bois, etc., à l'exception de la pièce à travailler. Les chutes de bois, les morceaux de bois détachés ou autres objets qui entrent en contact avec la lame de scie en rotation peuvent être projetés à grande vitesse.

Coupez une seule pièce à la fois. Plusieurs couches de matériaux ne peuvent être correctement serrées ou maintenues et risquent de bloquer la lame de scie ou de la faire bouger pendant l'usinage.

Avant utilisation, assurez-vous que la scie à onglets est bien fixée ou placée sur une surface de travail plane et stable. Une surface de travail plane et stable réduit le risque d'instabilité de la scie à onglets.

Planifiez votre travail. Lorsque vous modifiez l'angle de biseau ou d'onglet, assurez-vous que la plaque de support réglable est correctement positionnée pour soutenir la pièce et éviter tout contact avec la lame de scie ou le système de protection. Sans mettre l'outil en marche et sans placer la pièce sur la table, effectuez une coupe complète simulée avec la lame de scie pour vérifier qu'il n'y a aucun contact ni risque d'endommager la plaque de support.

Utilisez un support adéquat, comme une rallonge d'établi ou un support de travail, si la pièce à usiner est plus large ou plus longue que le plateau de l'établi. Les pièces plus longues ou plus larges que l'établi de la scie à onglets peuvent basculer si elles ne sont pas solidement fixées. Si la partie coupée ou la pièce bascule, elle peut soulever le protecteur de lame inférieur ou être projetée par la lame en rotation.

N'utilisez pas une autre personne comme substitut aux rallonges d'établi ou comme support supplémentaire. Un support de pièce instable peut entraîner le blocage de la lame de scie ou le déplacement du matériau pendant la coupe, vous tirant, vous et votre assistant, vers la lame en rotation.

Le matériau à couper ne doit en aucun cas être pincé ou forcé contre la lame de scie en rotation. S'il est comprimé, par exemple à l'aide de butées de longueur, il risque de se coincer sous la lame et d'être violemment éjecté.

Utilisez toujours des serre-joints ou des accessoires conçus pour maintenir correctement les matériaux ronds, tels que les barres ou les tubes. Les barres ont tendance à tourner pendant la coupe, ce qui peut entraîner un blocage de la lame et vous obliger à tirer la pièce vers elle.

Laissez la lame atteindre sa vitesse maximale avant d'entrer en contact avec la pièce à usiner. Cela réduira le risque d'éjection de la pièce.

Si la pièce à usiner ou la lame se bloque, éteignez la scie. Attendez l'arrêt complet de toutes les pièces mobiles, puis

débranchez le cordon d'alimentation et/ou retirez la batterie. Ce n'est qu'après cela que vous pourrez tenter de dégager le matériau bloqué. Continuer à couper avec un matériau bloqué peut entraîner une perte de contrôle ou endommager la scie. **Une fois la découpe terminée, relâchez la gâchette, maintenez la tête de coupe vers le bas et attendez l'arrêt complet de la lame avant de retirer le matériau.** Il est dangereux de s'approcher de la lame en marche. **Maintenez fermement la poignée lors d'une coupe en plongée ou relâchez la gâchette avant que la tête de coupe ne soit complètement abaissée.** Un freinage brusque du disque de coupe pourrait entraîner une descente soudaine de la tête de coupe et créer un risque de blessure.

PRÉPARATION AU TRAVAIL

Avant de commencer à travailler, vérifiez que la machine, le cordon d'alimentation et la prise ne sont pas endommagés et que les protections de lame se déplacent librement et reviennent en position de protection. Si vous constatez des dommages ou un dysfonctionnement des protections, arrêtez immédiatement le travail.

Remarque : Toutes les manipulations doivent être effectuées hors tension. **Le cordon d'alimentation doit être débranché de la prise électrique.**

Préparation du poste de travail

L'outil doit être fixé sur un établi, un support ou tout autre support similaire sur le lieu de travail. Tous les dispositifs de protection et de sécurité doivent être correctement fixés avant la mise en marche de la machine. Assurez-vous que la lame de scie peut tourner librement. Lors du travail du bois, veillez à ne pas y introduire de corps étrangers, tels que des clous, des vis, etc. Avant de démarrer la machine, vérifiez que toutes les pièces mobiles peuvent se déplacer sans à-coups et que la lame de scie est bien fixée. Avant de brancher le cordon d'alimentation, assurez-vous que les caractéristiques du secteur correspondent à celles indiquées sur la plaque signalétique de la machine.

La scie à onglets doit être placée sur une surface plane et stable, comme un établi. Sa hauteur de montage doit être ajustée à la taille de l'utilisateur, permettant une utilisation optimale sans effort excessif, tout en garantissant une posture stable et sûre.

Le socle de la table de travail est percé de trous permettant sa fixation au sol. À cet effet, utilisez quatre vis de fixation (non fournies) et, si nécessaire, des rondelles et des écrous adaptés au type de table de travail.

Réglage de la tête de coupe

Une fois débarrassée, la tête de coupe de la scie à onglets peut être bloquée en position basse par une goupille de verrouillage. Pour la déverrouiller, appuyez légèrement sur la tête, retirez la goupille, puis soulevez la tête en maintenant la poignée (III).

Lors du réglage en hauteur de la tête de scie, tenez toujours la poignée, car le ressort de rappel la relève automatiquement. Pendant le déplacement de la tête, vérifiez que le protecteur de lame mobile se déplace librement, découvrant automatiquement la lame lors de la descente et la recouvrant lors de la remontée. Si vous constatez qu'un objet bloque le protecteur de lame, retirez-le avant de commencer à travailler.

S'il est nécessaire de limiter la profondeur de coupe, réglez la butée de profondeur en ajustant la vis et fixez le réglage avec l'écrou, puis vérifiez la profondeur réglée sur une pièce d'essai et corrigez le réglage si nécessaire (IV).

Installation et remplacement de la lame de scie circulaire

ATTENTION ! Avant d'installer ou de remplacer la lame de scie, éteignez la machine, débranchez-la et attendez l'arrêt complet de la lame. Portez des gants de protection lors du remplacement de la lame de scie.

Relevez la tête de coupe en position haute. Si l'accès au boulon de broche est difficile, desserrez le couvercle ou le boulon de protection autant que nécessaire pour accéder aux fixations. Relevez ensuite le protecteur de scie mobile suffisamment pour que l'encoche prévue à cet effet soit positionnée au-dessus du boulon de broche et permette l'insertion de la clavette (en V).

Maintenez le verrou de broche enfoncé, puis, à l'aide d'une clé, tournez lentement la vis de broche jusqu'au blocage (VI). Tout en maintenant le verrou de broche enfoncé, dévissez la vis de broche dans le sens horaire, retirez la bride extérieure et retirez la lame de scie en la faisant glisser vers le bas. Avant d'installer une nouvelle lame de scie, nettoyez toute trace de poussière des surfaces de contact et des fixations, ainsi que les brides intérieure et extérieure (VII).

Montez la lame de scie en respectant le sens de rotation indiqué par la flèche sur le carter, installez la bride extérieure et, tout en maintenant le blocage de l'arbre, serrez la vis de l'arbre dans le sens antihoraire. Remettez ensuite les carters en position de fonctionnement et vérifiez que le carter mobile fonctionne correctement et que la lame de scie tourne librement à la fois perpendiculairement et à un angle de 45°.

Recommandations pour l'utilisation des scies circulaires

Avertissement ! Assurez-vous que la vitesse maximale autorisée de la scie circulaire est égale ou supérieure à celle de la scie à onglets. L'utilisation d'une scie circulaire ne répondant pas à cette exigence risque d'entraîner la rupture de la lame pendant son fonctionnement, ce qui pourrait causer des blessures graves.

Utilisez uniquement les lames recommandées par le fabricant, conçues pour la coupe du bois et des matériaux dérivés, à dents en carbure, conformes à la norme EN 847-1 et aux spécifications indiquées dans le tableau des données techniques. N'utilisez pas de lames HSS. N'utilisez pas de disques abrasifs ni de lames conçues pour la coupe des métaux. N'utilisez pas de bagues ou de manchons de réduction libres pour ajuster l'alésage de la lame. Si la lame est équipée de bagues de réduction fixes, assurez-vous

qu'elles aient le même diamètre, qu'elles soient parallèles entre elles et qu'elles mesurent au moins un tiers du diamètre de la lame. Avant le montage de la lame, nettoyez les surfaces de montage et les fixations de toute poussière, résine, graisse, huile et eau.

Le choix de la lame de scie circulaire dépend du matériau à couper. Plus le nombre de dents est élevé, meilleure est la qualité de la coupe. Ainsi, une lame à 48 dents est recommandée pour la coupe de panneaux stratifiés et de matériaux durs. La lame à 24 dents fournie avec la machine permet une coupe plus rapide et plus grossière du bois, y compris du bois de charpente, à condition que la pièce soit correctement fixée.

N'utilisez pas de disques de coupe endommagés ou déformés. Avant chaque utilisation, inspectez visuellement le disque et remplacez-le immédiatement en cas de fissures, d'éclats, de déformations, de dents cassées ou de tout autre dommage. En tenant le disque par son trou de fixation, tapotez légèrement sa surface avec le manche d'un tournevis en plastique. Un son creux peut indiquer une fissure, parfois invisible à l'œil nu. En cas de doute sur l'état du disque, remplacez-le avant utilisation. Ne réparez ni ne réutilisez les disques fissurés.

Extraction de poussière (VIII)

La scie à onglets est équipée d'un connecteur permettant de brancher le sac à poussière fourni ou un système d'aspiration externe. Si vous utilisez le sac fourni, fixez-le en pinçant les ailettes de l'anneau métallique et en le faisant glisser sur le connecteur d'aspiration du moteur. Videz le sac lorsqu'il est plein et après utilisation en ouvrant la fermeture éclair située en bas. Si vous utilisez un système d'aspiration externe, raccordez le tuyau flexible directement au connecteur ou à l'aide d'un adaptateur adapté au tuyau utilisé.

pointeur laser

La scie à onglets est équipée d'un pointeur laser qui projette la ligne de coupe sur la pièce fixée sur la table. Le pointeur est activé par un interrupteur séparé : une première pression allume le laser, une seconde le désactive. Ne fixez pas le faisceau laser, car cela peut entraîner des lésions oculaires temporaires ou permanentes.

Câbles d'extension

S'il est nécessaire de raccorder le produit à l'aide de rallonges, la section des conducteurs de ces dernières doit être au moins égale à celle du câble d'alimentation fourni avec le produit. Pour les rallonges d'une longueur maximale de 25 m, la section des conducteurs doit être d'au moins 1,5 mm².

Risque résiduel

La machine a été conçue et fabriquée conformément aux normes de sécurité applicables. Toutefois, des risques résiduels peuvent survenir lors de son utilisation.

Risques sanitaires liés à l'utilisation de l'énergie électrique en raison de câbles d'alimentation inadaptés.

Risque de bruit dû au défaut de port de protection auditive.

Le risque résiduel peut être minimisé en suivant scrupuleusement les consignes de sécurité.

UTILISATION DE L'OUTIL

Avant de commencer la coupe, vérifiez que tous les dispositifs de blocage sont bien serrés, que le protecteur de lame fonctionne correctement et qu'il n'y a pas de collision sur toute la course de la tête de coupe. Cette vérification doit être effectuée sans démarrer la machine. Inspectez le matériau pour repérer les clous, agrafes, vis et fissures et assurez-vous qu'il peut être solidement soutenu et fixé. Faites passer le câble d'alimentation et toute rallonge à l'extérieur de la zone de coupe afin qu'ils ne puissent pas être tirés sous la tête de coupe.

Ensuite, faites fonctionner la machine à vide et assurez-vous de son bon fonctionnement, sans à-coups, frottements ni vibrations anormales. Relâchez ensuite l'interrupteur et attendez l'arrêt complet de la lame. Placez la pièce à usiner sur une table, en l'appuyant contre la plaque de support, et fixez-la avec un serre-joint. Une fois la scie en marche, laissez-la atteindre sa vitesse nominale avant de commencer la coupe en effectuant un mouvement fluide, sans exercer de pression excessive.

Réglage des paramètres de coupe

L'angle de coupe horizontal se règle en faisant pivoter la table de travail. Pour ce faire, desserrez la vis de rotation de la tête, déverrouillez la rotation de la table et faites pivoter cette dernière jusqu'à la position souhaitée à l'aide de l'échelle graduée. La table est équipée d'un cliquet pour les angles standards, permettant un réglage rapide ; l'angle peut également être réglé indirectement à l'aide de l'échelle graduée. Après avoir réglé l'angle, resserrez toujours la vis de rotation de la tête ; ne laissez jamais la table bloquée uniquement par le cliquet (IX).

Avant d'effectuer des coupes en biseau, réglez le plateau de support de la table afin de maintenir un dégauchement d'au moins 5 mm entre la lame de scie et le plateau, sur toute la course de celui-ci, pour éviter que la lame ne s'y accroche. Ajustez l'angle de biseau en inclinant la tête de scie à gauche ou à droite jusqu'à 45 degrés. Pour ce faire, desserrez la vis d'inclinaison de la tête et ajustez-la à l'angle souhaité à l'aide de l'échelle (X). Pour incliner la tête vers la droite, tirez le verrou d'inclinaison vers la droite et, tout en le maintenant tiré, inclinez-la. Relâchez ensuite le verrou pour la remettre en position verrouillée avant de serrer la vis d'inclinaison de la tête (XI).

La scie à onglets permet la coupe tête baissée et la coupe guidée. Le déplacement de la tête le long des guides peut être bloqué à l'aide du bouton de verrouillage. Pour les coupes sans avance, la tête doit être positionnée en arrière et l'avance bloquée. Pour

les coupes plus larges, l'avance doit être déverrouillée et le bon fonctionnement de la tête sur toute sa course doit être vérifié. Pour effectuer une coupe en plongée, réglez la butée de profondeur à l'aide de la vis, puis vérifiez la profondeur réglée sur une pièce d'essai et ajustez-la si nécessaire.

Après chaque modification de l'angle de rotation de la table, de l'inclinaison de la tête et du mode de déplacement de la tête, avec l'alimentation électrique déconnectée, simulez le mouvement de travail dans toute son amplitude et vérifiez que la scie circulaire et les protections ne rencontrent aucun obstacle et n'entrent pas en contact avec la table de travail, l'insert de table de travail, la plaque de support de table ou d'autres éléments de la machine.

Préparation et fixation de la pièce

Placez fermement la pièce à usiner sur la table de travail et appuyez-la contre le support afin d'éviter tout déplacement pendant la découpe. Fixez-la ensuite à l'aide de la pince de table. Fixez la pince au trou situé derrière le support, à gauche ou à droite, puis serrez-la avec une vis et plaquez la pièce contre la table et son support. Pour les pièces longues et lourdes, prévoyez un support de chaque côté de la machine, à la même hauteur que la table de travail, afin de limiter l'inclinaison de la pièce et le risque qu'elle se coince dans la saignée.

Déployez les rallonges de table à la longueur requise pour supporter les pièces plus longues et bloquez-les. Aux extrémités des rallonges, déployez les butées et ajustez-les pour soutenir la pièce et limiter ses mouvements pendant la coupe.

Pour les pièces de très grandes dimensions, la présence d'un opérateur auxiliaire, placé de l'autre côté de la machine, est autorisée uniquement pour soutenir et stabiliser la pièce. Cet opérateur ne peut ni remplacer les supports ni les rallonges de table et doit rester hors de la zone de coupe et de la zone de déplacement de la tête de coupe. La machine est commandée et l'opération de coupe est réalisée par une seule personne, qui actionne l'interrupteur et la poignée électriques.

Réussir la sélection

Avant de commencer, assurez-vous d'avoir une position stable et une bonne prise sur la poignée. Pour démarrer, appuyez sur le loquet de verrouillage, puis sur l'interrupteur électrique. L'interrupteur ne possède pas de fonction de verrouillage ; la machine s'arrête donc dès qu'on le relâche.

Avant de commencer la coupe, la pièce à usiner doit être fermement placée sur la table de travail, appuyée contre le plateau de support et fixée à l'aide d'un serre-joint. Avant de commencer, assurez-vous que la lame de la scie circulaire ne touche ni le matériau ni aucun composant de la machine. Après le démarrage, laissez la lame atteindre sa vitesse nominale avant de commencer la coupe. Lors d'une coupe avec la tête abaissée, abaissez-la en douceur, sans à-coups ni pression excessive. Lors d'une coupe avec la tête d'avance, avant de commencer la coupe, éloignez la tête au maximum du plateau de support, puis abaissez-la sur le matériau et coupez uniquement en rapprochant la tête du plateau de support. Ne coupez pas en éloignant la tête du plateau de support.

Lors de la coupe, guidez la scie circulaire d'un mouvement fluide, en appliquant uniquement la pression nécessaire. Ne surchargez pas la machine et veillez à ce que les lames ne surchauffent pas. Évitez de heurter la lame contre le matériau et déplacez-vous de manière à ne pas la faire tourner dans la rainure. Si la lame se bloque, relâchez immédiatement la gâchette, attendez l'arrêt complet de la lame, débranchez la machine et dégagez-la. Une fois la coupe terminée, maintenez la tête de coupe en position basse, relâchez la gâchette et attendez l'arrêt complet de la scie. Ensuite, maintenez la poignée et laissez le ressort de rappel remonter lentement la tête de coupe, en exerçant une légère résistance, sans relâcher la poignée. Une fois la lame arrêtée, débranchez la machine et retirez ensuite le matériau de la table pour passer à l'étape suivante.

bloge de la scie dans le matériau

Si la lame de scie se bloque dans le matériau à couper, relâchez immédiatement l'interrupteur et maintenez la tête de coupe immobile jusqu'à l'arrêt complet de la lame. Débranchez ensuite la machine de la prise électrique.

Après avoir débranché l'alimentation, éliminez la cause du blocage, par exemple en soutenant et en fixant correctement la pièce à usiner, en ajustant les réglages ou en retirant un corps étranger de la pièce. Ensuite, guidez délicatement la lame hors de la coupe sans à-coups. Inspectez la lame de scie pour détecter tout dommage ou déformation et vérifiez que la tête et les protections se déplacent librement. Si la lame est endommagée, remplacez-la avant de reprendre l'utilisation. Continuer à couper avec une pièce bloquée peut entraîner une perte de contrôle ou endommager la scie.

Activités après le travail

Une fois la coupe terminée, retirez la lame de scie en rotation et relâchez l'interrupteur. Attendez l'arrêt complet de la lame, débranchez la machine, puis retirez le matériau de la table de travail et rangez la zone de travail.

Après avoir terminé le travail, retirez la poussière et les copeaux autour des protections, de la table de travail et de l'orifice d'aspiration, et videz le sac à poussière, le cas échéant. Vérifiez l'état de la lame de scie et des fixations, puis procédez à l'entretien.

Restrictions de surchauffe

Cette machine ne dispose pas de régulateur de puissance et sa consommation augmente avec la charge pendant la coupe. Plus la résistance du matériau et la pression exercée sur la tête de coupe sont importantes, plus le moteur chauffe rapidement, ce qui peut entraîner une surchauffe. Pour limiter ce risque, effectuez une coupe fluide, en évitant les à-coups et les pressions excessives, utilisez une lame de scie circulaire adaptée au matériau et maintenez-la en bon état, et assurez-vous que les ouvertures de ventilation sont dégagées et que la machine est régulièrement dépoussiérée.

La machine est conçue pour un fonctionnement intermittent S6 à 40 % sur un cycle de 5 minutes, où environ 40 % du temps est consacré au travail en charge et environ 60 % à l'état de repos (arrêt, refroidissement, etc.). Lors de coupes intensives, des

pauses sont nécessaires. En cas de chute importante de la vitesse de la lame, de bruit anormal ou d'augmentation notable de la température, réduisez la pression, arrêtez la machine et laissez-la refroidir.

ENTRETIEN ET STOCKAGE

ATTENTION ! Avant toute intervention (réglage, entretien, etc.), débranchez le cordon d'alimentation de la prise secteur. Après utilisation, vérifiez l'état technique de l'outil en inspectant visuellement le corps et la poignée, le cordon d'alimentation (fiche et serre-câble inclus), le fonctionnement de l'interrupteur, le dégagement des fentes de ventilation, l'absence d'étincelles au niveau des charbons, le fonctionnement normal des roulements et engrenages, le démarrage et le bon fonctionnement. Pendant la période de garantie, il est interdit de démonter l'outil ou de remplacer des sous-ensembles ou des pièces, sous peine d'annulation de la garantie. Toute anomalie constatée lors de l'inspection ou de l'utilisation nécessite une réparation en centre de service agréé. Après utilisation, nettoyez le boîtier, les fentes de ventilation, les interrupteurs et les capots, par exemple à l'air comprimé (pression maximale de 0,3 MPa), à l'aide d'une brosse ou d'un chiffon sec, sans utiliser de produits chimiques ni de liquides de nettoyage. Nettoyez les outils et les poignées avec un chiffon propre et sec.

Pour un fonctionnement optimal, veillez à ce que les protections, les entrées d'air et le carter moteur soient aussi propres que possible et nettoyez la machine après chaque utilisation. Il est recommandé de lubrifier les pièces mobiles une fois par mois avec une graisse technique adaptée. Ne lubrifiez pas le moteur. Pour un nettoyage périodique, utilisez un chiffon légèrement humide avec une petite quantité de savon doux, sans solvant, et veillez à ce que l'eau ne pénètre pas dans la machine. Avant chaque utilisation, vérifiez que le mécanisme de protection mobile de la lame de scie est propre, retirez la sciure et les échardes à l'aide d'une brosse et assurez-vous que le guide de protection coulisse librement. Un insert de table de travail endommagé doit être remplacé immédiatement, car de petites pièces peuvent se coincer entre l'insert et la lame de scie et provoquer son blocage.

Sur une machine neuve, il est recommandé de vérifier les balais de charbon après les 50 premières heures de fonctionnement. Ensuite, les balais doivent être vérifiés toutes les 10 heures de fonctionnement. Si la longueur des balais de charbon est inférieure à 6 mm ou si le ressort ou le câble de connexion des balais est endommagé ou brûlé, le jeu de balais doit être remplacé.

Conserver dans un endroit sombre, sec et à l'abri du gel, hors de portée des enfants, à une température comprise entre 5 et 30 °C. Il est recommandé de ranger la scie à onglets dans son emballage d'origine. Si elle est rangée hors de son emballage, la couvrir pour la protéger de la poussière et de l'humidité, et conserver le manuel d'utilisation avec la machine.

Lors du transport dans son emballage d'origine, fixez les pièces mobiles et placez la scie à onglets dans l'emballage en veillant à ce que les dispositifs de fixation soient correctement positionnés. Avant tout déplacement ou transport, bloquez la rotation de la table de travail, abaissez la tête de coupe en position basse et bloquez-la avec la goupille de verrouillage, puis bloquez le guide d'avance en position arrière à l'aide du bouton de verrouillage. Transportez toujours la scie à onglets débranchée. Pour les courtes distances, utilisez la poignée de transport ou portez-la par la table de travail fixe. Ne soulevez pas la machine par les protections ou les commandes.

CARATTERISTICHE DELL'UTENSILE

Una sega troncatrice è uno strumento versatile progettato per il taglio di legno e materiali a base di legno. Le sue ampie possibilità di regolazione consentono tagli sia dritti che angolati. L'utensile è progettato per lavori di officina e di assemblaggio che richiedono tagli ripetitivi con un'angolazione predeterminata. Il funzionamento corretto, affidabile e sicuro dell'utensile dipende dal suo utilizzo corretto, pertanto:

Prima di utilizzare l'utensile, leggere attentamente l'intero manuale e conservarlo.

Il fornitore non è responsabile per eventuali danni derivanti dal mancato rispetto delle norme di sicurezza e delle raccomandazioni contenute nel presente manuale.

ATTREZZATURA

Il prodotto viene consegnato completo ma necessita di montaggio come descritto più avanti nel manuale.

L'imballaggio di fabbrica dovrebbe contenere: sega troncatrice, sacco di raccolta polvere, sega circolare, morsetto per tavolo da lavoro, viti per il movimento della testa di taglio.

PARAMETRI TECNICI

Parametro	Unità di misura	Valore
Numero di catalogo		YT-82176
Tensione nominale	[V~]	220 - 240
Frequenza nominale	[Hz]	50
Potenza nominale continua	[W]	1800
Potenza massima (S6 40%)	[W]	2000
Velocità nominale	[min ⁻¹]	3800
Altezza massima x lunghezza di taglio massima		
Angolo di rotazione orizzontale 0° / angolo di inclinazione 0°	[mm]	105 x 330
Angolo di rotazione orizzontale 45° / angolo di inclinazione 0°	[mm]	105 x 230
Angolo di rotazione orizzontale 0° / angolo di inclinazione 45° a sinistra	[mm]	60 x 330
Angolo di rotazione orizzontale 45° / angolo di inclinazione 45° a sinistra	[mm]	60 x 230
Angolo di rotazione orizzontale 0° / angolo di inclinazione 45° verso destra	[mm]	35 x 330
Angolo di rotazione orizzontale 45° / angolo di inclinazione 45° verso destra	[mm]	35 x 230
Lama per sega circolare: diametro esterno x diametro di serraggio x spessore massimo	[mm]	305 x 30 x 2,8
Angolo massimo di taglio smussato	[°]	-45 - +45
Massa	[kg]	20,7
Livello di rumore		
- pressione sonora L _{pa} ± K	[dB(A)]	95,2 ± 3,0
- potenza L _{wa} ± K	[dB(A)]	108,2 ± 3,0
Classe di isolamento		II
Puntatore laser		
- classe		2
- energia	[mW]	<1
- lunghezza d'onda	[nm]	650

Il valore di emissione acustica dichiarato è stato misurato utilizzando un metodo di prova standard e può essere utilizzato per confrontare uno strumento con un altro. Il valore di emissione acustica dichiarato può essere utilizzato in una valutazione preliminare dell'esposizione. Il valore totale di vibrazione dichiarato è stato misurato utilizzando un metodo di prova standard e può essere utilizzato per confrontare uno strumento con un altro. Il valore totale di vibrazione dichiarato può essere utilizzato in una valutazione preliminare dell'esposizione. Nota! Le vibrazioni e le emissioni acustiche durante il funzionamento dell'utensile potrebbero differire dal valore dichiarato a seconda delle modalità di utilizzo dell'utensile.

Nota: per proteggere l'operatore (incluse tutte le parti del ciclo operativo, come i momenti in cui l'utensile è spento o inattivo e i momenti di attivazione), è necessario stabilire misure di sicurezza basate su una valutazione dell'esposizione in condizioni d'uso reali.

AVVERTENZE GENERALI DI SICUREZZA PER GLI UTENSILI ELETTRICI

Attenzione! Leggere attentamente tutte le avvertenze di sicurezza, le illustrazioni e le specifiche fornite con questo elettro-utensile. La mancata osservanza di tali avvertenze può causare scosse elettriche, incendi o lesioni gravi.

Conservare tutte le avvertenze e le istruzioni per riferimento futuro.

Il termine „elettroutensile” utilizzato nelle avvertenze si riferisce a tutti gli utensili elettrici, con o senza filo.

Sicurezza sul posto di lavoro

Mantieni l'area di lavoro ben illuminata e pulita. Disordine e scarsa illuminazione possono causare incidenti.

Non utilizzare utensili elettrici in atmosfere esplosive, ad esempio in presenza di liquidi, gas o fumi infiammabili. Gli utensili elettrici generano scintille che possono incendiare la polvere o i fumi.

Tenere bambini e astanti lontani dall'area di lavoro. La perdita di concentrazione può causare la perdita di controllo.

Sicurezza elettrica

La spina del cavo di alimentazione deve essere adatta alla presa. Non modificare in alcun modo la spina. Non utilizzare adattatori con utensili elettrici dotati di messa a terra. Una spina non modificata e adatta alla presa riduce il rischio di scosse elettriche. **Evitare il contatto del corpo con superfici collegate a terra come tubi, termosifoni e frigoriferi.** Mettere a terra il corpo aumenta il rischio di scosse elettriche.

Non esporre gli elettroutensili a precipitazioni o umidità. L'ingresso di acqua o umidità in un elettroutensile aumenta il rischio di scosse elettriche.

Non sovraccaricare il cavo di alimentazione. Non utilizzare il cavo di alimentazione per trasportare, tirare o scollegare la spina dalla presa a muro. Tenere il cavo di alimentazione lontano da fonti di calore, olio, bordi taglienti e parti in movimento. Un cavo di alimentazione danneggiato o aggrovigliato aumenta il rischio di scosse elettriche.

Quando si lavora all'aperto, utilizzare prolunghe progettate per l'uso esterno. L'utilizzo di una prolunga adatta all'uso esterno riduce il rischio di scosse elettriche.

Se non è possibile evitare di utilizzare un elettroutensile in un ambiente umido, utilizzare un interruttore differenziale (RCD) come protezione dalla tensione di alimentazione. L'utilizzo di un RCD riduce il rischio di scosse elettriche.

Sicurezza personale

Siate vigili, fate attenzione a ciò che fate e usate il buon senso quando utilizzate un elettroutensile. Non utilizzate un elettroutensile quando siete stanchi o sotto l'effetto di droghe, alcol o farmaci. Anche un solo momento di disattenzione durante l'utilizzo di un elettroutensile può causare gravi lesioni personali.

Utilizzare dispositivi di protezione individuale. Indossare sempre protezioni per gli occhi. L'uso di dispositivi di protezione individuale come maschere antipolvere, scarpe antinfortunistiche antiscivolo, caschi e protezioni acustiche riduce il rischio di gravi lesioni personali.

Prevenire l'avvio accidentale. Assicurarsi che l'interruttore sia in posizione di spento prima di collegare l'utensile elettrico alla fonte di alimentazione e/o alla batteria, di sollevarlo o trasportarlo. Trasportare un utensile elettrico tenendo il dito sull'interruttore o alimentare un utensile elettrico con l'interruttore in posizione di acceso può causare gravi lesioni.

Rimuovere qualsiasi chiave di regolazione o chiave inglese prima di accendere l'elettroutensile. Una chiave inglese o una chiave inglese lasciata attaccata a una parte rotante dell'elettroutensile può causare gravi lesioni.

Non sporgersi o allungarsi eccessivamente. Mantenere sempre una postura corretta e l'equilibrio. Questo consentirà di controllare meglio l'elettroutensile in situazioni impreviste durante il lavoro.

Indossare abiti adeguati. Non indossare abiti larghi o gioielli. Tenere capelli e abiti lontani dalle parti mobili dell'elettroutensile. Abiti larghi, gioielli o capelli lunghi possono rimanere impigliati nelle parti mobili.

Se l'apparecchiatura è predisposta per essere collegata a sistemi di aspirazione o raccolta delle polveri, assicurarsi che siano collegati e utilizzati correttamente. L'utilizzo di sistemi di aspirazione riduce il rischio di pericoli correlati alla polvere.

Non lasciare che l'esperienza acquisita con l'uso frequente degli utensili ti porti a diventare negligente e a ignorare le norme di sicurezza. Azioni imprudenti possono causare gravi lesioni in una frazione di secondo.

Uso e cura degli utensili elettrici

Non sovraccaricare un elettroutensile. Utilizzare l'elettroutensile corretto per l'applicazione prevista. L'elettroutensile corretto eseguirà il lavoro in modo migliore e più sicuro se utilizzato alla capacità per cui è stato progettato.

Non utilizzare un utensile elettrico se l'interruttore non lo accende e spegne. Qualsiasi utensile che non possa essere controllato tramite l'interruttore è pericoloso e deve essere riparato.

Scollegare la spina dalla presa di corrente e/o rimuovere la batteria, se rimovibile, prima di effettuare qualsiasi regolazione, sostituire accessori o riporre gli elettroutensili. Queste precauzioni impediranno l'accensione accidentale dell'elettroutensile.

Tenere l'utensile fuori dalla portata dei bambini. Non consentire a persone che non hanno familiarità con gli utensili elettrici o con le presenti istruzioni di utilizzarli. Gli utensili elettrici sono pericolosi se maneggiati da utenti non addestrati.

Eseguire la manutenzione degli elettroutensili e degli accessori. Controllare l'utensile per verificare che non vi siano disallineamenti o inceppamenti delle parti mobili, rotture di componenti e qualsiasi altra condizione che possa comprometterne il funzionamento. Riparare eventuali danni prima di utilizzare l'utensile. Molti incidenti sono causati da elettroutensili sottoposti a scarsa manutenzione.

Mantenere gli utensili da taglio puliti e affilati. Un utensile da taglio correttamente mantenuto e con bordi affilati ha meno probabilità di incepparsi ed è più facile da controllare durante il funzionamento.

Utilizzare elettroutensili, accessori, componenti aggiuntivi, ecc. in conformità con le presenti istruzioni, tenendo conto

del tipo e delle condizioni di lavoro. L'utilizzo di utensili per lavori diversi da quelli previsti può creare situazioni pericolose. **Mantenere le impugnature e le superfici di presa asciutte, pulite e prive di olio e grasso.** Impugnature e superfici di presa scivolose impediscono l'utilizzo e il controllo sicuri dell'utensile in situazioni pericolose.

Riparazioni

Fate riparare il vostro elettrotensile solo da officine autorizzate, utilizzando esclusivamente ricambi originali. Questo garantirà il corretto funzionamento dell'elettrotensile.

ISTRUZIONI DI SICUREZZA PER LE SEGHE TRONCATRICI

Le troncatrici sono progettate per il taglio di legno e materiali simili al legno. Non devono essere utilizzate con mole per il taglio di materiali ferrosi come barre, pali, ecc. La polvere prodotta dalle mole può inceppare le parti mobili, come la protezione inferiore della lama. Le scintille generate dal taglio con mole possono bruciare la protezione inferiore della lama, l'inserto del piano di lavoro e altre parti in plastica.

Utilizzare morsetti per fissare il pezzo in lavorazione, ove possibile. Se il pezzo in lavorazione verrà tenuto manualmente, tenere sempre la mano ad almeno 100 mm da entrambi i lati della lama. Non utilizzare questa sega per tagliare pezzi troppo piccoli per essere fissati saldamente o tenuti manualmente. Se la mano è troppo vicina alla lama, il rischio di lesioni da contatto con la lama aumenta.

Il pezzo in lavorazione deve essere fermo e fissato o trattenuto sia dal piano di appoggio che dal tavolo di lavoro. Non avanzare mai il pezzo in lavorazione né tagliare a mano libera. Un pezzo in lavorazione non fissato o in movimento può essere lanciato ad alta velocità, causando lesioni.

Spingere la sega attraverso il pezzo in lavorazione. Non tirare la sega attraverso il pezzo in lavorazione. Per tagliare, sollevare la testa della sega e spostarla sul pezzo in lavorazione senza tagliare, avviare il motore, abbassare la testa e spingere la sega attraverso il pezzo in lavorazione. Tagliare tirando la sega probabilmente farà sì che la lama della sega fuoriesca dal pezzo in lavorazione e scagli violentemente il gruppo lame verso l'operatore.

Non incrociare mai le braccia lungo la linea di taglio prevista, né davanti o dietro la lama della sega. Tenere il pezzo in lavorazione incrociato, ad esempio tenendolo a destra della lama con la mano sinistra o viceversa, è molto pericoloso.

Non infilare mai le mani dietro la piastra di supporto in modo che entrambe le mani si trovino a meno di 100 mm da entrambi i lati della lama, per rimuovere detriti di legno o per qualsiasi altro motivo, mentre la lama è in rotazione. La distanza tra la lama in rotazione e la mano potrebbe non essere evidente e potreste ferirvi gravemente.

Ispezionare il pezzo in lavorazione prima di tagliarlo. Se il pezzo in lavorazione è piegato o arricciato, fissarlo in modo che la superficie curva esterna sia rivolta verso la piastra di supporto. Assicurarsi sempre che non vi sia spazio tra il pezzo in lavorazione, la piastra di supporto e il tavolo di lavoro lungo la linea di taglio. Un pezzo in lavorazione piegato o arricciato può torcersi o spostarsi e potrebbe pizzicare la lama della sega durante il taglio. Il pezzo in lavorazione deve essere privo di chiodi o corpi estranei.

Non utilizzare la sega finché il tavolo da lavoro non è libero da tutti gli utensili, scarti di legno, ecc. eccetto il pezzo in lavorazione. Piccolo Gli scarti, i pezzi di legno o altri oggetti che entrano in contatto con la lama rotante della sega possono essere lanciati ad alta velocità.

Tagliare un solo pezzo alla volta. Più strati di materiali non possono essere bloccati o trattenuti correttamente e possono inceppare la lama della sega o spostarsi durante il funzionamento.

Prima dell'uso, assicurarsi che la sega troncatrice sia fissata o posizionata su una superficie di lavoro piana e stabile. Una superficie di lavoro piana e stabile riduce il rischio che la sega troncatrice diventi instabile.

Pianifica il tuo lavoro. Ogni volta che modifichi l'impostazione dell'angolo di smusso o di taglio obliquo, assicurati che la piastra di supporto regolabile sia posizionata correttamente per supportare il pezzo in lavorazione ed evitare il contatto con la lama della sega o con il sistema di protezione. Senza accendere l'utensile e senza il pezzo in lavorazione sul tavolo, esegui un taglio completo simulato con la lama della sega per assicurarti che non vi sia alcun contatto o rischio di tagliare la piastra di supporto.

Utilizzare supporti adeguati, come prolunghe per banco da lavoro, supporti da lavoro, ecc., se il pezzo da lavorare è più largo o più lungo del piano del banco. I pezzi più lunghi o più larghi del piano di lavoro della sega troncatrice possono ribaltarsi se non fissati saldamente. Se la parte tagliata o il pezzo da lavorare si ribaltano, possono sollevare la protezione inferiore della lama o essere scagliati dalla lama in rotazione.

Non utilizzare un'altra persona come sostituto delle prolunghe del banco da lavoro o come supporto aggiuntivo. Un supporto instabile per il pezzo in lavorazione può causare l'inceppamento della lama o lo spostamento del materiale durante il taglio, trascinando te e il tuo aiutante verso la lama in rotazione.

Il materiale da tagliare non deve essere in alcun modo schiacciato o forzato contro la lama rotante. Se compresso, ad esempio utilizzando dei fermi di lunghezza, il materiale da tagliare potrebbe incastrarsi nella lama ed essere espulso violentemente.

Utilizzare sempre morsetti o accessori progettati per trattenere correttamente materiali rotondi, come barre o tubi. Le barre tendono a ruotare durante il taglio, facendo sì che la lama „morda” e tiri il pezzo in lavorazione con le mani verso la lama.

Lasciare che la lama raggiunga la massima velocità prima di entrare in contatto con il pezzo in lavorazione. Ciò ridurrà il rischio di espulsione del pezzo.

Se il pezzo in lavorazione o la lama si inceppano, spegnere la sega. Attendere che tutte le parti mobili si fermino, quindi

scollegare il cavo di alimentazione e/o rimuovere la batteria. Solo a questo punto tentare di liberare il materiale inceppato. Continuare a tagliare con il materiale inceppato può causare la perdita di controllo o danni alla sega.
Una volta terminato il taglio, rilasciare il grilletto, tenere premuta la testa di taglio e attendere che la lama si fermi prima di rimuovere il materiale da tagliare. È pericoloso avvicinarsi alla lama mentre si è in funzione.
Tenere saldamente l'impugnatura quando si esegue un taglio a tufo o si rilascia il grilletto prima che la testina di taglio sia completamente abbassata. Frenare il disco di taglio potrebbe causare l'abbassamento improvviso della testina di taglio, con conseguente rischio di lesioni.

PREPARAZIONE AL LAVORO

Prima di iniziare il lavoro, verificare che la macchina, il cavo di alimentazione e la spina non siano danneggiati e che le protezioni delle lame si muovano liberamente e tornino nella posizione di protezione. Se si riscontrano danni o malfunzionamenti delle protezioni, interrompere il lavoro.

Nota: tutte le preparazioni devono essere eseguite con l'alimentazione scollegata. **Il cavo di alimentazione deve essere scollegato dalla presa di corrente.**

Preparazione della postazione di lavoro

L'utensile deve essere fissato a un banco da lavoro, a un supporto o a una posizione simile sul luogo di lavoro. Tutte le protezioni e i dispositivi di sicurezza devono essere correttamente fissati prima di avviare la macchina. Assicurarsi che la lama della sega possa ruotare liberamente. Quando si lavora il legno, fare attenzione a non introdurre corpi estranei, come chiodi, viti, ecc. Prima di avviare la macchina, assicurarsi che tutte le parti mobili si muovano fluidamente e che la lama della sega sia saldamente montata. Prima di collegare il cavo di alimentazione alla rete elettrica, assicurarsi che i parametri di rete corrispondano a quelli indicati sulla targhetta della macchina.

La sega troncatrice deve essere posizionata su una superficie piana e stabile, come un banco da lavoro. L'altezza di montaggio deve essere regolata in base all'altezza dell'operatore, consentendogli di lavorare a pieno regime senza dover raggiungere una distanza eccessiva, garantendogli al contempo una posizione stabile e sicura.

La base del tavolo da lavoro è dotata di fori per il fissaggio al pavimento. A tale scopo, utilizzare quattro viti di montaggio (non incluse) e, se necessario, rondelle e dadi adatti al tipo di tavolo da lavoro.

Regolazione della testina di taglio

Una volta estratta dalla confezione, la testa di taglio della troncatrice può essere bloccata in posizione abbassata tramite un perno di bloccaggio. Per sbloccarla, premere leggermente la testa verso il basso, estrarre il perno di bloccaggio e quindi sollevare la testa tenendo ferma l'impugnatura (III).

Durante il sollevamento e l'abbassamento della testa, tenere sempre la maniglia, poiché la molla di ritorno solleva automaticamente la testa. Mentre la testa è in movimento, verificare che la protezione mobile della lama si muova liberamente, scoprendo automaticamente la lama durante l'abbassamento e coprendola automaticamente durante il sollevamento. Se si riscontrano ostruzioni che bloccano la protezione della lama, rimuoverle prima di iniziare il lavoro.

Se è necessario limitare la profondità di taglio, impostare l'arresto di profondità regolando la vite e fissare l'impostazione con il dado, quindi controllare la profondità impostata su un pezzo di prova e correggere l'impostazione se necessario (IV).

Installazione e sostituzione della lama della sega circolare

ATTENZIONE! Prima di installare o sostituire la lama della sega, spegnere la macchina, scollegarla dalla presa di corrente e attendere che la lama si fermi completamente. Indossare guanti protettivi quando si sostituisce la lama della sega.

Sollevare la testa di taglio nella posizione superiore. Se l'accesso al bullone del mandrino è difficoltoso, allentare il coperchio o il bullone di protezione quanto necessario per accedere ai dispositivi di fissaggio. Quindi sollevare la protezione mobile della sega quanto basta affinché l'intaglio nella protezione si trovi sopra il bullone del mandrino e consenta l'inserimento della chiave (V).

Premere e tenere premuto il blocco del mandrino, quindi utilizzare una chiave per ruotare lentamente la vite del mandrino fino a quando il mandrino non si blocca (VI). Tenendo premuto il blocco del mandrino, svitare la vite del mandrino in senso orario, rimuovere la flangia esterna e rimuovere la lama della sega facendola scorrere verso il basso. Prima di installare una nuova lama della sega, pulire la polvere dalle superfici di contatto e dagli elementi di montaggio e pulire le flange interna ed esterna (VII).

Montare la lama della sega seguendo la direzione di rotazione indicata dalla freccia sulla protezione, installare la flangia esterna e, tenendo premuto il blocco del mandrino, serrare la vite del mandrino in senso antiorario. Quindi riportare le protezioni in posizione operativa e verificare che la protezione mobile funzioni correttamente e che la lama della sega ruoti liberamente sia perpendicolarmente che a 45°.

Raccomandazioni per l'uso delle seghe circolari

Attenzione! Assicurarsi che la velocità massima consentita della sega circolare sia uguale o superiore alla velocità della sega troncatrice. L'utilizzo di una sega circolare che non soddisfa questo requisito causerà la rottura della lama durante il funzionamento, con conseguente rischio di gravi lesioni.

Utilizzare solo lame raccomandate dal produttore, progettate per il taglio di legno e materiali a base di legno, con denti in metallo duro, conformi ai requisiti della norma EN 847-1 e alle specifiche indicate nella tabella dei dati tecnici. Non utilizzare lame HSS.

Non utilizzare dischi abrasivi o lame progettate per il taglio di metalli. Non utilizzare anelli di riduzione o manicotti allentati per regolare il foro della lama. Se la lama è dotata di anelli di riduzione fissi, assicurarsi che abbiano lo stesso diametro, siano paralleli tra loro e almeno 1/3 del diametro della lama. Prima di montare la lama, pulire le superfici di montaggio e gli elementi di fissaggio da polvere, resina, grasso, olio e acqua.

La lama per sega circolare deve essere scelta in base al materiale da tagliare. Più denti ci sono, migliore sarà la qualità del taglio. Pertanto, si consiglia una lama a 48 denti per il taglio di pannelli laminati e materiali più duri. La lama a 24 denti inclusa nella macchina può essere utilizzata per tagli più rapidi e grossolani del legno, incluso il legno strutturale, a condizione che il pezzo in lavorazione sia fissato correttamente.

Non utilizzare dischi da taglio danneggiati o deformati. Prima di ogni utilizzo, ispezionare visivamente il disco da taglio e, se si riscontrano crepe, scheggiature, piegature, denti rotti o altri danni, sostituirlo prima dell'uso. Tenendo il disco dal foro di montaggio, picchiare leggermente il corpo del disco con il manico di un cacciavite di plastica. Un suono sordo potrebbe indicare una crepa nel corpo del disco, che potrebbe non essere visibile a occhio nudo. In caso di dubbi sulle condizioni del disco, sostituirlo prima dell'uso. Non riparare o riutilizzare dischi crepati.

Aspirazione della polvere (VIII)

La troncatrice è dotata di un connettore che consente di collegare il sacchetto raccogli-polvere incluso o un sistema di aspirazione esterno. Se si utilizza il sacchetto raccogli-polvere incluso, fissarlo premendo le alette dell'anello metallico e facendolo scorrere sul connettore di aspirazione sul motore. Svuotare il sacchetto ogni volta che è pieno e al termine del lavoro aprendo la cerniera sul fondo. Se si utilizza un sistema di aspirazione esterno, collegare il tubo flessibile direttamente al connettore o utilizzando un adattatore adatto al tubo utilizzato.

Puntatore laser

La sega troncatrice è dotata di un puntatore laser che visualizza la linea di taglio sul materiale montato sul tavolo. Il puntatore viene attivato da un interruttore separato: premendolo una volta si accende il laser, mentre premendolo di nuovo si spegne. Non fissare il raggio laser, poiché ciò potrebbe causare danni temporanei o permanenti alla vista.

cavi di prolunga

Se è necessario collegare il prodotto tramite prolunghe, la sezione dei cavi di prolunga non deve essere inferiore alla sezione del cavo di alimentazione fornito con il prodotto. Per prolunghe lunghe fino a 25 m, la sezione dei cavi non deve essere inferiore a 1,5 mm².

Rischio residuo

La macchina è stata progettata e costruita in conformità con le norme di sicurezza applicabili. Tuttavia, durante l'uso del prodotto potrebbero verificarsi rischi residui.

Rischi per la salute associati all'energia elettrica dovuti all'uso di cavi di alimentazione non idonei.

Rischio di rumore dovuto al mancato utilizzo di protezioni acustiche.

Il rischio residuo può essere ridotto al minimo seguendo attentamente le istruzioni di sicurezza.

UTILIZZO DELLO STRUMENTO

Prima di iniziare un taglio, verificare che tutti i blocchi di regolazione siano serrati, che la protezione della lama funzioni correttamente e che non vi siano collisioni lungo l'intera gamma di movimento della testa. Questa verifica deve essere effettuata senza avviare la macchina. Ispezionare il materiale per verificare la presenza di chiodi, punti metallici, viti e crepe e valutare se può essere sostenuto e fissato saldamente. Far passare il cavo di alimentazione e l'eventuale prolunga all'esterno dell'area di taglio in modo che non possa essere tirato sotto la testa.

Quindi, azionare la macchina senza carico e assicurarsi che funzioni in modo fluido, senza vibrazioni, sfregamenti o rumori anomali. Quindi, rilasciare l'interruttore e attendere che la lama si fermi completamente. Posizionare il materiale su un tavolo, appoggiandolo alla piastra di supporto e fissarlo con un morsetto. Una volta avviato, lasciare che la sega raggiunga la velocità nominale prima di tagliare con un movimento fluido, senza applicare una pressione eccessiva.

Impostazione dei parametri di taglio

L'angolo di taglio orizzontale si regola ruotando il piano di lavoro. Per farlo, allentare la vite di rotazione della testa, rilasciare il blocco di rotazione del piano e ruotare il piano nella posizione desiderata utilizzando la scala. Il piano è dotato di un cricchetto per angoli standard, che funge da ausilio per la regolazione rapida, e l'angolo può essere impostato anche indirettamente utilizzando la scala. Dopo aver impostato l'angolo, serrare sempre la vite di rotazione della testa; non lasciare mai il piano bloccato esclusivamente con il cricchetto (IX).

Prima di eseguire tagli obliqui, regolare la piastra di supporto del tavolo in modo da mantenere almeno 5 mm di spazio libero dalla lama della sega per tutta la sua escursione, per evitare che la lama si impigli nella piastra di supporto. Regolare l'angolo di inclinazione inclinando la testa della sega a sinistra o a destra fino a 45 gradi. Per fare ciò, allentare la vite di inclinazione della testa e regolare la testa all'angolazione desiderata utilizzando la scala (X). Per inclinare a destra, tirare il blocco di inclinazione verso destra e, tenendolo tirato, inclinare la testa. Quindi rilasciare il blocco per riportarla in posizione di blocco prima di serrare la vite di inclinazione della testa (XI).

La sega troncatrice consente sia il taglio con la testa rivolta verso il basso che quello con guida. Il movimento della testa lungo

le guide può essere bloccato con la manopola di bloccaggio. Per tagli senza avanzamento, la testa deve essere impostata nella posizione arretrata e l'avanzamento bloccato. Per tagli più ampi, l'avanzamento deve essere sbloccato e la testa deve essere controllata per garantire un movimento fluido lungo tutta la sua corsa. Per eseguire un taglio a tuffo, impostare il fermo di profondità regolando la vite, quindi controllare la profondità impostata su un pezzo campione e regolarla se necessario.

Dopo ogni modifica dell'angolo di rotazione del tavolo, dell'inclinazione della testa e ogni modifica della modalità di movimento della testa, con l'alimentazione scollegata, simulare il movimento di lavoro in tutta la sua ampiezza e verificare che la sega circolare e le protezioni non incontrino ostacoli e non entrino in contatto con il tavolo di lavoro, l'insero del tavolo di lavoro, la piastra di supporto del tavolo o altri elementi della macchina.

Preparazione e fissaggio del pezzo in lavorazione

Posizionare saldamente il materiale sul tavolo di lavoro e spingerlo contro la piastra di supporto del tavolo in modo che non possa spostarsi durante il taglio. Fissare il materiale con il morsetto del tavolo. Fissare il morsetto del tavolo al foro situato dietro la piastra di supporto del tavolo sul lato sinistro o destro, quindi fissarlo con una vite e premere il materiale contro il tavolo di lavoro e la piastra di supporto del tavolo. Per pezzi lunghi e pesanti, fornire supporto su entrambi i lati della macchina alla stessa altezza del tavolo di lavoro per ridurre l'inclinazione del materiale e il rischio che rimanga incastrato nel taglio.

Estendere le prolunghie del tavolo alla lunghezza desiderata per supportare i pezzi più lunghi e bloccarli in posizione. Alle estremità delle prolunghie, estendere le piastre di battuta e regolarle per supportare il materiale e limitarne il movimento durante il taglio. Per pezzi di grandi dimensioni, è consentito lavorare con un operatore ausiliario sul lato opposto della macchina, al solo scopo di sostenere e stabilizzare il materiale. L'operatore ausiliario non può sostituire supporti o prolunghie del tavolo e deve rimanere al di fuori della zona di taglio e della zona di movimento della testa di taglio. La macchina è controllata e l'operazione di taglio è eseguita da una sola persona, che aziona l'interruttore elettrico e la maniglia.

Superare il taglio

Prima di iniziare, assicurarsi di assumere una posizione stabile e di impugnare saldamente l'impugnatura. Per avviare, premere il blocco dell'interruttore e quindi premere l'interruttore elettrico. L'interruttore non ha una funzione di blocco, quindi la macchina si spegne quando l'interruttore viene rilasciato.

Prima di iniziare un taglio, il pezzo in lavorazione deve essere posizionato saldamente sul tavolo di lavoro, premuto contro la piastra di supporto del tavolo e fissato con un morsetto. Prima di iniziare, assicurarsi che la lama della sega circolare non tocchi il materiale o altri componenti della macchina. Dopo l'avvio, lasciare che la lama raggiunga la velocità nominale prima di iniziare il taglio. Quando si taglia con la testa abbassata, abbassarla delicatamente, senza strappi o applicare una pressione eccessiva. Quando si taglia con l'avanzamento della testa, prima di iniziare il taglio, estendere la testa il più possibile dalla piastra di supporto del tavolo, quindi abbassarla sul materiale e tagliare solo mentre si sposta la testa verso la piastra di supporto del tavolo. Non tagliare mentre si allontana la testa dalla piastra di supporto del tavolo.

Durante il taglio, guidare la sega circolare con un movimento fluido, applicando solo la pressione necessaria per tagliare il materiale. Non sovraccaricare la macchina né surriscaldare le lame. Evitare di urtare la lama contro il materiale e muoversi in modo da non farla ruotare nel taglio. Se la lama si inceppa nel materiale, rilasciare immediatamente il grilletto, attendere che la lama si fermi completamente, scollegare la macchina e rimuovere l'inceppamento. Dopo aver completato il taglio, tenere la testa di taglio in posizione abbassata, rilasciare il grilletto e attendere che la sega si fermi completamente. Quindi, continuare a tenere l'impugnatura e lasciare che la molla di ritorno sollevi lentamente la testa di taglio, con una leggera contropressione, senza rilasciare l'impugnatura. Una volta che la lama si è fermata, scollegare la macchina dall'alimentazione elettrica e solo allora rimuovere il materiale dal tavolo e procedere alla fase successiva.

La sega si inceppa nel materiale

Se la lama della sega si inceppa nel materiale da tagliare, rilasciare immediatamente l'interruttore e tenere ferma la testa di taglio fino all'arresto completo della lama. Quindi, scollegare la macchina dall'alimentazione elettrica staccandola dalla presa di corrente. Dopo aver scollegato l'alimentazione, rimuovere la causa dell'inceppamento, ad esempio sostenendo e fissando adeguatamente il pezzo in lavorazione, regolando le impostazioni o rimuovendo eventuali corpi estranei dal pezzo. Quindi, guidare con cautela la lama fuori dal taglio senza scosse. Ispezionare la lama per verificare la presenza di danni o deformazioni e verificare che la testa e le protezioni si muovano liberamente. Se danneggiata, sostituire la lama prima di riprendere il lavoro. Continuare a tagliare con il pezzo inceppato può causare la perdita di controllo o danni alla sega.

Attività dopo il lavoro

Una volta completato il taglio, rimuovere la lama rotante dal taglio e solo allora rilasciare l'interruttore. Attendere che la lama si fermi completamente, scollegare la macchina dall'alimentazione elettrica, quindi rimuovere il materiale dal tavolo di lavoro e riordinare l'area di lavoro.

Dopo aver terminato il lavoro, rimuovere polvere e trucioli dalle protezioni, dal tavolo di lavoro e dalla porta di aspirazione e svuotare il sacchetto raccogli-polvere, se utilizzato. Ispezionare la lama della sega e gli accessori di montaggio per verificare la presenza di danni, quindi procedere alla manutenzione.

Limitazioni al surriscaldamento

La macchina non dispone di regolazione della potenza e il consumo energetico aumenta con il carico durante il taglio. Maggiore

è la resistenza del materiale e la pressione sulla testa di taglio, più velocemente il motore si riscalda, con conseguente potenziale surriscaldamento. Per ridurre il surriscaldamento, tagliare con un movimento fluido, evitando urti o pressioni eccessive, utilizzare una lama circolare adatta al materiale e mantenerla in buone condizioni, e assicurarsi che le aperture di ventilazione siano libere e che la polvere venga rimossa dalla macchina.

La macchina è progettata per un funzionamento intermittente S6 al 40% in un ciclo di 5 minuti, in cui circa il 40% del tempo viene impiegato sotto carico e circa il 60% in assenza di carico, ad esempio in fase di non taglio o raffreddamento. Durante il taglio intenso, è consigliabile effettuare delle pause e, in caso di calo significativo della velocità della lama, rumori insoliti o un aumento evidente della temperatura, ridurre la pressione, interrompere il lavoro e lasciare raffreddare la macchina.

MANUTENZIONE E CONSERVAZIONE

ATTENZIONE! Prima di effettuare qualsiasi regolazione, manutenzione o assistenza, scollegare il cavo di alimentazione dalla presa di corrente. Al termine del lavoro, verificare le condizioni tecniche dell'elettrotensile ispezionando visivamente il corpo e l'impugnatura, il cavo di alimentazione con la spina e il pressacavo, il funzionamento dell'interruttore di alimentazione, la disintossicazione delle fessure di ventilazione, la formazione di scintille dalle spazzole, il rumore proveniente da cuscinetti e ingranaggi, l'avviamento e il funzionamento regolare. Durante il periodo di garanzia, l'utente non può smontare l'elettrotensile o sostituire sottogruppi o componenti, poiché ciò invaliderebbe la garanzia. Qualsiasi irregolarità osservata durante l'ispezione o durante il funzionamento è un segnale per una riparazione presso un centro di assistenza. Al termine del lavoro, l'alloggiamento, le fessure di ventilazione, gli interruttori e i coperchi devono essere puliti, ad esempio, con un getto d'aria (a una pressione non superiore a 0,3 MPa), una spazzola o un panno asciutto, senza utilizzare prodotti chimici o detergenti. Gli utensili e le impugnature devono essere puliti con un panno asciutto e pulito.

Per mantenere un corretto funzionamento, mantenere le protezioni, le prese d'aria e l'alloggiamento del motore il più possibile liberi da polvere e sporco e pulire la macchina dopo ogni utilizzo. Si consiglia di lubrificare le parti mobili una volta al mese con grasso tecnico appropriato. Non lubrificare il motore. Per la pulizia periodica, utilizzare un panno leggermente umido con una piccola quantità di sapone neutro, senza solventi, ed evitare che l'acqua penetri nella macchina. Prima di ogni utilizzo, controllare il meccanismo di protezione mobile della lama della sega per verificare la presenza di sporco, rimuovere la segatura vecchia e le schegge con una spazzola e verificare che la guida della protezione si muova fluidamente. Un inserto del piano di lavoro danneggiato deve essere sostituito immediatamente, poiché piccole parti possono incastrarsi tra l'inserto e la lama della sega, causando l'inzeppamento della lama. Su una macchina nuova, si consiglia di controllare le spazzole di carbone dopo le prime 50 ore di funzionamento. Successivamente, le spazzole devono essere controllate ogni 10 ore di funzionamento. Se la lunghezza delle spazzole di carbone è inferiore a 6 mm o se la molla o il cavo di collegamento delle spazzole sono danneggiati o bruciati, è necessario sostituire il set di spazzole.

Conservare in un luogo buio, asciutto e al riparo dal gelo, fuori dalla portata dei bambini, a una temperatura compresa tra 5 e 30 °C. Si consiglia di conservare la sega troncatrice nella confezione originale e, se fuori dalla confezione, di coprirla per proteggerla da polvere e umidità e di conservare il manuale insieme alla macchina.

Durante il trasporto nell'imballaggio originale, fissare le parti mobili e riporre la troncatrice nell'imballaggio in modo che i dispositivi di fissaggio siano posizionati correttamente. Prima di spostare o trasportare, bloccare la rotazione del piano di lavoro, abbassare la testa di taglio nella posizione inferiore e fissarla con il perno di bloccaggio, quindi bloccare la funzione di avanzamento della guida nella posizione posteriore utilizzando la manopola di bloccaggio della guida. Trasportare sempre la troncatrice scollegata. Per brevi distanze, utilizzare la maniglia di trasporto o trasportarla afferrandola per il piano di lavoro fisso. Non sollevare la macchina afferrandola per le protezioni o i comandi.

GEREEDSCHAPSKENMERKEN

Een verstekzaag is een veelzijdig gereedschap voor het zagen van hout en houtachtige materialen. Dankzij de uitgebreide instelmogelijkheden zijn zowel rechte als schuine zaagsneden mogelijk. Het gereedschap is ontworpen voor werkplaats- en montagewerkzaamheden waarbij herhaaldelijk onder een vooraf bepaalde hoek gezaagd moet worden. Een correcte, betrouwbare en veilige werking van het gereedschap is afhankelijk van het juiste gebruik. Daarom is het belangrijk om:

Lees voor gebruik van het gereedschap de volledige handleiding door en bewaar deze.

De leverancier is niet aansprakelijk voor schade die voortvloeit uit het niet naleven van de veiligheidsvoorschriften en aanbevelingen in deze handleiding.

APPARATUUR

Het product wordt compleet geleverd, maar moet nog in elkaar gezet worden zoals verderop in de handleiding beschreven. De fabrieksverpakking moet het volgende bevatten: verstekzaag, stofopvangzak, cirkelzaag, werktafelklem, stelschroeven voor de zaagkop.

TECHNISCHE PARAMETERS

Parameter	meeteenheid	Waarde
Catalogusnummer		YT-82176
Nominale spanning	[V~]	220 - 240
Nominale frequentie	[Hz]	50
Continu nominaal vermogen	[W]	1800
Maximaal vermogen (S6 40%)	[W]	2000
Nominale snelheid	[min ⁻¹]	3800
Maximale hoogte x maximale snijlengte		
Horizontale rotatiehoek 0° / kantelhoek 0°	[mm]	105 x 330
Horizontale rotatiehoek 45° / kantelhoek 0°	[mm]	105 x 230
Horizontale rotatiehoek 0° / kantelhoek 45° naar links	[mm]	60 x 330
Horizontale rotatiehoek 45° / kantelhoek 45° naar links	[mm]	60 x 230
Horizontale rotatiehoek 0° / kantelhoek 45° naar rechts	[mm]	35 x 330
Horizontale rotatiehoek 45° / kantelhoek 45° naar rechts	[mm]	35 x 230
Cirkelzaagblad: buitendiameter x klemdiameter x maximale dikte	[mm]	305 x 30 x 2,8
Maximale afschuinhoek	[°]	-45 - +45
Massa	[kg]	20,7
Geluidsniveau		
- geluidsdruk L _{pa} ± K	[dB(A)]	95,2 ± 3,0
- vermogen L _{wa} ± K	[dB(A)]	108,2 ± 3,0
Isolatieklasse		II
Laserpointer		
- klas		2
- stroom	[mW]	<1
- golflijngte	[nm]	650

De opgegeven geluidsemissiewaarde is gemeten met behulp van een standaard testmethode en kan worden gebruikt om verschillende instrumenten met elkaar te vergelijken. De opgegeven geluidsemissiewaarde kan worden gebruikt bij een voorlopige blootstellingsbeoordeling.

De opgegeven totale trillingswaarde is gemeten met behulp van een standaard testmethode en kan worden gebruikt om verschillende gereedschappen met elkaar te vergelijken. De opgegeven totale trillingswaarde kan worden gebruikt bij een voorlopige blootstellingsbeoordeling.

Let op! Trillingen en geluidsemissies tijdens het gebruik van het gereedschap kunnen afwijken van de opgegeven waarde, afhankelijk van de wijze waarop het gereedschap wordt gebruikt.

Let op: Er moeten veiligheidsmaatregelen worden getroffen op basis van een beoordeling van de blootstelling onder daadwerkelijke gebruiksomstandigheden om de gebruiker te beschermen (inclusief alle onderdelen van de bedrijfscyclus, zoals momenten waarop het gereedschap is uitgeschakeld of inactief is, en inschakeltijden).

ALGEMENE VEILIGHEIDSWAARSCHUWINGEN VOOR ELEKTRISCH GEREEDSCHAP

Waarschuwing! Lees alle veiligheidswaarschuwingen, afbeeldingen en specificaties die bij dit elektrische gereedschap worden geleverd. Het niet opvolgen hiervan kan leiden tot een elektrische schok, brand of ernstig letsel.

Bewaar alle waarschuwingen en instructies voor toekomstig gebruik.

De term „elektrisch gereedschap” die in de waarschuwingen wordt gebruikt, verwijst naar alle elektrische gereedschappen, zowel met als zonder snoer.

Veiligheid op de werkplek

Zorg ervoor dat uw werkplek goed verlicht en schoon is. Rommel en slechte verlichting kunnen ongelukken veroorzaken.
Gebruik geen elektrisch gereedschap in explosieve atmosferen, zoals in de aanwezigheid van brandbare vloeistoffen, gassen of dampen. Elektrisch gereedschap produceert vonken die stof of dampen kunnen ontsteken.
Houd kinderen en omstanders uit de buurt van uw werkplek. Concentratieverlies kan leiden tot verlies van controle.

Elektrische veiligheid

De stekker van het netsnoer moet in het stopcontact passen. Wijzig de stekker op geen enkele manier. Gebruik geen stekkeradapters met geaard elektrisch gereedschap. Een ongewijzigde stekker die in het stopcontact past, verkleint het risico op een elektrische schok.

Vermijd lichamelijk contact met geaarde oppervlakken zoals leidingen, radiatoren en koelkasten. Het aarden van uw lichaam vergroot het risico op een elektrische schok.

Stel elektrisch gereedschap niet bloot aan neerslag of vocht. Water of vocht dat in een elektrisch gereedschap terecht komt, verhoogt het risico op een elektrische schok.

Overbelast het netsnoer niet. Gebruik het netsnoer niet om de stekker uit het stopcontact te trekken of te tillen. Houd het netsnoer uit de buurt van hitte, olie, scherpe randen en bewegende onderdelen. Een beschadigd of in de knoop geraakt netsnoer verhoogt het risico op een elektrische schok.

Gebruik bij werkzaamheden buitenshuis verlengsnoeren die geschikt zijn voor buitengebruik. Het gebruik van een geschikt verlengsnoer voor buitengebruik verkleint het risico op een elektrische schok.

Als het gebruik van elektrisch gereedschap in een vochtige omgeving onvermijdelijk is, gebruik dan een aardlekschakelaar (RCD) ter bescherming tegen de netspanning. Het gebruik van een aardlekschakelaar vermindert het risico op een elektrische schok.

Persoonlijke veiligheid

Wees alert, let goed op wat u doet en gebruik uw gezond verstand bij het bedienen van elektrisch gereedschap. Gebruik geen elektrisch gereedschap als u moe bent of onder invloed bent van drugs, alcohol of medicijnen. Zelfs een moment van onoplettendheid tijdens het gebruik van elektrisch gereedschap kan ernstig letsel tot gevolg hebben.

Gebruik persoonlijke beschermingsmiddelen. Draag altijd oogbescherming. Het gebruik van persoonlijke beschermingsmiddelen zoals stofmaskers, antislip veiligheidsschoenen, veiligheidshelmen en gehoorbescherming vermindert het risico op ernstig letsel.

Voorkom onbedoeld inschakelen. Zorg ervoor dat de schakelaar in de uit-stand staat voordat u het elektrische gereedschap aansluit op een stroombron en/of accu, het oppakt of draagt. Het dragen van een elektrisch gereedschap met uw vinger op de schakelaar of het inschakelen van een elektrisch gereedschap waarvan de schakelaar in de aan-stand staat, kan ernstig letsel veroorzaken.

Verwijder alle stelsleutels of moersleutels voordat u het elektrische gereedschap inschakelt. Een moersleutel of sleutel die aan een draaiend onderdeel van het gereedschap vastzit, kan ernstig letsel veroorzaken.

Ga niet te ver en strek uw armen niet te ver uit. Behoud te allen tijde een goede houding en evenwicht. Dit zorgt ervoor dat u het gereedschap beter kunt beheersen in onverwachte situaties tijdens het werk.

Kleed u gepast. Draag geen losse kleding of sieraden. Houd haar en kleding uit de buurt van bewegende onderdelen van het elektrische gereedschap. Losse kleding, sieraden of lang haar kunnen in de bewegende onderdelen verstrikt raken.

Als apparatuur is uitgerust om te worden aangesloten op stofafzuig- of -opvangsystemen, zorg er dan voor dat deze correct zijn aangesloten en gebruikt. Stofafzuiging vermindert het risico op stofgerelateerde gevaren.

Laat de ervaring die u opdoet door veelvuldig gebruik van gereedschap er niet toe leiden dat u onzorgvuldig wordt en de veiligheidsregels negeert. Onzorgvuldig handelen kan in een fractie van een seconde ernstig letsel veroorzaken.

Gebruik en onderhoud van elektrisch gereedschap

Overbelast een elektrisch gereedschap niet. Gebruik het juiste elektrische gereedschap voor de beoogde toepassing. Het juiste elektrische gereedschap zal de klus beter en veiliger klaren wanneer het op het daarvoor ontworpen vermogen wordt gebruikt.

Gebruik geen elektrisch gereedschap als de schakelaar het niet aan en uit kan zetten. Elk gereedschap dat niet met de schakelaar bediend kan worden, is gevaarlijk en moet gerepareerd worden.

Haal de stekker uit het stopcontact en/of verwijder de accu, indien afneembaar, voordat u aanpassingen maakt, accessoires verwisselt of elektrisch gereedschap opbergt. Deze voorzorgsmaatregelen voorkomen dat het gereedschap per ongeluk wordt ingeschakeld.

Houd het gereedschap buiten het bereik van kinderen. Laat personen die niet bekend zijn met elektrisch gereedschap of deze gebruiksaanwijzing het gereedschap niet bedienen. Elektrisch gereedschap is gevaarlijk in de handen van ongetrainde gebruikers.
Onderhoud elektrisch gereedschap en accessoires. Controleer het gereedschap op verkeerde uitlijning of vastlopen van bewegende onderdelen, breuk van onderdelen en andere omstandigheden die de werking van het gereedschap kunnen

beïnvloeden. Repareer eventuele schade voordat u het gereedschap gebruikt. Veel ongelukken worden veroorzaakt door slecht onderhouden elektrisch gereedschap.

Houd snijgereedschap schoon en scherp. Goed onderhouden snijgereedschap met scherpe randen zal minder snel vastlopen en is gemakkelijker te hanteren tijdens het gebruik.

Gebruik elektrisch gereedschap, accessoiren en hulpstukken, enz. in overeenstemming met deze instructies, rekening houdend met het type en de omstandigheden van de werkzaamheden. Het gebruik van gereedschap voor andere doeleinden dan waarvoor het bedoeld is, kan een gevaarlijke situatie opleveren.

Houd de handgrepen en gripvlakken droog, schoon en vrij van olie en vet. Gladde handgrepen en gripvlakken belemmeren een veilige bediening en controle van het gereedschap in gevaarlijke situaties.

Reparaties

Laat uw elektrisch gereedschap alleen repareren door erkende reparatiewerkplaatsen die uitsluitend originele onderdelen gebruiken. Dit garandeert een goede werking van het gereedschap.

VEILIGHEIDSINSTRUCTIES VOOR VERSTEKZAGEN

Verstekzagen zijn ontworpen voor het zagen van hout en houtachtige materialen. Ze mogen niet worden gebruikt met slijpschijven voor het zagen van ijzerhoudende materialen zoals staven, profielen, palen, enz. Slijpschijfstof kan bewegende onderdelen zoals de onderste zaagbladbescherming blokkeren. Vonken van de slijpschijf kunnen de onderste zaagbladbescherming, het werkblad en andere plastic onderdelen beschadigen.

Gebruik indien mogelijk klemmen om het werkstuk vast te zetten. Als u het werkstuk met de hand vasthoudt, houd uw hand dan altijd minstens 100 mm aan beide zijden van het zaagblad. Gebruik deze zaag niet voor het zagen van werkstukken die te klein zijn om stevig vast te klemmen of met de hand vast te houden. Als uw hand te dicht bij het zaagblad komt, neemt het risico op letsel door contact met het zaagblad toe.

Het werkstuk moet stil liggen en vastgezet worden door zowel de steunplaat als de werktafel. Voer het werkstuk nooit aan of bewerk het niet uit de vrije hand. Een loszittend of bewegend werkstuk kan met hoge snelheid wegslingeren en letsel veroorzaken.

Duw de zaag door het werkstuk. Trek de zaag niet door het werkstuk. Om te zagen, til de zaagkop op en beweeg deze over het werkstuk zonder te zagen, start de motor, laat de kop zakken en duw de zaag door het werkstuk. Zagen terwijl u de zaag trekt, zal er waarschijnlijk toe leiden dat het zaagblad uit het werkstuk schiet en de zaagarm met grote kracht naar de gebruiker slingert.

Kruis uw armen nooit langs de beoogde zaaglijn, of voor of achter het zaagblad. Het werkstuk met gekruiste handen vasthouden, bijvoorbeeld rechts van het zaagblad met uw linkerhand of andersom, is zeer gevaarlijk.

Reik nooit achter de steunplaat, zodat uw hand zich dichterbij dan 100 mm van het zaagblad bevindt, om houtresten te verwijderen of om welke andere reden dan ook, terwijl het zaagblad draait. De afstand van het draaiende zaagblad tot uw hand is mogelijk niet duidelijk, en u kunt uzelf ernstig verwonden.

Controleer het werkstuk voordat u gaat zagen. Als het werkstuk gebogen of gekruld is, klem het dan vast zodat het gebogen buitenvlak naar de steunplaat wijst. Zorg er altijd voor dat er geen opening is tussen het werkstuk, de steunplaat en de werktafel langs de zaaglijn. Een gebogen of gekruld werkstuk kan verdraaien of verschuiven en het zaagblad vastklemmen tijdens het zagen. Het werkstuk moet vrij zijn van spijkers of andere vreemde voorwerpen.

Gebruik de zaag pas als de werktafel volledig vrij is van gereedschap, houtresten, enz., met uitzondering van het werkstuk. Afvalstukken, losse stukken hout of andere voorwerpen die in contact komen met het roterende zaagblad, kunnen met hoge snelheid worden weggeslingerd.

Zaag slechts één werkstuk tegelijk. Meerdere materiaallagen kunnen niet goed worden vastgeklemd of vastgehouden en kunnen het zaagblad blokkeren of verschuiven tijdens het zagen.

Zorg er vóór gebruik voor dat de verstekzaag stevig staat of op een vlakke, stabiele ondergrond is geplaatst. Een vlakke, stabiele ondergrond verkleint het risico dat de verstekzaag instabiel wordt.

Plan uw werk zorgvuldig. Zorg er bij elke aanpassing van de afschuin- of verstekhoek voor dat de verstelbare steunplaat correct is gepositioneerd om het werkstuk te ondersteunen en contact met het zaagblad of de beschermkap te voorkomen. Laat het zaagblad, zonder het gereedschap aan te zetten en zonder het werkstuk op de tafel, een gesimuleerde volledige zaagsnede maken om er zeker van te zijn dat er geen contact is met de steunplaat en dat er geen risico bestaat op beschadiging.

Gebruik de juiste ondersteuning, zoals werkbankverlengstukken, werkbanksteunen, enz., als het werkstuk breder of langer is dan het blad van de werkbank. Werkstukken die langer of breder zijn dan de werkbank van de verstekzaag kunnen kantelen als ze niet goed vastzitten. Als het afgezaagde deel of werkstuk kantelt, kan het de onderste zaagbladbescherming optillen of door het draaiende zaagblad worden weggeslingerd.

Gebruik geen andere persoon als vervanging voor verlengstukken van de werkbank of als extra ondersteuning. Een instabiele werkstukondersteuning kan ervoor zorgen dat het zaagblad vastloopt of dat het materiaal verschuift tijdens het zagen, waardoor u en uw helper naar het draaiende zaagblad worden getrokken.

Het te zagen materiaal mag op geen enkele manier bekneeld of tegen het roterende zaagblad gedrukt worden. Indien het materiaal bijvoorbeeld door het gebruik van lengteaanslagen wordt samengedrukt, kan het door het zaagblad vast komen te zitten en met grote kracht worden weggeslingerd.

Gebruik altijd klemmen of hulpstukken die speciaal ontworpen zijn om ronde materialen, zoals staven of buizen, goed vast te houden. Staven hebben de neiging om te draaien tijdens het zagen, waardoor het zaagblad zich vastbijt en u het werkstuk

met uw handen naar het zaagblad trekt.

Laat het zaagblad de maximale snelheid bereiken voordat het het werkstuk raakt. Dit vermindert het risico dat het werkstuk wegvliegt.

Als het werkstuk of het zaagblad vastloopt, schakel dan de zaag uit. Wacht tot alle bewegende onderdelen tot stilstand zijn gekomen, trek dan de stekker uit het stopcontact en/of verwijder de accu. Probeer pas daarna het vastgelopen materiaal los te maken. Doorgaan met zagen terwijl er materiaal vastzit, kan leiden tot verlies van controle of schade aan de zaag. **Als u klaar bent met zagen, laat u de trekker los, houdt u de zaagkop naar beneden en wacht u tot het zaagblad stilstaat voordat u het gezaagde materiaal verwijdert.** Het is gevaarlijk om in de buurt van het zaagblad te komen terwijl de machine draait. **Houd de handgreep stevig vast bij het maken van een invalsneede of bij het loslaten van de trekker voordat de snijkop volledig is neergelaten.** Het afremmen van de snijnschijf kan ertoe leiden dat de snijkop plotseling naar beneden wordt getrokken, wat letsel kan veroorzaken.

VOORBEREIDING OP HET WERK

Controleer vóór aanvang van de werkzaamheden of de machine, het netsnoer en de stekker onbeschadigd zijn en of de mesbeschermers soepel bewegen en terugkeren naar hun beschermende positie. Als u schade of defecte beschermers constateert, stop dan met werken. Let op: alle voorbereidingen moeten worden uitgevoerd met de stroomtoevoer uitgeschakeld. **De stekker van het netsnoer moet uit het stopcontact worden gehaald.**

Het werkstation voorbereiden

Het gereedschap moet stevig vastgemaakt worden aan een werkbank, standaard of een vergelijkbare positie op de werkplek. Alle beschermkappen en veiligheidsvoorzieningen moeten goed vastzitten voordat de machine wordt gestart. Zorg ervoor dat het zaagblad vrij kan draaien. Wees bij het bewerken van hout voorzichtig en voorkom dat er vreemde voorwerpen, zoals spijkers, schroeven, enz., in het hout terecht komen. Controleer vóór het starten van de machine of alle bewegende onderdelen soepel bewegen en of het zaagblad stevig is gemonteerd. Controleer vóór het aansluiten van het netsnoer of de netspanning overeenkomt met de specificaties op het typeplaatje van de machine.

De verstekzaag moet op een vlakke en stabiele ondergrond worden geplaatst, zoals een werkbank. De montagehoogte moet worden aangepast aan de lengte van de gebruiker, zodat de zaag volledig kan worden bediend zonder overmatige reikwijdte, terwijl tegelijkertijd een stabiele en veilige werkhouding wordt gegarandeerd.

De basis van de werktafel is voorzien van gaten om deze aan de vloer vast te schroeven. Gebruik hiervoor vier montageschroeven (niet meegeleverd) en, indien nodig, ringen en moeren die geschikt zijn voor het type werktafel.

De snijkop afstellen

Wanneer de verstekzaag uit de verpakking wordt gehaald, kan de zaagkop in de onderste stand vergrendeld zijn door een borgpen. Om deze te ontgrendelen, drukt u de kop lichtjes naar beneden, trekt u de borgpen eruit en tilt u vervolgens de kop omhoog terwijl u de handgreep vasthoudt (III).

Houd bij het omhoog en omlaag bewegen van de kop altijd de handgreep vast, aangezien de terugveer de kop automatisch omhoog brengt. Controleer tijdens het bewegen van de kop of de beweegbare zaagbladbescherming soepel beweegt en het zaagblad automatisch blootlegt bij het omlaag bewegen en automatisch bedekt bij het omhoog bewegen. Verwijder eventuele obstakels die de zaagbladbescherming blokkeren voordat u begint met werken.

Indien het nodig is de zaagdiepte te beperken, stelt u de dieptebegrenzer in door de schroef te verstellen en de instelling vast te zetten met de moer. Controleer vervolgens de ingestelde diepte op een proefstuk en corrigeer de instelling indien nodig (IV).

Het zaagblad van de cirkelzaag monteren en vervangen

WAARSCHUWING! Schakel de machine uit, haal de stekker uit het stopcontact en wacht tot het zaagblad volledig tot stilstand is gekomen voordat u het zaagblad installeert of vervangt. Draag beschermende handschoenen bij het vervangen van het zaagblad. Breng de zaagkop in de bovenste positie. Als de spindelbout moeilijk bereikbaar is, draai dan de kap- of beschermkapbout zo ver mogelijk los om bij de bevestigingsmiddelen te komen. Til vervolgens de beweegbare zaagkap voldoende omhoog, zodat de uitsparing in de kap zich boven de spindelbout bevindt en de sleutel (V) erin kan worden gestoken.

Druk de spindelvergrendeling in en houd deze ingedrukt. Draai vervolgens met een sleutel de spindelschroef langzaam los totdat de spindel vastklikt (VI). Houd de spindelvergrendeling ingedrukt en draai de spindelschroef met de klok mee los. Verwijder de buitenste flens en verwijder het zaagblad door het naar beneden te schuiven. Voordat u een nieuw zaagblad plaatst, dient u stof te verwijderen van de contactoppervlakken en de bevestigingsmaterialen, en de binnen- en buitenflenzen te reinigen (VII).

Monteer het zaagblad volgens de pijl die de draairichting aangeeft op de beschermkap, plaats de buitenste flens en draai, terwijl u de spindelvergrendeling vasthoudt, de spindelschroef linksom vast. Plaats vervolgens de beschermkappen terug in hun werkwijze en controleer of de beweegbare beschermkap correct werkt en of het zaagblad zowel loodrecht als onder een hoek van 45° vrij kan draaien.

Aanbevelingen voor het gebruik van cirkelzagen

Waarschuwing! Zorg ervoor dat de maximaal toegestane snelheid van de cirkelzaag gelijk is aan of hoger is dan de snelheid van de verstekzaag. Het gebruik van een cirkelzaag die niet aan deze eis voldoet, kan ertoe leiden dat het zaagblad tijdens het gebruik

breekt, met mogelijk ernstig letsel tot gevolg.

Gebruik uitsluitend door de fabrikant aanbevolen zaagbladen, ontworpen voor het zagen van hout en houtachtige materialen, met hardmetalen tanden, die voldoen aan de eisen van EN 847-1 en aan de specificaties in de technische gegevenstabel. Gebruik geen HSS-zaagbladen. Gebruik geen slijpschijven of zaagbladen die ontworpen zijn voor het zagen van metaal. Gebruik geen losse reductieringen of -hulzen om de boring van het zaagblad aan te passen. Als het zaagblad is voorzien van vaste reductieringen, zorg er dan voor dat deze dezelfde diameter hebben, parallel aan elkaar staan en minstens 1/3 van de diameter van het zaagblad bedragen. Reinig vóór het monteren van het zaagblad de montageoppervlakken en bevestigingsmiddelen van stof, hars, vet, olie en water. Het zaagblad van een cirkelzaag moet worden gekozen op basis van het te zagen materiaal. Hoe meer tanden, hoe beter de zaagsnede. Daarom wordt een zaagblad met 48 tanden aanbevolen voor het zagen van gelamineerde platen en hardere materialen. Het bijgeleverde zaagblad met 24 tanden kan worden gebruikt voor sneller en grover zagen van hout, inclusief constructiehout, mits het werkstuk goed is vastgezet.

Gebruik geen beschadigde of vervormde slijpschijven. Controleer de slijpschijf vóór elk gebruik visueel. Vervang de schijf als u scheuren, afsplinteringen, krommingen, gebroken tanden of andere beschadigingen aantreft. Houd de schijf vast bij het montagegat en tik zachtjes met de handgreep van een plastic schroevendraaier op de schijf. Een hol geluid kan duiden op een scheur in de schijf, die mogelijk niet met het blote oog zichtbaar is. Vervang de schijf vóór gebruik als u twijfelt aan de staat ervan. Repareer of hergebruik geen beschadigde slijpschijven.

Stofafzuiging (VIII)

De verstekzaag is voorzien van een aansluiting waarmee u de meegeleverde stofzak of een extern stofzuigsysteem kunt aansluiten. Als u de meegeleverde zak gebruikt, bevestigt u deze door de vleugels van de metalen ring samen te knijpen en de zak over de stofafzuigaansluiting op de motor te schuiven. Leeg de zak telkens wanneer deze vol is en na gebruik door de ritssluiting aan de onderkant te openen. Als u een extern stofzuigsysteem gebruikt, sluit u de flexibele slang rechtstreeks aan op de aansluiting of met behulp van een adapter die geschikt is voor de gebruikte slang.

Laserpointer

De verstekzaag is uitgerust met een laserpointer die de zaaglijn projecteert op het op de tafel gemonteerde materiaal. De pointer wordt geactiveerd met een aparte schakelaar; door deze één keer in te drukken wordt de laser ingeschakeld en door deze nogmaals in te drukken wordt deze uitgeschakeld. Kijk niet recht in de laserstraal, aangezien dit tijdelijke of blijvende oogbeschadiging kan veroorzaken.

Verlengkabels

Indien het nodig is het product aan te sluiten met verlengkabels, mag de draaddoorsnede van de verlengkabels niet kleiner zijn dan de draaddoorsnede van de bijgeleverde voedingskabel. Voor verlengkabels tot 25 meter lengte mag de draaddoorsnede niet kleiner zijn dan 1,5 mm².

Resterend risico

De machine is ontworpen en gebouwd in overeenstemming met de geldende veiligheidsnormen. Desondanks kunnen er tijdens het gebruik van het product restrisico's optreden.

Gezondheidsrisico's verbonden aan elektrische stroom als gevolg van het gebruik van onjuiste stroomkabels.

Geluidsoverlast door het niet dragen van gehoorbescherming.

Restrisico's kunnen worden geminimaliseerd door de veiligheidsinstructies nauwgezet op te volgen.

HET GEBRUIK VAN HET GEREDSCHAP

Controleer voordat u begint met zagen of alle vergrendelingen goed vastzitten, de zaagbladbescherming naar behoren functioneert en er geen botsingen optreden tijdens de volledige beweging van de zaagkop. Controleer dit zonder de machine aan te zetten. Inspecteer het materiaal op spijkers, nietjes, schroeven en scheuren en beoordeel of het stevig ondersteund en vastgezet kan worden. Leid het netsnoer en eventuele verlengsnoeren buiten het zaaggebied, zodat ze niet onder de zaagkop getrokken kunnen worden. Laat de machine vervolgens onbelast draaien en zorg ervoor dat deze soepel loopt, zonder geratel, wrijving of ongebruikelijke trillingen. Laat dan de schakelaar los en wacht tot het zaagblad volledig tot stilstand is gekomen. Plaats het materiaal op een tafel, laat het rusten tegen de steunplaat en zet het vast met een klem. Laat de zaag na het starten de nominale snelheid bereiken voordat u in een vloeiende beweging gaat zagen, zonder overmatige druk uit te oefenen.

Snijparameters instellen

De horizontale snijhoek wordt aangepast door de werktafel te draaien. Draai hiervoor de schroef voor de koprotatie los, ontgrendel de tafelrotatie en draai de tafel naar de gewenste positie met behulp van de schaalverdeling. De tafel is voorzien van een ratelmechanisme voor standaardhoeken, dat dient als hulpmiddel voor snelle aanpassing. De hoek kan ook indirect worden ingesteld met behulp van de schaalverdeling. Draai na het instellen van de hoek altijd de schroef voor de koprotatie weer vast; laat de tafel nooit alleen vergrendeld met het ratelmechanisme (IX).

Voordat u schuine zaagsneden maakt, moet u de steunplaat van de tafel zo afstellen dat er gedurende het gehele bewegingsbereik van het zaagblad minimaal 5 mm ruimte tussen het zaagblad en de steunplaat is. Dit voorkomt dat het zaagblad vastloopt op de steunplaat. Stel de schuine hoek in door de zaagkop tot 45 graden naar links of rechts te kantelen. Draai hiervoor de kantel-

schroef van de kop los en stel de kop in op de gewenste hoek met behulp van de schaalverdeling (X). Om naar rechts te kantelen, trekt u de kantelvergrendeling naar rechts en kantelt u de kop terwijl u deze vasthoudt. Laat vervolgens de vergrendeling los om de kop terug te brengen naar de vergrendelde positie voordat u de kantelschroef van de kop (XI) vastdraait.

Met de verstekzaag kunt u zowel met de kop naar beneden als met behulp van een geleider zagen. De beweging van de kop langs de geleiders kan worden vergrendeld met de vergrendelingsknop. Voor zaagsneden zonder aanvoer moet de kop in de achterste positie worden gezet en de aanvoer worden vergrendeld. Voor bredere zaagsneden moet de aanvoer worden ontgrendeld en moet worden gecontroleerd of de kop soepel beweegt over het volledige bereik. Om een invalzaagsnede te maken, stelt u de diepte-aanslag in door aan de schroef te draaien, controleert u de ingestelde diepte op een proefstuk en past u deze indien nodig aan.

Na elke wijziging van de draaihoek van de tafel, de kantelhoek van de kop en elke wijziging van de bewegingsmodus van de kop, moet u, met de stroomtoevoer uitgeschakeld, de werkbeweging over het volledige bereik simuleren en controleren of de cirkelzaag en beschermkappen geen obstakels tegenkomen en niet in contact komen met de werktafel, het inzetstuk van de werktafel, de tafelsteunplaat of andere machineonderdelen.

Vorbereiding en bevestiging van het werkstuk

Plaats het materiaal stevig op de werktafel en druk het tegen de steunplaat van de tafel aan, zodat het tijdens het zagen niet kan verschuiven. Zet het materiaal vast met de tafelklem. Bevestig de tafelklem aan het gat achter de steunplaat van de tafel aan de linker- of rechterkant, zet deze vast met een schroef en druk het materiaal tegen de werktafel en de steunplaat. Voor lange en zware werkstukken is het raadzaam om aan beide zijden van de machine ondersteuning te bieden op dezelfde hoogte als de werktafel. Dit vermindert het kantelen van het materiaal en het risico dat het vast komt te zitten in de zaagsnede.

Schuif de tafelverlengstukken uit tot de gewenste lengte om langere werkstukken te ondersteunen en vergrendel ze. Schuif aan de uiteinden van de verlengstukken de aanslagplaten uit en stel ze zo af dat ze het materiaal ondersteunen en de beweging ervan tijdens het snijden beperken.

Bij zeer grote werkstukken is het toegestaan om met een hulpoperator aan de andere kant van de machine te werken, uitsluitend voor het ondersteunen en stabiliseren van het materiaal. De hulpoperator mag geen steunen of tafelverlengstukken vervangen en moet buiten de snijzone en de bewegingszone van de snijkop blijven. De machine wordt bediend en de snijhandeling wordt uitgevoerd door één persoon, die de elektrische schakelaar en de hendel bedient.

De selectie halen

Voordat u begint, zorg ervoor dat u stabiel staat en de handgreep stevig vastpakt. Om te starten, drukt u eerst op de vergrendeling van de schakelaar en vervolgens op de elektrische schakelaar. De schakelaar heeft geen vergrendelingsfunctie, dus het apparaat schakelt uit zodra de schakelaar wordt losgelaten.

Voordat u begint met zagen, moet het werkstuk stevig op de werktafel worden geplaatst, tegen de achterplaat van de tafel worden gedrukt en met een klem worden vastgezet. Zorg er vóór het starten voor dat het zaagblad van de cirkelzaag het materiaal of machineonderdelen niet raakt. Laat het zaagblad na het starten op toeren komen voordat u begint met zagen. Bij het zagen met de kop omlaag, laat u de kop soepel zakken, zonder schokken of overmatige druk uit te oefenen. Bij het zagen met de kop vooruit, moet u vóór het starten de kop zo ver mogelijk van de achterplaat van de tafel afschuiven, vervolgens de kop op het materiaal laten zakken en alleen zagen terwijl u de kop naar de achterplaat van de tafel beweegt. Zaag niet terwijl u de kop van de achterplaat van de tafel af beweegt.

Leid de cirkelzaag tijdens het zagen in een vloeiende beweging en oefen alleen de druk uit die nodig is om het materiaal te zagen. Overbelast de machine niet en voorkom dat de zaagbladen oververhit raken. Voorkom dat het zaagblad tegen het materiaal slaat en beweeg het zaagblad zodanig dat het niet in de zaagsnede verdraait. Als het zaagblad vastloopt in het materiaal, laat dan onmiddellijk de trekker los, wacht tot het zaagblad volledig tot stilstand is gekomen, haal de stekker uit het stopcontact en verwijder de blokkering. Houd na het zagen de zaagkop in de onderste positie, laat de trekker los en wacht tot de zaag volledig tot stilstand is gekomen. Houd vervolgens de handgreep vast en laat de terugveer de zaagkop langzaam omhoog brengen, met een lichte tegendruk, zonder de handgreep los te laten. Zodra het zaagblad stilstaat, haal je de stekker uit het stopcontact en verwijder je pas daarna het materiaal van de tafel en ga je verder met de volgende stap.

Zaag vastgelopen in het materiaal

Als het zaagblad vastloopt in het te zagen materiaal, laat dan onmiddellijk de schakelaar los en houd de zaagkop stevig vast totdat het zaagblad volledig tot stilstand komt. Koppel vervolgens de machine los van de stroomvoorziening door de stekker uit het stopcontact te trekken.

Nadat u de stroomtoevoer hebt onderbroken, verwijdert u de oorzaak van de blokkering. Dit kan bijvoorbeeld door het werkstuk goed te ondersteunen en vast te zetten, de instellingen aan te passen of een vreemd voorwerp uit het werkstuk te verwijderen. Leid vervolgens het zaagblad voorzichtig en zonder schokken uit de zaagsnede. Controleer het zaagblad op beschadigingen of vervormingen en controleer of de kop en de beschermkap vrij bewegen. Vervang het beschadigde zaagblad voordat u verdergaat. Doorgaan met zagen met een vastgelopen werkstuk kan leiden tot verlies van controle of schade aan de zaag.

Activiteiten na het werk

Zodra de zaagsnede voltooid is, verwijdert u het draaiende zaagblad uit de snede en zet u pas daarna de schakelaar uit. Wacht tot het zaagblad volledig tot stilstand is gekomen, koppelt u de machine los van de stroomvoorziening en verwijdert u vervolgens het materiaal van de werktafel en ruimt u de werkplek op.

Verwijder na afloop van de werkzaamheden stof en spanen rond de beschermkappen, de werktafel en de stofafzuigopening, en leeg de stofzak, indien aanwezig. Controleer het zaagblad en de bevestigingsmaterialen op beschadigingen en ga vervolgens verder met het onderhoud.

Oververhittingsbeperkingen

De machine heeft geen vermogensregeling en het stroomverbruik neemt toe met de belasting tijdens het zagen. Hoe groter de materiaalweerstand en de druk op de zaagkop, hoe sneller de motor opwarmt, wat mogelijk tot oververhitting kan leiden. Om oververhitting te voorkomen, zaag met een vloeiende beweging, vermijd stoten of overmatige druk, gebruik een cirkelzaagblad dat geschikt is voor het materiaal en zorg ervoor dat dit in goede conditie is, en zorg ervoor dat de ventilatieopeningen vrij zijn en dat stof uit de machine wordt verwijderd.

De machine is ontworpen voor S6 40% intermitterend gebruik in een cyclus van 5 minuten, waarbij ongeveer 40% van de tijd onder belasting wordt gewerkt en ongeveer 60% in een onbelaste toestand, zoals niet snijden of afkoelen. Tijdens intensief snijden moeten pauzes worden ingelast. Bij een aanzienlijke daling van de zaagsnelheid, ongebruikelijk geluid of een merkbare temperatuurstijging, moet de druk worden verlaagd, het werk worden gestopt en de machine worden afgekoeld.

ONDERHOUD EN OPSLAG

LET OP! Voordat u aanpassingen, onderhoud of reparaties uitvoert, dient u de stekker uit het stopcontact te halen. Controleer na afloop van de werkzaamheden de technische staat van het gereedschap door de behuizing en handgreep, de stekker en trekontlasting, de werking van de aan/uit-schakelaar, de ventilatieopeningen (indien mogelijk), vonken van de koolborstels, geluiden van lagers en tandwielen, het opstarten en de soepele werking visueel te inspecteren. Tijdens de garantieperiode mag de gebruiker het gereedschap niet demonteren of onderdelen vervangen, aangezien dit de garantie ongeldig maakt. Eventuele onregelmatigheden die tijdens de inspectie of het gebruik worden geconstateerd, zijn een reden voor reparatie bij een servicecentrum. Na afloop van de werkzaamheden dienen de behuizing, ventilatieopeningen, schakelaars en afdekkingen te worden gereinigd, bijvoorbeeld met perslucht (met een druk van maximaal 0,3 MPa), een borstel of een droge doek, zonder gebruik te maken van chemicaliën of reinigingsvloeistoffen. Gereedschap en handgrepen dienen te worden gereinigd met een droge, schone doek.

Om een goede werking te garanderen, dient u de beschermkappen, luchtinlaten en motorbehuizing zo stof- en vuilvrij mogelijk te houden en de machine na elk gebruik schoon te maken. Het wordt aanbevolen de bewegende onderdelen eenmaal per maand te smeren met een geschikt technisch vet. Smeer de motor niet. Gebruik voor periodieke reiniging een licht vochtige doek met een kleine hoeveelheid milde zeep, zonder oplosmiddelen, en zorg ervoor dat er geen water in de machine komt. Controleer vóór elk gebruik het beweegbare mechanisme van de zaagbladbescherming op vuil, verwijder oud zaagsel en splinters met een borstel en controleer of de geleider soepel beweegt. Een beschadigd werkbladinzetstuk moet onmiddellijk worden vervangen, omdat kleine onderdelen tussen het inzetstuk en het zaagblad kunnen vastlopen, waardoor het zaagblad blokkeert. Bij een nieuwe machine wordt aanbevolen de koolborstels na de eerste 50 bedrijfsuren te controleren. Daarna moeten de borstels elke 10 bedrijfsuren worden gecontroleerd. Als de lengte van de koolborstel minder dan 6 mm is of als de veer of de borstelaansluitkabel beschadigd of verbrand is, moet de borstelset worden vervangen.

Bewaar de verstekzaag op een donkere, droge en vorstvrije plaats, buiten het bereik van kinderen, bij een temperatuur tussen 5 en 30 °C. Het wordt aanbevolen de verstekzaag in de originele verpakking te bewaren. Indien de verstekzaag zich buiten de verpakking bevindt, dek deze dan af ter bescherming tegen stof en vocht. Bewaar de handleiding bij de machine.

Bij transport in de originele verpakking, zorg ervoor dat de bewegende onderdelen goed vastzitten en plaats de verstekzaag zo in de verpakking dat de bevestigingsmechanismen correct geïmponeerd zijn. Vergrendel vóór het verplaatsen of transporteren de rotatie van de werktafel, laat de zaagkop zakken naar de onderste positie en vergrendel deze met de borgpen. Vergrendel de geleideraanvoer in de achterste stand met de vergrendelingsknop. Transporteer de verstekzaag altijd zonder stekker. Gebruik voor korte afstanden de transporthendel of draag de zaag aan de vaste werktafel. Til de machine niet op aan de beschermkappen of bedieningselementen.

ΧΑΡΑΚΤΗΡΙΣΤΙΚΑ ΕΡΓΑΛΕΙΩΝ

Ένα πριόνι γωνιακής κοπής είναι ένα ευέλικτο εργαλείο σχεδιασμένο για την κοπή ξύλου και υλικών με βάση το ξύλο. Οι εκτεταμένες επιλογές ρύθμισης που διαθέτει επιτρέπουν ευθείες και γωνιακές κοπές. Το εργαλείο έχει σχεδιαστεί για εργασίες συνεργείου και συναρμολόγησης που απαιτούν επαναλαμβανόμενες κοπές σε προκαθορισμένη γωνία. Η σωστή, αξιόπιστη και ασφαλής λειτουργία του εργαλείου εξαρτάται από τη σωστή χρήση, επομένως:

Πριν χρησιμοποιήσετε το εργαλείο, διαβάστε ολόκληρο το εγχειρίδιο και φυλάξτε το.

Ο προμηθευτής δεν φέρει καμία ευθύνη για τυχόν ζημιές που προκύπτουν από τη μη συμμόρφωση με τους κανονισμούς ασφαλείας και τις συστάσεις αυτού του εγχειριδίου.

ΕΞΟΠΛΙΣΜΟΣ

Το προϊόν παραδίδεται πλήρες αλλά απαιτεί συναρμολόγηση όπως περιγράφεται αργότερα στο εγχειρίδιο. Η εργοστασιακή συσκευασία θα πρέπει να περιέχει: πριόνι κοπής, σακούλα συλλογής σκόνης, κυκλικό πριόνι, σφιγκτήρα τραπέζιου εργασίας, βίδες κίνησης κεφαλής κοπής.

ΤΕΧΝΙΚΕΣ ΠΑΡΑΜΕΤΡΟΙ

Παράμετρος	Μονάδα μέτρησης	Αξία
Αριθμός καταλόγου		YT-82176
Ονομαστική τάση	[V~]	220 - 240
Ονομαστική συχνότητα	[Hz]	50
Συνεχής ονομαστική ισχύς	[W]	1800
Μέγιστη ισχύς (S6 40%)	[W]	2000
Ωριαία ταχύτητα	[min ⁻¹]	3800
Μέγιστο ύψος × μέγιστο μήκος κοπής		
Γωνία οριζόντιας περιστροφής 0° / γωνία κλίσης 0°	[mm]	105 × 330
Γωνία οριζόντιας περιστροφής 45° / γωνία κλίσης 0°	[mm]	105 × 230
Γωνία οριζόντιας περιστροφής 0° / γωνία κλίσης 45° αριστερά	[mm]	60 × 330
Γωνία οριζόντιας περιστροφής 45° / γωνία κλίσης 45° αριστερά	[mm]	60 × 230
Γωνία οριζόντιας περιστροφής 0° / γωνία κλίσης 45° προς τα δεξιά	[mm]	35 × 330
Γωνία οριζόντιας περιστροφής 45° / γωνία κλίσης 45° προς τα δεξιά	[mm]	35 × 230
Λεπίδα κυκλικού πριονιού: εξωτερική διάμετρος × διάμετρος σύσφιξης × μέγιστο πάχος	[mm]	305 × 30 × 2,8
Μέγιστη γωνία κοπής λοξής γωνίας	[°]	-45 – +45
Μάζα	[kg]	20,7
Επίπεδο θορύβου		
- ηχητική πίεση L _{pa} ± K	[dB(A)]	95,2 ± 3,0
- ισχύς L _{wa} ± K	[dB(A)]	108,2 ± 3,0
Κατηγορία μόνωσης		II
Δείκτης λέιζερ		
- τάξη		2
- δύναμη	[mW]	<1
- μήκος κύματος	[nm]	650

Η δηλωμένη τιμή εκπομπής θορύβου έχει μετρηθεί χρησιμοποιώντας μια τυπική μέθοδο δοκιμής και μπορεί να χρησιμοποιηθεί για τη σύγκριση ενός εργαλείου με ένα άλλο. Η δηλωμένη τιμή εκπομπής θορύβου μπορεί να χρησιμοποιηθεί σε μια προκαταρκτική αξιολόγηση έκθεσης.

Η δηλωμένη συνολική τιμή κραδασμών έχει μετρηθεί χρησιμοποιώντας μια τυπική μέθοδο δοκιμής και μπορεί να χρησιμοποιηθεί για τη σύγκριση ενός εργαλείου με ένα άλλο. Η δηλωμένη συνολική τιμή κραδασμών μπορεί να χρησιμοποιηθεί σε μια προκαταρκτική αξιολόγηση έκθεσης.

Σημείωση! Οι εκπομπές κραδασμών και θορύβου κατά τη λειτουργία του εργαλείου ενδέχεται να διαφέρουν από τη δηλωμένη τιμή, ανάλογα με τον τρόπο χρήσης του εργαλείου.

Σημείωση: Πρέπει να θεσπιστούν μέτρα ασφαλείας που βασίζονται σε αξιολόγηση της έκθεσης υπό πραγματικές συνθήκες χρήσης για την προστασία του χειριστή (συμπεριλαμβανομένων όλων των τμημάτων του κύκλου λειτουργίας, όπως οι χρόνοι που το εργαλείο είναι απενεργοποιημένο ή σε αδράνεια, και οι χρόνοι ενεργοποίησης).

ΓΕΝΙΚΕΣ ΠΡΟΕΙΔΟΠΟΙΗΣΕΙΣ ΑΣΦΑΛΕΙΑΣ ΓΙΑ ΤΑ ΗΛΕΚΤΡΙΚΑ ΕΡΓΑΛΕΙΑ

Προειδοποίηση! Διαβάστε όλες τις προειδοποιήσεις ασφαλείας, τις εικόνες και τις προδιαγραφές που παρέχονται με αυτό το ηλεκτρικό εργαλείο. Η μη τήρησή τους μπορεί να προκαλέσει ηλεκτροπληξία, πυρκαγιά ή σοβαρό τραυματισμό.

Φυλάξτε όλες τις προειδοποιήσεις και τις οδηγίες για μελλοντική αναφορά.

Ο όρος «ηλεκτρικό εργαλείο» που χρησιμοποιείται στις προειδοποιήσεις αναφέρεται σε όλα τα ηλεκτρικά εργαλεία, είτε με καλώδιο είτε χωρίς καλώδιο.

Ασφάλεια στον χώρο εργασίας

Διατηρείτε τον χώρο εργασίας σας καλά φωτισμένο και καθαρό. Η ακαταστασία και ο κακός φωτισμός μπορούν να προκαλέσουν ατυχήματα.

Μην χρησιμοποιείτε ηλεκτρικά εργαλεία σε εκρηκτικές ατμόσφαιρες, όπως παρουσία εύφλεκτων υγρών, αερίων ή αναθυμιάσεων. Τα ηλεκτρικά εργαλεία δημιουργούν σπινθήρες που μπορεί να αναφλέξουν τη σκόνη ή τις αναθυμιάσεις.

Κρατήστε τα παιδιά και τους παρευρισκόμενους μακριά από τον χώρο εργασίας σας. Η απώλεια συγκέντρωσης μπορεί να οδηγήσει σε απώλεια ελέγχου.

Ηλεκτρική ασφάλεια

Το φως του καλώδιου τροφοδοσίας πρέπει να ταιριάζει με την πρίζα. Μην τροποποιείτε το φως με κανέναν τρόπο. Μην χρησιμοποιείτε προσαρμογείς πρίζας με γειωμένα ηλεκτρικά εργαλεία. Ένα μη τροποποιημένο φως που ταιριάζει με την πρίζα μειώνει τον κίνδυνο ηλεκτροπληξίας.

Αποφύγετε την επαφή του σώματος με γειωμένες επιφάνειες όπως σωλήνες, καλοριφέρ και ψυγεία. Η γείωση του σώματός σας αυξάνει τον κίνδυνο ηλεκτροπληξίας.

Μην εκθέτετε τα ηλεκτρικά εργαλεία σε βροχόπτωση ή υγρασία. Η εισχώρηση νερού ή υγρασίας σε ένα ηλεκτρικό εργαλείο αυξάνει τον κίνδυνο ηλεκτροπληξίας.

Μην υπερφορτώνετε το καλώδιο τροφοδοσίας. Μην χρησιμοποιείτε το καλώδιο τροφοδοσίας για να μεταφέρετε, να τραβήξετε ή να αποσυνδέσετε το φως από την πρίζα. Κρατήστε το καλώδιο τροφοδοσίας μακριά από θερμότητα, λάδι, αιχμηρές άκρες και κινούμενα μέρη. Ένα κατεστραμμένο ή μπλεγμένο καλώδιο τροφοδοσίας αυξάνει τον κίνδυνο ηλεκτροπληξίας. Όταν εργάζεστε σε εξωτερικούς χώρους, χρησιμοποιείτε καλώδια επέκτασης σχεδιασμένα για εξωτερική χρήση. Η χρήση καλωδίου επέκτασης κατάλληλου για εξωτερική χρήση μειώνει τον κίνδυνο ηλεκτροπληξίας.

Εάν η λειτουργία ενός ηλεκτρικού εργαλείου σε υγρό περιβάλλον είναι αναπόφευκτη, χρησιμοποιήστε μια διάταξη προστασίας από ρεύματα διαροής (RCD) ως προστασία από την τάση τροφοδοσίας. Η χρήση μιας διάταξης RCD μειώνει τον κίνδυνο ηλεκτροπληξίας.

Προσωπική ασφάλεια

Να είστε σε εγρήγορση, να προσέχετε τι κάνετε και να χρησιμοποιείτε την κοινή λογική όταν χειρίζεστε ένα ηλεκτρικό εργαλείο. Μην χρησιμοποιείτε ηλεκτρικό εργαλείο ενώ είστε κουρασμένοι ή υπό την επήρεια ναρκωτικών, αλκοόλ ή φαρμάκων. Ακόμα και μια στιγμή απροσεξίας κατά τη χρήση ενός ηλεκτρικού εργαλείου μπορεί να οδηγήσει σε σοβαρό τραυματισμό. **Χρησιμοποιήστε ατομικό προστατευτικό εξοπλισμό. Να φοράτε πάντα προστασία ματιών.** Η χρήση ατομικού προστατευτικού εξοπλισμού, όπως μάσκες σκόνης, αντιολισθητικά παπούτσια ασφαλείας, κράνη και προστατευτικά ακοής, μειώνει τον κίνδυνο σοβαρού τραυματισμού.

Αποτρέψτε την τυχαία εκκίνηση. Βεβαιωθείτε ότι ο διακόπτης βρίσκεται στη θέση απενεργοποίησης πριν συνδέσετε το ηλεκτρικό εργαλείο στην πηγή τροφοδοσίας ή/και στην μπαταρία, πριν το σηκώσετε ή το μεταφέρετε. Η μεταφορά ενός ηλεκτρικού εργαλείου με το δάχτυλό σας στον διακόπτη ή η ενεργοποίηση ενός ηλεκτρικού εργαλείου που έχει τον διακόπτη στη θέση ενεργοποίησης μπορεί να προκαλέσει σοβαρό τραυματισμό.

Αφαιρέστε οποιοδήποτε κλειδί ρύθμισης ή κλειδί πριν θέσετε σε λειτουργία το ηλεκτρικό εργαλείο. Ένα κλειδί ή κλειδί που παραμένει προσαρτημένο σε ένα περιστρεφόμενο μέρος του ηλεκτρικού εργαλείου μπορεί να προκαλέσει σοβαρό τραυματισμό.

Μην το παρακάνετε με το χέρι ή το τέντωμα. Διατηρείτε πάντα σωστή στάση σώματος και ισορροπία. Αυτό θα σας επιτρέψει να ελέγχετε καλύτερα το ηλεκτρικό εργαλείο σε απρόβλεπτες καταστάσεις κατά την εργασία.

Ντυθείτε κατάλληλα. Μην φοράτε φαρδιά ρούχα ή κοσμήματα. Κρατήστε τα μαλλιά και τα ρούχα σας μακριά από τα κινούμενα μέρη του ηλεκτρικού εργαλείου. Τα φαρδιά ρούχα, τα κοσμήματα ή τα μακριά μαλλιά μπορεί να πιαστούν στα κινούμενα μέρη.

Εάν ο εξοπλισμός είναι εξοπλισμένος για σύνδεση σε συστήματα αναρρόφησης ή συλλογής σκόνης, βεβαιωθείτε ότι είναι συνδεδεμένοι και χρησιμοποιούνται σωστά. Η χρήση αναρρόφησης σκόνης μειώνει τον κίνδυνο κινδύνων που σχετίζονται με τη σκόνη.

Μην αφήσετε την εμπειρία που αποκτήσατε από τη συχνή χρήση εργαλείων να σας κάνει να γίνετε απρόσεκτοι και να αγνοήσετε τους κανόνες ασφαλείας. Οι απρόσεκτες ενέργειες μπορούν να προκαλέσουν σοβαρούς τραυματισμούς σε κλάσματα δευτερολέπτου.

Χρήση και φροντίδα ηλεκτρικών εργαλείων

Μην υπερφορτώνετε ένα ηλεκτρικό εργαλείο. Χρησιμοποιήστε το σωστό ηλεκτρικό εργαλείο για την προβλεπόμενη εφαρμογή. Το σωστό ηλεκτρικό εργαλείο θα εκτελέσει την εργασία καλύτερα και ασφαλέστερα όταν χρησιμοποιείται στην προβλεπόμενη χωρητικότητα του.

Μην χρησιμοποιείτε ηλεκτρικό εργαλείο εάν ο διακόπτης δεν το ενεργοποιεί και δεν το απενεργοποιεί. Οποιοδήποτε εργαλείο που δεν μπορεί να ελεγχθεί με τον διακόπτη είναι επικίνδυνο και πρέπει να επισκευαστεί.

Αποσυνδέστε το φως από την πρίζα ή/και αφαιρέστε την μπαταρία, εάν είναι αποπληρωμένη, πριν κάνετε οποιοδήποτε ρυθμίσεις, αλλάξετε αξεσουάρ ή αποθηκεύσετε ηλεκτρικά εργαλεία. Αυτές οι προφυλάξεις θα αποτρέψουν την τυχαία ενεργοποίηση του ηλεκτρικού εργαλείου.

Κρατήστε το εργαλείο μακριά από παιδιά. Μην επιτρέπετε σε άτομα που δεν είναι εξοικειωμένα με τα ηλεκτρικά εργαλεία ή με αυτές τις οδηγίες να το χειρίζονται. Τα ηλεκτρικά εργαλεία είναι επικίνδυνα στα χέρια μη εκπαιδευμένων χρηστών.

Συντηρείτε τα ηλεκτρικά εργαλεία και τα αξεσουάρ. Ελέγξτε το εργαλείο για τυχόν κακή ευθυγράμμιση ή μπλοκάρισμα κινούμενων μερών, σπασμένα εξαρτήματα και οποιαδήποτε άλλη κατάσταση που μπορεί να επηρεάσει τη λειτουργία

του ηλεκτρικού εργαλείου. Επισκευάστε τυχόν ζημιές πριν χρησιμοποιήσετε το ηλεκτρικό εργαλείο. Πολλά ατυχήματα προκαλούνται από κακώς συντηρημένα ηλεκτρικά εργαλεία.

Διατηρείτε τα εργαλεία κοπής καθαρά και αιχμηρά. Ένα σωστά συντηρημένο εργαλείο κοπής με αιχμηρές άκρες είναι λιγότερο πιθανό να μπλοκάρει και είναι πιο εύκολο να το ελέγξετε κατά τη λειτουργία.

Χρησιμοποιήστε ηλεκτρικά εργαλεία, αξεσουάρ και εξαρτήματα κ.λπ. σύμφωνα με αυτές τις οδηγίες, λαμβάνοντας υπόψη τον τύπο και τις συνθήκες εργασίας. Η χρήση εργαλείων για εργασία διαφορετική από αυτά που προορίζονται μπορεί να δημιουργήσει επικίνδυνη κατάσταση.

Διατηρείτε τις λαβές και τις επιφάνειες λαβής στεγνές, καθαρές και απαλλαγμένες από λάδια και γράσα. Οι ολισθηρές λαβές και οι επιφάνειες λαβής εμποδίζουν την ασφαλή λειτουργία και τον έλεγχο του εργαλείου σε επικίνδυνες καταστάσεις.

Επισκευές

Αναθέστε την επισκευή του ηλεκτρικού εργαλείου σας μόνο σε εξουσιοδοτημένα συνεργεία επισκευών που χρησιμοποιούν μόνο γνήσια ανταλλακτικά. Αυτό θα διασφαλίσει τη σωστή λειτουργία του ηλεκτρικού εργαλείου.

ΟΔΗΓΙΕΣ ΑΣΦΑΛΕΙΑΣ ΓΙΑ ΠΡΙΟΝΙΑ ΦΑΛΤΣΟΚΟΠΗΣ

Τα πριόνια κοπής με γωνιακή κλίση έχουν σχεδιαστεί για την κοπή ξύλου και ξυλόμορφων υλικών. Δεν πρέπει να χρησιμοποιούνται με τροχούς λείανσης για την κοπή σιδηρούχων υλικών, όπως ράβδους, ράβδους, στύλους κ.λπ. Η σκόνη του τροχού λείανσης θα μπλοκάρει κινούμενα μέρη, όπως το κάτω προστατευτικό της λεπίδας. Οι σπινθηρές από την κοπή με τον τροχό λείανσης θα κάψουν το κάτω προστατευτικό της λεπίδας, το ένθετο του τραπέζιου εργασίας και άλλα πλαστικά μέρη.

Χρησιμοποιήστε σφιγκτήρες για να ασφαλίσετε το τεμάχιο εργασίας όποτε είναι δυνατόν. Εάν το τεμάχιο εργασίας πρόκειται να κρατηθεί με το χέρι, να κρατάτε πάντα το χέρι σας σε απόσταση τουλάχιστον 100 mm από κάθε πλευρά της λάμας του πριονιού. Μην χρησιμοποιείτε αυτό το πριόνι για να κόβετε τεμάχια εργασίας που είναι πολύ μικρά για να στερεωθούν ή να κρατηθούν με ασφάλεια με το χέρι. Εάν το χέρι σας είναι πολύ κοντά στη λάμα του πριονιού, αυξάνεται ο κίνδυνος τραυματισμού από την επαφή με τη λάμα του πριονιού.

Το τεμάχιο εργασίας πρέπει να είναι ακίνητο και να ασφαλίζεται ή να συγκρατείται τόσο από την πλάκα στήριξης όσο και από το τραπέζι εργασίας. Ποτέ μην τροφοδοτείτε το τεμάχιο εργασίας ή μην κόβετε ελεύθερα με το χέρι. Ένα μη ασφαλισμένο ή κινούμενο τεμάχιο εργασίας μπορεί να εκτοξευθεί με μεγάλη ταχύτητα, προκαλώντας τραυματισμό.

Σπρώξτε το πριόνι μέσα από το τεμάχιο εργασίας. Μην τραβάτε το πριόνι μέσα από το τεμάχιο εργασίας. Για να κόψετε, σηκώστε την κεφαλή του πριονιού και μετακινήστε την πάνω από το τεμάχιο εργασίας χωρίς να κόψετε, ξεκινήστε τον κινητήρα, χαμηλώστε την κεφαλή και σπρώξτε το πριόνι μέσα από το τεμάχιο εργασίας. Η κοπή ενώ τραβάτε το πριόνι πιθανότατα θα προκαλέσει την έξοδο της λεπίδας του πριονιού από το τεμάχιο εργασίας και την βίαιη εκτόξευση του συγκροτήματος λεπίδας προς τον χειριστή.

Ποτέ μην σταυρώνετε τα χέρια σας κατά μήκος της προβλεπόμενης γραμμής κοπής ή μπροστά ή πίσω από τη λεπίδα του πριονιού. Το να κρατάτε το τεμάχιο εργασίας σταυρωτό, για παράδειγμα, κρατώντας το στα δεξιά της λεπίδας του πριονιού με το αριστερό σας χέρι ή αντίστροφα, είναι πολύ επικίνδυνο.

Ποτέ μην βάζετε το χέρι σας πίσω από την πλάκα στήριξης έτσι ώστε οποιοδήποτε από τα δύο χέρια να βρίσκεται σε απόσταση μικρότερη των 100 mm από οποιαδήποτε πλευρά της λάμας του πριονιού, για να αφαιρέσετε υπολείμματα ξύλου ή για οποιοδήποτε άλλο λόγο, ενώ η λάμα του πριονιού περιστρέφεται. Η απόσταση της περιστρεφόμενης λάμας του πριονιού από το χέρι σας μπορεί να μην είναι εμφανής και θα μπορούσατε να τραυματιστείτε σοβαρά.

Επιθεωρήστε το τεμάχιο εργασίας πριν από την κοπή. Εάν το τεμάχιο εργασίας είναι λυγισμένο ή κυρτωμένο, σφίξτε το έτσι ώστε η εξωτερική καμπύλη επιφάνεια να βλέπει προς την πλάκα στήριξης. Να βεβαιώνετε πάντα ότι δεν υπάρχει κενό μεταξύ του τεμαχίου εργασίας, της πλάκας στήριξης και του πάγκου εργασίας κατά μήκος της γραμμής κοπής. Ένα λυγισμένο ή κυρτωμένο τεμάχιο εργασίας μπορεί να στρίψει ή να μετατοπιστεί και να πιάσει τη λεπίδα του πριονιού κατά την κοπή. Το τεμάχιο εργασίας πρέπει να είναι απαλλαγμένο από κηφιά ή ξένα αντικείμενα.

Μην χρησιμοποιείτε το πριόνι μέχρι να καθαριστεί το τραπέζι εργασίας από όλα τα εργαλεία, τα ξύλινα υπολείμματα κ.λπ. εκτός από το τεμάχιο εργασίας. Μικρά Υπολείμματα ή χαλαρά κομμάτια ξύλου ή άλλα αντικείμενα που έρχονται σε επαφή με την περιστρεφόμενη λεπίδα πριονιού μπορούν να εκτοξευθούν με μεγάλη ταχύτητα.

Κόψτε μόνο ένα τεμάχιο εργασίας κάθε φορά. Πολλαπλά στρώματα υλικών δεν μπορούν να συσφιχθούν ή να συγκρατηθούν σωστά και μπορεί να μπλοκάρουν τη λεπίδα του πριονιού ή να μετακινήσουν κατά τη λειτουργία.

Πριν από τη χρήση, βεβαιωθείτε ότι το πριόνι κοπής είναι ασφαλισμένο ή τοποθετημένο σε μια επίπεδη, σταθερή επιφάνεια εργασίας. Μια επίπεδη, σταθερή επιφάνεια εργασίας μειώνει τον κίνδυνο ασταθούς πριονιού κοπής.

Σχεδιάστε την εργασία σας. Κάθε φορά που αλλάζετε τη ρύθμιση της γωνίας λοξοτομής ή της γωνίας μίτερ, βεβαιωθείτε ότι η ρυθμιζόμενη πλάκα υποστήριξης είναι τοποθετημένη σωστά για να στηρίζει το τεμάχιο εργασίας και να αποφεύγει την επαφή με τη λεπίδα του πριονιού ή το σύστημα προστασίας. Χωρίς να ενεργοποιήσετε το εργαλείο και χωρίς το τεμάχιο εργασίας στο τραπέζι, περάστε τη λεπίδα του πριονιού από μια προσομοιωμένη πλήρη κοπή για να βεβαιωθείτε ότι δεν υπάρχει επαφή ή κίνδυνος κοπής της πλάκας υποστήριξης.

Χρησιμοποιήστε κατάλληλη υποστήριξη, όπως προεκτάσεις πάγκου εργασίας, βάσεις εργασίας κ.λπ., εάν το τεμάχιο εργασίας είναι φαρδύτερο ή μακρύτερο από την κορυφή του πάγκου εργασίας. Τα τεμάχια εργασίας που είναι μακρύτερα ή φαρδύτερα από τον πάγκο εργασίας του πριονιού κοπής μπορεί να ανατραπούν εάν δεν είναι στερεωμένα καλά. Εάν το κομμένο τμήμα ή το τεμάχιο εργασίας ανατραπεί, μπορεί να ανασκώσουν το κάτω προστατευτικό της λάμας ή να εκσφενδονιστούν από την περιστρεφόμενη λάμα.

Μην χρησιμοποιείτε άλλο άτομο ως υποκατάστατο των επεκτάσεων του πάγκου εργασίας ή ως πρόσθετη υποστήριξη.

Μια ασταθής υποστήριξη τεμαχίου εργασίας μπορεί να προκαλέσει μπλοκάρισμα της λάμας του πριονιού ή μετατόπιση του υλικού κατά την κοπή, τραβώντας εσάς και τον βοηθό σας προς την περιστρεφόμενη λάμα.

Το υλικό που κόβεται δεν πρέπει να πιέζεται ή να πιέζεται με κανέναν τρόπο πάνω στην περιστρεφόμενη λάμα του πριονιού. Εάν συμπιεστεί, για παράδειγμα με τη χρήση στοπ μήκους, το υλικό που κόβεται μπορεί να σφηνωθεί από τη λάμα και να εκτοξευθεί βίαια.

Να χρησιμοποιείτε πάντα σφικτήρες ή εξαρτήματα που έχουν σχεδιαστεί για να συγκρατούν σωστά στρογγυλά υλικά, όπως ράβδους ή σωλήνες. Οι ράβδοι τείνουν να περιστρέφονται κατά την κοπή, με αποτέλεσμα η λεπίδα να „δαγκώνει” και να τραβάει το τεμάχιο εργασίας με τα χέρια σας προς τη λεπίδα.

Αφήστε τη λεπίδα να φτάσει στην πλήρη ταχύτητα πριν έρθει σε επαφή με το τεμάχιο εργασίας. Αυτό θα μειώσει τον κίνδυνο εκτίναξης του τεμαχίου εργασίας.

Εάν το τεμάχιο εργασίας ή η λεπίδα μπλοκάρουν, απενεργοποιήστε το πριόνι. Περιμένετε να σταματήσουν όλα τα κινούμενα μέρη και, στη συνέχεια, αποσυνδέστε το καλώδιο τροφοδοσίας ή/και αφαιρέστε την μπαταρία. Μόνο τότε προσπαθήστε να απελευθερώσετε το μπλοκαρισμένο υλικό. Η συνέχιση της κοπής με μπλοκαρισμένο υλικό μπορεί να προκαλέσει απώλεια ελέγχου ή ζημιά στο πριόνι.

Όταν τελειώσετε την κοπή, αφήστε τη σκανδάλη, κρατήστε πατημένη την κεφαλή κοπής και περιμένετε να σταματήσει η λεπίδα πριν αφαιρέσετε το υλικό που κόβεται. Είναι επικίνδυνο να πλησιάσετε κοντά στη λεπίδα ενώ τρέχει.

Κρατήστε σταθερά τη λαβή όταν κάνετε μια βυθιζόμενη κοπή ή όταν αφήνετε τη σκανδάλη πριν η κεφαλή κοπής κατέβει πλήρως. Το φερόνισμα του δίσκου κοπής μπορεί να προκαλέσει απότομο τράβηγμα της κεφαλής κοπής προς τα κάτω, δημιουργώντας κίνδυνο τραυματισμού.

ΠΡΟΕΤΟΙΜΑΣΙΑ ΓΙΑ ΕΡΓΑΣΙΑ

Πριν ξεκινήσετε την εργασία, βεβαιωθείτε ότι το μηχάνημα, το καλώδιο τροφοδοσίας και το φως δεν έχουν υποστεί ζημιά και ότι τα προστατευτικά των λεπίδων κινούνται ελεύθερα και επιστρέφουν στην προστατευτική τους θέση. Εάν εντοπιστούν ζημιές ή δυσλειτουργικά προστατευτικά, μην συνεχίσετε την εργασία.

Σημείωση: Όλες οι προετοιμασίες πρέπει να εκτελούνται με την παροχή ρεύματος αποσυνδεδεμένη. **Το καλώδιο τροφοδοσίας πρέπει να είναι αποσυνδεδεμένο από την πρίζα.**

Προετοιμασία του σταθμού εργασίας

Το εργαλείο πρέπει να στερεωθεί σε πάγκο εργασίας, βάση ή παρόμοια θέση στο χώρο εργασίας. Όλα τα προστατευτικά και οι συσκευές ασφαλείας πρέπει να είναι σωστά στερεωμένα πριν ξεκινήσετε το μηχάνημα. Βεβαιωθείτε ότι η λάμα του πριονιού μπορεί να περιστρέφεται ελεύθερα. Όταν εργάζεστε με ξύλο, προσέξτε να μην εισέλθουν ξένα αντικείμενα, όπως καρφιά, βίδες κ.λπ. Πριν ξεκινήσετε το μηχάνημα, βεβαιωθείτε ότι όλα τα κινούμενα μέρη μπορούν να κινούνται ομαλά και ότι η λάμα του πριονιού είναι σταθερά τοποθετημένη. Πριν συνδέσετε το καλώδιο τροφοδοσίας στο ηλεκτρικό δίκτυο, βεβαιωθείτε ότι οι παράμετροι του δικτύου αντιστοιχούν σε αυτές που αναγράφονται στην πινακίδα τύπου του μηχανήματος.

Το πριόνι κοπής γωνιών πρέπει να τοποθετείται σε επίπεδη και σταθερή επιφάνεια, όπως ένας πάγκος εργασίας. Το ύψος τοποθέτησης πρέπει να προσαρμόζεται στο ύψος του χειριστή, επιτρέποντας πλήρη λειτουργία χωρίς υπερβολική εμβέλεια, εξασφαλίζοντας παράλληλα μια σταθερή και ασφαλή στάση για τον χειριστή.

Η βάση του τραπεζιού εργασίας είναι εξοπλισμένη με οπές για να τη βιδώσετε στο πάτωμα. Για τον σκοπό αυτό, χρησιμοποιήστε τέσσερις βίδες στερέωσης (δεν περιλαμβάνονται) και, εάν είναι απαραίτητο, ροδέλες και παξιμάδια κατάλληλα για τον τύπο του τραπεζιού εργασίας.

Ρύθμιση της κεφαλής κοπής

Όταν αφαιρεθεί από τη συσκευασία, η κεφαλή κοπής του πριονιού κοπής μπορεί να ασφαλιστεί στην κάτω θέση με έναν πείρο ασφάλισης. Για να ξεκλειδώσετε, πιέστε ελαφρά την κεφαλή προς τα κάτω, τραβήξτε έξω τον πείρο ασφάλισης και, στη συνέχεια, σηκώστε την κεφαλή κρατώντας τη λαβή (III).

Όταν ανεβάζετε και κατεβάζετε την κεφαλή, να κρατάτε πάντα τη λαβή, καθώς ο ελατήριο επαναφοράς ανεβάζει αυτόματα την κεφαλή. Ενώ η κεφαλή κινείται, ελέγξτε ότι το κινητό προστατευτικό της πριονόλαμας κινείται ελεύθερα, αποκαλύπτοντας αυτόματα τη λεπίδα του πριονιού κατά το κατέβασμα και καλύπτοντας την αυτόματα κατά το ανέβασμα. Εάν εντοπιστούν τυχόν εμπόδια που εμποδίζουν το προστατευτικό της λεπίδας, αφαιρέστε τα πριν ξεκινήσετε την εργασία.

Εάν είναι απαραίτητο να περιορίσετε το βάθος κοπής, ρυθμίστε το στοπ βάθους ρυθμιζοντας τη βίδα και ασφαλίστε τη ρύθμιση με το παξιμάδι, στη συνέχεια ελέγξτε το ρυθμισμένο βάθος σε ένα δοκίμιο και διορθώστε τη ρύθμιση εάν είναι απαραίτητο (IV).

Εγκατάσταση και αντικατάσταση της κυκλικής πριονόλαμας

ΠΡΟΕΙΔΟΠΟΙΗΣΗ! Πριν από την εγκατάσταση ή την αντικατάσταση της λάμας πριονιού, απενεργοποιήστε το μηχάνημα, αποσυνδέστε το από την πρίζα και περιμένετε μέχρι η λάμα να σταματήσει εντελώς. Να φοράτε προστατευτικά γάντια κατά την αντικατάσταση της λάμας πριονιού.

Σηκώστε την κεφαλή κοπής στην επάνω θέση. Εάν η πρόσβαση στο μπουλόνι του άξονα είναι δύσκολη, χαλαρώστε το κάλυμμα ή το μπουλόνι του προφυλακτήρα όσο χρειάζεται για να έχετε πρόσβαση στα στοιχεία στερέωσης. Στη συνέχεια, σηκώστε το κινητό προφυλακτήρα του πριονιού αρκετά ώστε η εγκοπή στο προφυλακτήρα να τοποθετηθεί πάνω από το μπουλόνι του άξονα και να επιτρέψει την εισαγωγή του κλειδιού (V).

Πατήστε παρατεταμένα την ασφάλεια του άξονα και, στη συνέχεια, χρησιμοποιήστε ένα κλειδί για να περιστρέψετε αργά τη βίδα του άξονα μέχρι να ασφαλίσει ο άξονας (VI). Ενώ κρατάτε την ασφάλεια του άξονα, ξεβιδώστε τη βίδα του άξονα δεξιόστροφα, αφαιρέστε

την εξωτερική φλάντζα και αφαιρέστε τη λάμα του πριονιού σύροντάς την προς τα κάτω. Πριν εγκαταστήσετε μια νέα λάμα πριονιού, καθαρίστε τυχόν σκόνη από τις επιφάνειες επαφής και το υλικό στήριξης και καθαρίστε τις εσωτερικές και εξωτερικές φλάντζες (VII). Τοποθετήστε τη λεπίδα του πριονιού σύμφωνα με το βέλος κατεύθυνσης περιστροφής στον προφυλακτήρα, τοποθετήστε την εξωτερική φλάντζα και, κρατώντας την ασφάλεια του άξονα, σφίξτε τη βίδα του άξονα αριστερόστροφα. Στη συνέχεια, επαναφέρετε τους προφυλακτήρες στη θέση λειτουργίας τους και ελέγξτε ότι ο κινητός προφυλακτήρας λειτουργεί σωστά και ότι η λεπίδα του πριονιού περιστρέφεται ελεύθερα τόσο κάθετα όσο και υπό γωνία 45°.

Συστάσεις για τη χρήση κυκλικών πριονιών

Προειδοποίηση! Βεβαιωθείτε ότι η μέγιστη επιτρεπόμενη ταχύτητα του κυκλικού πριονιού είναι ίση ή μεγαλύτερη από την ταχύτητα του γωνιακού πριονιού. Η χρήση κυκλικού πριονιού που δεν πληροί αυτήν την απαίτηση θα έχει ως αποτέλεσμα τη θραύση της λεπίδας του πριονιού κατά τη λειτουργία, γεγονός που θα μπορούσε να προκαλέσει σοβαρό τραυματισμό.

Χρησιμοποιείτε μόνο λεπίδες που συνιστώνται από τον κατασκευαστή, σχεδιασμένες για κοπή ξύλου και υλικών με βάση το ξύλο, με δόντια καρβιδίου, που πληρούν τις απαιτήσεις του προτύπου EN 847-1 και τις προδιαγραφές που καθορίζονται στον πίνακα τεχνικών δεδομένων. Μην χρησιμοποιείτε λεπίδες HSS. Μην χρησιμοποιείτε λειαντικούς δίσκους ή λεπίδες σχεδιασμένες για κοπή μετάλλου. Μην χρησιμοποιείτε χαλαρούς δακτυλίους μείωσης ή μανίκια για να ρυθμίσετε την οπή της λεπίδας. Εάν η λεπίδα είναι εξοπλισμένη με σταθερούς δακτυλίους μείωσης, βεβαιωθείτε ότι έχουν την ίδια διάμετρο, είναι παράλληλες μεταξύ τους και τολάχιστον το 1/3 της διαμέτρου της λεπίδας. Πριν από την τοποθέτηση της λεπίδας, καθαρίστε τις επιφάνειες τοποθέτησης και τα στοιχεία στερέωσης από σκόνη, ρητίνη, γράσο, λάδι και νερό.

Μια κυκλική λεπίδα πριονιού θα πρέπει να επιλέγεται με βάση το υλικό που κόβεται. Όσο περισσότερα δόντια, τόσο υψηλότερη είναι η ποιότητα της εγκοπής. Επομένως, συνιστάται μια λεπίδα 48 δοντιών για την κοπή πλαστικοποιημένων σανίδων και σκληρότερων υλικών. Η λεπίδα 24 δοντιών που περιλαμβάνεται στο μηχάνημα μπορεί να χρησιμοποιηθεί για ταχύτερη και πιο τραχιά κοπή ξύλου, συμπεριλαμβανομένης της δομικής ξυλείας, υπό την προϋπόθεση ότι το τεμάχιο εργασίας είναι σωστά στερεωμένο. Μην χρησιμοποιείτε δίσκους κοπής που έχουν υποστεί ζημιά ή παραμόρφωση. Πριν από κάθε χρήση, ελέγξτε οπτικά τον δίσκο κοπής και, εάν εντοπίσετε ρωγμές, σπασίματα, λυγίσματα, σπασμένα δόντια ή οποιαδήποτε άλλη ζημιά, αντικαταστήστε τον πριν από τη χρήση. Κρατώντας τον δίσκο από την οπή στερέωσης, χτυπήστε ελαφρά το σώμα του δίσκου με τη λαβή ενός πλαστικού κατασβιδιού. Ένας κούφιος ήχος μπορεί να υποδηλώνει ρωγμή στο σώμα του δίσκου, η οποία μπορεί να μην είναι ορατή με γυμνό μάτι. Εάν έχετε αμφιβολίες σχετικά με την κατάσταση του δίσκου, αντικαταστήστε τον πριν από τη χρήση. Μην επισκευάζετε ή επαναχρησιμοποιείτε ραγισμένους δίσκους.

Εξόρυξη σκόνης (VIII)

Το πριόνι κοπής σκόνης είναι εξοπλισμένο με έναν σύνδεσμο που σας επιτρέπει να συνδέσετε την παρεχόμενη σακούλα σκόνης ή ένα εξωτερικό σύστημα αναρρόφησης σκόνης. Εάν χρησιμοποιείτε την παρεχόμενη σακούλα, ασφαλίστε την πιέζοντας τα φτερά του μεταλλικού δακτυλίου και σύροντάς την πάνω στον σύνδεσμο αναρρόφησης σκόνης στον κινητήρα. Αδειάζετε τη σακούλα κάθε φορά που γεμίσει και αφού ολοκληρώσετε την εργασία ανοίγοντας το φερμουάρ στο κάτω μέρος. Εάν χρησιμοποιείτε εξωτερικό σύστημα αναρρόφησης σκόνης, συνδέστε τον εύκαμπο σωλήνα απευθείας στον σύνδεσμο ή χρησιμοποιώντας έναν προσαρμογέα κατάλληλο για τον σωλήνα που χρησιμοποιείται.

Δείκτης λείξερ

Το πριόνι κοπής είναι εξοπλισμένο με έναν δείκτη λείξερ που εμφανίζει τη γραμμή κοπής στο υλικό που είναι τοποθετημένο στο τραπέζι. Ο δείκτης ενεργοποιείται από έναν ξεχωριστό διακόπτη. Πατώντας τον μία φορά, το λείξερ ενεργοποιείται και πατώντας τον ξανά, απενεργοποιείται. Μην κοιτάτε επίμονα τη δέσμη λείξερ, καθώς αυτό μπορεί να προκαλέσει προσωρινή ή μόνιμη βλάβη στα μάτια.

Καλώδια επέκτασης

Εάν είναι απαραίτητο να συνδέσετε το προϊόν χρησιμοποιώντας καλώδια επέκτασης, η διατομή του καλωδίου επέκτασης δεν πρέπει να είναι μικρότερη από τη διατομή του καλωδίου τροφοδοσίας που παρέχεται με το προϊόν. Για καλώδια επέκτασης μήκους έως 25 m, η διατομή του καλωδίου δεν πρέπει να είναι μικρότερη από 1,5 mm².

Υπολειμματικός κίνδυνος

Το μηχάνημα έχει σχεδιαστεί και κατασκευαστεί σύμφωνα με τα ισχύοντα πρότυπα ασφαλείας. Ωστόσο, ενδέχεται να προκύψουν υπολειπόμενοι κίνδυνοι κατά τη χρήση του προϊόντος.

Κίνδυνοι για την υγεία που σχετίζονται με την ηλεκτρική ενέργεια λόγω χρήσης λανθασμένων καλωδίων τροφοδοσίας.

Κίνδυνοι θορύβου λόγω μη χρήσης προστατευτικών ακοής.

Ο υπολειπόμενος κίνδυνος μπορεί να ελαχιστοποιηθεί ακολουθώντας προσεκτικά τις οδηγίες ασφαλείας.

ΧΡΗΣΗ ΤΟΥ ΕΡΓΑΛΕΙΟΥ

Πριν ξεκινήσετε μια κοπή, ελέγξτε ότι όλες οι ασφάλειες ρύθμισης είναι σφιγμένες, ότι το προστατευτικό της λεπίδας λειτουργεί σωστά και ότι δεν υπάρχουν συγκρούσεις σε όλο το εύρος κίνησης της κεφαλής. Αυτό θα πρέπει να επαληθευτεί χωρίς να θέσετε σε λειτουργία το μηχάνημα. Επιθεωρήστε το υλικό για καρφιά, συνδετήρες, βίδες και ρωγμές και αξιολογήστε εάν μπορεί να στηριχτεί και να ασφαλιστεί με ασφάλεια. Δρομολογήστε το καλώδιο τροφοδοσίας και τυχόν καλώδιο επέκτασης έξω από την περιοχή κοπής, έτσι ώστε να μην μπορεί να τραβηχτεί κάτω από την κεφαλή.

Στη συνέχεια, λειτουργήστε το μηχάνημα χωρίς φορτίο και βεβαιωθείτε ότι λειτουργεί ομαλά, χωρίς κροταλισματα, τριβές ή ασυνήθιστους κραδασμούς. Στη συνέχεια, αφήστε τον διακόπτη και περιμένετε να σταματήσει εντελώς η λεπίδα. Τοποθετήστε το υλικό

σε ένα τραπέζι, ακουμπώντας το στην πλάκα στήριξης και ασφαλίστε το με έναν σφιγκτήρα. Μόλις ξεκινήσετε, αφήστε το πριόνι να φτάσει στην ονομαστική ταχύτητα πριν κόψετε με ομαλή κίνηση, χωρίς να ασκήσετε υπερβολική πίεση.

Ρύθμιση παραμέτρων κοπής

Η οριζόντια γωνία κοπής ρυθμίζεται περιστρέφοντας το τραπέζι εργασίας. Για να το κάνετε αυτό, χαλαρώστε τη βίδα περιστροφής της κεφαλής, απελευθερώστε την ασφάλεια περιστροφής του τραπέζιου και περιστρέψτε το τραπέζι στην επιθυμητή θέση χρησιμοποιώντας την κλίμακα. Το τραπέζι διαθέτει κασάνια για τυπικές γωνίες, η οποία χρησιμεύει ως βοήθημα γρήγορης ρύθμισης, και η γωνία μπορεί επίσης να ρυθμιστεί έμμεσα χρησιμοποιώντας την κλίμακα. Αφού ρυθμίσετε τη γωνία, σφίξτε πάντα τη βίδα περιστροφής της κεφαλής. Ποτέ μην αφήσετε το τραπέζι ασφαλισμένο μόνο με την κασάνια (IX).

Πριν κάνετε λοξές κοπές, ρυθμίστε την πλάκα στήριξης του τραπέζιου ώστε να διατηρείτε τουλάχιστον 5 mm από τη λεπίδα του πριονιού σε όλο το εύρος κίνησής της, για να αποτρέψετε το πιάσιμο της λεπίδας στην πλάκα στήριξης. Ρυθμίστε τη γωνία λοξοτομής γέροντας την κεφαλή του πριονιού αριστερά ή δεξιά έως και 45 μοίρες. Για να το κάνετε αυτό, χαλαρώστε τη βίδα κλίσης της κεφαλής και ρυθμίστε την κεφαλή στην επιθυμητή γωνία χρησιμοποιώντας την κλίμακα (X). Για κλίση προς τα δεξιά, τραβήξτε την ασφάλεια κλίσης προς τα δεξιά και, ενώ την κρατάτε τραβηγμένη, γείρετε την κεφαλή. Στη συνέχεια, απελευθερώστε την ασφάλεια για να την επαναφέρετε στην ασφαλισμένη θέση πριν σφίξετε τη βίδα κλίσης της κεφαλής (XI).

Το πριόνι κοπής επιτρέπει κοπή με την κεφαλή προς τα κάτω και με οδηγό. Η κίνηση της κεφαλής κατά μήκος των οδηγών μπορεί να κλειδωθεί με το κουμπί κλειδώματος. Για κοπές χωρίς τροφοδοσία, η κεφαλή πρέπει να ρυθμιστεί στην πίσω θέση και η τροφοδοσία να κλειδωθεί. Για πιο φαρδιές κοπές, η τροφοδοσία πρέπει να είναι ξεκλειδωτή και η κεφαλή πρέπει να ελεγχθεί για ομαλή κίνηση σε όλο το εύρος της. Για να εκτελέσετε μια βυθιζόμενη κοπή, ρυθμίστε το στοπ βάθους ρυθμιζοντας τη βίδα και, στη συνέχεια, ελέγξτε το ρυθμισμένο βάθος σε ένα δείγμα και προσαρμόστε το εάν είναι απαραίτητο.

Μετά από κάθε αλλαγή στη γωνία περιστροφής του τραπέζιου, στην κλίση της κεφαλής και σε κάθε αλλαγή στον τρόπο κίνησης της κεφαλής, με την παροχή ρεύματος αποσυνδεδεμένη, προσομοιώστε την κίνηση εργασίας σε πλήρες εύρος και ελέγξτε ότι το κυκλικό πριόνι και οι προφυλακτήρες δεν συναντούν εμπόδια και δεν έρχονται σε επαφή με το τραπέζι εργασίας, το ένθετο του τραπέζιου εργασίας, την πλάκα στήριξης του τραπέζιου ή άλλα στοιχεία του μηχανήματος.

Προετοιμασία και στερέωση του τεμαχίου εργασίας

Τοποθετήστε το υλικό σταθερά στο τραπέζι εργασίας και πιάστε το στην πλάκα στήριξης του τραπέζιου, ώστε να μην μπορεί να μετακινηθεί κατά την κοπή. Ασφαλίστε το υλικό με τον σφιγκτήρα του τραπέζιου. Συνδέστε τον σφιγκτήρα του τραπέζιου στην οπή που βρίσκεται πίσω από την πλάκα στήριξης του τραπέζιου στην αριστερή ή τη δεξιά πλευρά, στη συνέχεια ασφαλίστε τον με μια βίδα και πιάστε το υλικό στο τραπέζι εργασίας και στην πλάκα στήριξης του τραπέζιου. Για μακριά και βαριά τεμάχια εργασίας, παρέχετε στήριξη και στις δύο πλευρές του μηχανήματος στο ίδιο ύψος με το τραπέζι εργασίας για να μειώσετε την κλίση του υλικού και τον κίνδυνο να πιαστεί στην εγκοπή.

Επεκτείνετε τις επεκτάσεις του τραπέζιου στο απαιτούμενο μήκος για να υποστηρίξετε μακρύτερα τεμάχια εργασίας και ασφαλίστε τα στη θέση τους. Στα άκρα των επεκτάσεων, επεκτείνετε τις πλάκες αναστολής και προσαρμόστε τες για να υποστηρίξετε το υλικό και να περιορίσετε την κίνησή του κατά την κοπή.

Για πολύ μεγάλα τεμάχια εργασίας, επιτρέπεται η εργασία με έναν βοηθητικό χειριστή στην αντίθετη πλευρά του μηχανήματος αποκλειστικά για τον σκοπό της στήριξης και σταθεροποίησης του υλικού. Ο βοηθητικός χειριστής δεν μπορεί να αντικαταστήσει στηρίγματα ή προεκτάσεις τραπέζιου και πρέπει να παραμένει εκτός της ζώνης κοπής και της ζώνης κίνησης της κεφαλής κοπής. Το μηχανήμα ελέγχεται και η λειτουργία κοπής εκτελείται από ένα μόνο άτομο, το οποίο χειρίζεται τον ηλεκτρικό διακόπτη και τη λαβή.

Κάνοντας την περικοπή

Πριν ξεκινήσετε, βεβαιωθείτε ότι έχετε σταθερή στάση και έχετε σφιχτό κράτημα στη λαβή. Για να ξεκινήσετε, πατήστε το κουμπί ασφάλισης του διακόπτη και, στη συνέχεια, πατήστε τον ηλεκτρικό διακόπτη. Ο διακόπτης δεν διαθέτει λειτουργία κλειδώματος, επομένως το μηχανήμα απενεργοποιείται όταν αφήσετε τον διακόπτη.

Πριν ξεκινήσετε μια κοπή, το τεμάχιο εργασίας πρέπει να τοποθετηθεί σταθερά στο τραπέζι εργασίας, να πιεστεί στην πλάκα στήριξης του τραπέζιου και να ασφαλιστεί με σφιγκτήρα. Πριν ξεκινήσετε, βεβαιωθείτε ότι η κυκλική πριονόλαμα δεν αγγίζει το υλικό ή κανένα εξάρτημα του μηχανήματος. Αφού ξεκινήσετε, αφήστε τη λαβή του πριονιού να φτάσει στην ονομαστική ταχύτητα πριν ξεκινήσετε την κοπή. Όταν κόβετε με την κεφαλή χαμηλωμένη, χαμηλώστε την κεφαλή ομαλά, χωρίς να τρανήσετε ή να ασκείτε υπερβολική πίεση. Όταν κόβετε με την τροφοδοσία της κεφαλής, πριν ξεκινήσετε την κοπή, επεκτείνετε την κεφαλή όσο το δυνατόν πιο μακριά από την πλάκα στήριξης του τραπέζιου, στη συνέχεια χαμηλώστε την κεφαλή πάνω στο υλικό και κόβετε μόνο μετακινώντας την κεφαλή προς την πλάκα στήριξης του τραπέζιου. Μην κόβετε ενώ μετακινείτε την κεφαλή μακριά από την πλάκα στήριξης του τραπέζιου.

Κατά την κοπή, οδηγήστε το κυκλικό πριόνι με ομαλή κίνηση, ασκώντας μόνο την απαραίτητη πίεση για την κοπή του υλικού. Μην υπερφορτώνετε το μηχανήμα και μην αφήνετε τις λεπίδες να υπερθερμανθούν. Αποφύγετε να χτυπάτε τη λεπίδα του πριονιού στο υλικό και κινηθείτε με τρόπο που να μην προκαλεί την περιστροφή της λεπίδας στην εγκοπή. Εάν η λεπίδα του πριονιού μπλοκάρει στο υλικό, αφήστε αμέσως τη σκανδάλη, περιμένετε να σταματήσει εντελώς η λεπίδα, αποσυνδέστε το μηχανήμα από την πρίζα και διορθώστε το μπλοκάρισμα. Αφού ολοκληρώσετε την κοπή, κρατήστε την κεφαλή κοπής στην κάτω θέση, αφήστε τη σκανδάλη και περιμένετε να σταματήσει εντελώς το πριόνι. Στη συνέχεια, συνεχίστε να κρατάτε τη λαβή και αφήστε το ελατήριο επαναφοράς να ανυψώσει αργά την κεφαλή κοπής, με ελαφρά αντίδρασή της, χωρίς να αφήσετε τη λαβή. Μόλις σταματήσει η λεπίδα, αποσυνδέστε το μηχανήμα από την παροχή ρεύματος και μόνο τότε αφαιρέστε το υλικό από το τραπέζι και προχωρήστε στο επόμενο βήμα.

Το πριόνι έχει μπλοκάρει στο υλικό

Εάν η λεπίδα του πριονιού μπλοκάρει στο υλικό που κόβεται, αφήστε αμέσως τον διακόπτη και κρατήστε την κεφαλή κοπής σταθερή μέχρι να σταματήσει εντελώς η λεπίδα. Στη συνέχεια, αποσυνδέστε το μηχανήμα από την παροχή ρεύματος αποσυνδεδονιάς το από την πρίζα. Αφού αποσυνδέσετε την παροχή ρεύματος, εξαλείψτε την αιτία της εμπλοκής, για παράδειγμα, στηρίζοντας και ασφαλιζοντας σωστά το τεμάχιο εργασίας, προσαρμόζοντας τις ρυθμίσεις ή αφαιρώντας ένα ξένο αντικείμενο από το τεμάχιο εργασίας. Στη συνέχεια, οδηγήστε προσεκτικά τη λεπίδα έξω από την κοπή χωρίς να τραντάξετε. Επιθεωρήστε τη λεπίδα του πριονιού για ζημιά ή παραμόρφωση και ελέγξτε ότι η κεφαλή και τα προστατευτικά κινούνται ελεύθερα. Εάν έχουν υποστεί ζημιά, αντικαταστήστε τη λεπίδα πριν συνεχίσετε τη λειτουργία. Η συνέχιση της κοπής με μπλοκαρισμένο τεμάχιο εργασίας μπορεί να οδηγήσει σε απώλεια ελέγχου ή ζημιά στο πριόνι.

Δραστηριότητες μετά τη δουλειά

Μόλις ολοκληρωθεί η κοπή, αφαιρέστε την περιστρεφόμενη λάμα πριονιού από την κοπή και μόνο τότε αφήστε τον διακόπτη. Περιμένετε μέχρι να σταματήσει εντελώς η λάμα, αποσυνδέστε το μηχανήμα από την παροχή ρεύματος και, στη συνέχεια, αφαιρέστε το υλικό από το τραπέζι εργασίας και τακτοποιήστε τον χώρο εργασίας.

Αφού ολοκληρώσετε την εργασία, αφαιρέστε τη σκόνη και τα θραύσματα γύρω από τα προστατευτικά, το τραπέζι εργασίας και τη θύρα εξαγωγής σκόνης και αδειάστε τη σακούλα σκόνης, εάν χρησιμοποιείται. Επιθεωρήστε τη λεπίδα του πριονιού και τα εξαρτήματα στερέωσης για ζημίες και, στη συνέχεια, προχωρήστε στη συντήρηση.

Περιορισμοί υπερθέρμανσης

Το μηχανήμα δεν διαθέτει ρύθμιση ισχύος και η κατανάλωση ενέργειας αυξάνεται με το φορτίο κατά την κοπή. Όσο μεγαλύτερη είναι η ολοκλήρωση του υλικού και η πίεση στην κεφαλή κοπής, τόσο πιο γρήγορα θερμαίνεται ο κινητήρας, με αποτέλεσμα την υπερθέρμανση. Για να μειώσετε την υπερθέρμανση, κόβετε με ομαλή κίνηση, αποφεύγοντας το χτύπημα ή την υπερβολική πίεση, χρησιμοποιείτε μια κυκλική λεπίδα πριονιού κατάλληλη για το υλικό και διατηρήστε την σε καλή κατάσταση, και βεβαιωθείτε ότι τα ανοίγματα εξαερισμού είναι καθαρά και ότι η σκόνη αφαιρείται από το μηχανήμα.

Το μηχανήμα έχει σχεδιαστεί για διακοπόμενη λειτουργία S6 40% σε κύκλο 5 λεπτών, όπου περίπου το 40% του χρόνου αφιερώνεται σε εργασία υπό φορτίο και περίπου το 60% σε κατάσταση μη φορτίου, όπως όταν δεν κόβεται ή όταν ψύχεται. Κατά τη διάρκεια έντονης κοπής, θα πρέπει να γίνονται διαλείμματα και, εάν υπάρχει σημαντική πτώση στην ταχύτητα της λεπίδας, ασυνήθιστος θόρυβος ή αισθητή αύξηση της θερμοκρασίας, μειώστε την πίεση, διακόψτε την εργασία και αφήστε το μηχανήμα να κρυώσει.

ΣΥΝΤΗΡΗΣΗ ΚΑΙ ΑΠΟΘΗΚΕΥΣΗ

ΠΡΟΣΟΧΗ! Πριν από οποιαδήποτε ρύθμιση, σέρβις ή συντήρηση, αποσυνδέστε το καλώδιο τροφοδοσίας από την πρίζα. Μετά την ολοκλήρωση της εργασίας, ελέγξτε την τεχνική κατάσταση του ηλεκτρικού εργαλείου ελέγχοντας οπτικά το σώμα και τη λαβή, το καλώδιο τροφοδοσίας με το φις και την ανακούφιση τάσης, τη λειτουργία του διακόπτη τροφοδοσίας, το ξεβούλωμα των σχισμών εξερισμού, τους σπινθήρες των βουρτσών, τον θόρυβο από τα ρουλεμάν και τα γρανάζια, την εκκίνηση και την ομαλή λειτουργία. Κατά τη διάρκεια της περιόδου εγγύησης, ο χρήστης δεν επιτρέπεται να αποσυναρμολογήσει το ηλεκτρικό εργαλείο ή να αντικαταστήσει τυχόν υποσυγκροτήματα ή εξαρτήματα, καθώς αυτό θα ακυρώσει την εγγύηση. Οποιοσδήποτε ανωμαλίες παρατηρηθούν κατά την επιθεώρηση ή κατά τη λειτουργία αποτελούν σήμα για επισκευή σε κέντρο σέρβις. Μετά την ολοκλήρωση της εργασίας, το περιβλήμα, οι σχισμές εξερισμού, οι διακόπτες και τα καλύμματα πρέπει να καθαρίζονται, για παράδειγμα, με πίδακα αέρα (με πίεση που δεν υπερβαίνει τα 0,3 MPa), μια βούρτσα και ελέγξτε ότι ο οδηγός προστασίας κινείται ομαλά. Ένα κατεστραμμένο ένθετο πάγκου εργασίας πρέπει να αντικατασταθεί αμέσως, καθώς μικρά εξαρτήματα μπορεί να μπλοκαριστούν μεταξύ του ενθέματος και της λάμας του πριονιού, προκαλώντας μπλοκάρισμα της λάμας. Σε ένα νέο μηχανήμα, συνιστάται να ελέγχετε τις ψήκτρες άνθρακα μετά τις πρώτες 50 ώρες λειτουργίας. Στη συνέχεια, οι ψήκτρες πρέπει να ελέγχονται κάθε 10 ώρες λειτουργίας. Εάν το μήκος της ψήκτρας άνθρακα είναι μικρότερο από 6 mm ή εάν το ελατήριο ή το καλώδιο σύνδεσης της βούρτσας είναι κατεστραμμένο ή καμένο, το σετ ψήκτρες πρέπει να αντικατασταθεί.

Για να διατηρήσετε την σωστή λειτουργία, διατηρήστε τα προστατευτικά, τις εισαγωγές αέρα και το περιβλήμα του κινητήρα όσο το δυνατόν πιο απαλλαγμένα από σκόνη και βρωμιά και καθαρίστε το μηχανήμα μετά από κάθε χρήση. Συνιστάται να λιπάνετε τα κινούμενα μέρη μία φορά το μήνα με κατάλληλο τεχνικό γράσο. Μην λιπαίνετε τον κινητήρα. Για περιοδικό καθαρισμό, χρησιμοποιήστε ένα ελαφρώς υγρό πανί με μια μικρή ποσότητα ήπιου σαπουνιού, χωρίς διαλύτες, και μην αφήνετε να εισέλθει νερό στο μηχανήμα. Πριν από κάθε χρήση, ελέγξτε τον κινητό μηχανισμό προστασίας της λάμας του πριονιού ή βρωμιά, αφαιρέστε το παλιό πριονίδι και τα θραύσματα με μια βούρτσα και ελέγξτε ότι ο οδηγός προστασίας κινείται ομαλά. Ένα κατεστραμμένο ένθετο πάγκου εργασίας πρέπει να αντικατασταθεί αμέσως, καθώς μικρά εξαρτήματα μπορεί να μπλοκαριστούν μεταξύ του ενθέματος και της λάμας του πριονιού, προκαλώντας μπλοκάρισμα της λάμας. Σε ένα νέο μηχανήμα, συνιστάται να ελέγχετε τις ψήκτρες άνθρακα μετά τις πρώτες 50 ώρες λειτουργίας. Στη συνέχεια, οι ψήκτρες πρέπει να ελέγχονται κάθε 10 ώρες λειτουργίας. Εάν το μήκος της ψήκτρας άνθρακα είναι μικρότερο από 6 mm ή εάν το ελατήριο ή το καλώδιο σύνδεσης της βούρτσας είναι κατεστραμμένο ή καμένο, το σετ ψήκτρες πρέπει να αντικατασταθεί.

Φυλάσσετε σε σκοτεινό, ξηρό και προστατευμένο από τον παγετό μέρος, μακριά από παιδιά, σε θερμοκρασία μεταξύ 5 και 30°C. Συνιστάται η φύλαξη του πριονιού κοπής στην αρχική του συσκευασία και, εάν βρίσκεται εκτός της συσκευασίας του, η κάλυψή του για να το προστατεύσετε από τη σκόνη και την υγρασία, καθώς και το εγχειρίδιο οδηγιών χρήσης μαζί με το μηχανήμα. Κατά τη μεταφορά στην αρχική του συσκευασία, ασφαλίστε τα κινούμενα μέρη και τοποθετήστε το πριόνι κοπής στη συσκευασία έτσι ώστε οι διατάξεις ασφάλισης να είναι σωστά τοποθετημένες. Πριν από τη μετακίνηση ή τη μεταφορά, ασφαλίστε την περιστροφή του τραπεζιού εργασίας, χαμηλώστε την κεφαλή κοπής στην κάτω θέση και ασφαλίστε την με τον πέιρο ασφάλισης και ασφαλίστε τη λειτουργία τροφοδοσίας οδηγού στην πίσω θέση χρησιμοποιώντας το κουμπί ασφάλισης οδηγού. Μεταφέρετε πάντα το πριόνι κοπής αποσυνδεδεμένο από την πρίζα. Για μικρές αποστάσεις, χρησιμοποιήστε τη λαβή μεταφοράς ή μεταφέρετέ το από το σταθερό τραπέζι εργασίας. Μην σηκώνετε το μηχανήμα από τα προστατευτικά ή τα χειριστήρια.

ХАРАКТЕРИСТИКИ НА ИНСТРУМЕНТА

Контурият трион е универсален инструмент, предназначен за рязане на дърво и дървесни материали. Неговите широки възможности за регулиране позволяват както прави, така и ъглови разрези. Инструментът е предназначен за работилница и монтажни работи, изискващи повтарящи се разрези под предварително определен ъгъл. Правилната, надеждна и безопасна работа на инструмента зависи от правилната му употреба, следователно:

Преди да използвате инструмента, прочетете цялото ръководство и го запазете.

Доставчикът не носи отговорност за каквито и да е щети, произтичащи от неспазване на правилата за безопасност и препоръките на това ръководство.

ОБОРУДВАНЕ

Продуктът се доставя комплектован, но изисква сглобяване, както е описано по-нататък в ръководството. Фабричната опаковка трябва да съдържа: ългорежещ трион, торба за събиране на прах, циркуляр, скоба за работна маса, винтове за движение на режещата глава.

ТЕХНИЧЕСКИ ПАРАМЕТРИ

Параметър	Мерна единица	Стойност
Каталожен номер		YT-82176
Номинално напрежение	[V~]	220 - 240
Номинална честота	[Hz]	50
Непрекъснатата номинална мощност	[W]	1800
Максимална мощност (S6 40%)	[W]	2000
Номинална скорост	[min ⁻¹]	3800
Максимална височина × максимална дължина на рязане		
Хоризонтален ъгъл на завъртане 0° / ъгъл на наклон 0°	[mm]	105 × 330
Хоризонтален ъгъл на завъртане 45° / ъгъл на наклон 0°	[mm]	105 × 230
Хоризонтален ъгъл на завъртане 0° / ъгъл на наклон 45° наляво	[mm]	60 × 330
Хоризонтален ъгъл на завъртане 45° / ъгъл на наклон 45° наляво	[mm]	60 × 230
Хоризонтален ъгъл на завъртане 0° / ъгъл на наклон 45° надясно	[mm]	35 × 330
Хоризонтален ъгъл на завъртане 45° / ъгъл на наклон 45° надясно	[mm]	35 × 230
Диск за циркуляр: външен диаметър × диаметър на затягане × максимална дебелина	[mm]	305 × 30 × 2,8
Максимален ъгъл на рязане под ъгъл	[°]	-45 – +45
Маса	[kg]	20,7
Ниво на шум		
- звуково налягане $L_{pa} \pm K$	[dB(A)]	95,2 ± 3,0
- мощност $L_{WA} \pm K$	[dB(A)]	108,2 ± 3,0
Клас на изолация		II
Лазерна показалка		
- клас		2
- мощност	[mW]	<1
- дължина на вълната	[nm]	650

Декларираната стойност на шумовите емисии е измерена с помощта на стандартен метод за изпитване и може да се използва за сравняване на един инструмент с друг. Декларираната стойност на шумовите емисии може да се използва при предварителна оценка на експозицията.

Декларираната обща стойност на вибрациите е измерена с помощта на стандартен метод за изпитване и може да се използва за сравняване на един инструмент с друг. Декларираната обща стойност на вибрациите може да се използва при предварителна оценка на експозицията.

Забележка! Емисиите на вибрации и шум по време на работа на инструмента може да се различават от декларираната стойност в зависимост от начина на употреба на инструмента.

Забележка: Трябва да се установят мерки за безопасност, основани на оценка на експозицията при реални условия на употреба, за да се защити операторът (включително всички части на работния цикъл, като например времената, когато инструментът е изключен или не работи, и времената за активиране).

ОБЩИ ПРЕДУПРЕЖДЕНИЯ ЗА БЕЗОПАСНОСТ ПРИ РАБОТА С ЕЛЕКТРОИНСТРУМЕНТИ

Внимание! Прочетете всички предупреждения за безопасност, илюстрации и спецификации, предоставени с този електрически инструмент. Неспазването им може да доведе до токов удар, пожар или сериозни наранявания. Запазете всички предупреждения и инструкции за бъдещи справки.

Терминът „електрически инструмент“, използван в предупрежденията, се отнася за всички електрически инструменти, независимо дали са с кабел или без кабел.

Безопасност на работното място

Поддържайте работното си място добре осветено и чисто. Безпорядъкът и лошото осветление могат да причинят злополуки. **Не работете с електрически инструменти в експлозивна атмосфера, например в присъствието на запалими течности, газове или изпарения.** Електроинструментите създават искри, които могат да запалят праха или изпаренията. **Дръжте деца и странични наблюдатели далеч от работната си зона.** Загубата на концентрация може да доведе до загуба на контрол.

Електрическа безопасност

Щепселът на захранващия кабел трябва да е в контакта. Не модифицирайте щепсела по никакъв начин. Не използвайте адаптери за щепсели със заземени електрически инструменти. Немодифициран щепсел, който е в контакта, намалява риска от токов удар.

Избягвайте телесен контакт със заземени повърхности, като тръби, радиатори и хладилници. Заземяването на тялото ви увеличава риска от токов удар.

Не излагайте електрическите инструменти на валежи или влага. Попадането на вода или влага в електрическия инструмент ще увеличи риска от токов удар.

Не претоварвайте захранващия кабел. Не използвайте захранващ кабел за носене, дърпане или изключване на щепсела от контакта. **Дръжте захранващия кабел далеч от топлина, масло, остри ръбове и движещи се части.** Повреден или заплитан захранващ кабел увеличава риска от токов удар.

Когато работите на открито, използвайте удължителни кабели, предназначени за употреба на открито. Използването на удължителен кабел, подходящ за употреба на открито, намалява риска от токов удар.

Ако работата с електрически инструмент във влажна среда е неизбежна, използвайте дефектнотокова защита (RCD) като защита срещу захранващото напрежение. Използването на RCD намалява риска от токов удар.

Лична безопасност

Бъдете бдителни, внимавайте какво правите и използвайте здравия разум, когато работите с електрически инструмент. Не използвайте електрически инструмент, докато сте уморени или под влиянието на наркотици, алкохол или лекарства. Дори момент на невнимание, докато работите с електрически инструмент, може да доведе до сериозни телесни наранявания.

Използвайте лични предпазни средства. Винаги носете предпазни очила. Използването на лични предпазни средства, като например маски за прах, предпазни обувки против хлъзгане, защитни каски и предпазни средства за слуха, намалява риска от сериозни наранявания.

Предотвратете случайно стартиране. Уверете се, че превключвателят е в изключено положение, преди да свържете електрическия инструмент към източник на захранване и/или батерия, да го повдигнете или да го носите. Носенето на електрически инструмент с пръст върху превключвателя или включването на електрически инструмент, който е във включено положение, може да доведе до сериозно нараняване.

Отстранете всички регулиращи ключове или гаечни ключове, преди да включите електрическия инструмент. Гаечен ключ или ключ, оставен прикрепен към въртящата се част на електрическия инструмент, може да доведе до сериозно нараняване.

Не се пренатягайте и не се разтягайте прекалено. Поддържайте правилна стойка и равновесие през цялото време. Това ще ви позволи да контролирате по-добре електрическия инструмент в неочаквани ситуации по време на работа.

Обличайте се подходящо. Не носете широки дрехи или бижута. Дръжте косата и дрехите далеч от движещите се части на електрическия инструмент. Широките дрехи, бижутата или дългата коса могат да бъдат захванати от движещите се части.

Ако оборудването е оборудвано за свързване към системи за прахоулавяне или събиране на прах, уверете се, че те са свързани и се използват правилно. Използването на прахоулавяне намалява риска от опасности, свързани с праха.

Не позволявайте на натрупания опит от честата употреба на инструменти да ви доведе до невнимание и пренебрегване на правилата за безопасност. Невнимателните действия могат да причинят сериозни наранявания за части от секундата.

Използване и грижа за електрически инструменти

Не претоварвайте електрическия инструмент. Използвайте правилния електрически инструмент за предвиденото приложение. Правилният електрически инструмент ще изпълнява работата по-добре и по-безопасно, когато се използва с проектиралия си капацитет.

Не използвайте електрически инструмент, ако превключвателят не го включва и изключва. Всеки инструмент, който не може да се управлява с превключвателя, е опасен и трябва да бъде ремонтиран.

Изключете щепсела от контакта и/или извадете батерията, ако е подвижна, преди да правите каквито и да е настройки, да сменяте аксесоари или да съхранявате електрически инструменти. Тези предпазни мерки ще предотвратят случайно включване на електрическия инструмент.

Дръжте инструмента далеч от деца. Не позволявайте на лица, които не са запознати с електрическите инструменти или не са запознати с тези инструкции, да работят с инструмента. Електроинструментите са опасни в ръцете на необучени потребители.

Поддържайте електрическите инструменти и аксесоарите. Проверявайте инструмента за неправилно подравняване или заклиняване на движещите се части, счупване на части и всякакви други състояния, които могат да повлияят на работата му. Поправте всички повреди, преди да използвате електрическия инструмент. Много инциденти са причинени от лошо поддържани електрически инструменти.

Поддържайте режещите инструменти чисти и остри. Правилно поддържаният режещ инструмент с остри ръбове е по-малко склонен да се заклеши и е по-лесен за контролиране по време на работа.

Използвайте електрически инструменти, аксесоари, приставки и др. в съответствие с тези инструкции, като вземете предвид вида и условията на работа. Използването на инструменти за работа, различна от предназначенията, може да създаде опасна ситуация.

Поддържайте дръжките и повърхностите за захващане сухи, чисти и без масло и мазнини. Хлъзгавите дръжки и повърхности за захващане пречат на безопасната работа и контрол на инструмента в опасни ситуации.

Ремонти

Ремонтирайте електрическия си инструмент само в оторизирани сервиси, като използвате само оригинални резервни части. Това ще гарантира правилната работа на електрическия инструмент.

ИНСТРУКЦИИ ЗА БЕЗОПАСНОСТ ЗА МИТРОВИТЕ ТРИОНИ

Коничните триони са предназначени за рязане на дърво и дървоподобни материали. Те не трябва да се използват с шлифовъчни дискове за рязане на черни материали като пръти, решетки, стълбове и др. Прахът от шлифовъчния диск ще заседне движещи се части, като например долния предпазител на диска. Искрите от рязането с шлифовъчния диск ще изгорят долния предпазител на диска, вложката на работната маса и други пластмасови части.

Използвайте скоби, за да закрепите детайла, когато е възможно. Ако детайлът ще се държи с ръка, винаги дръжте ръката си на поне 100 мм от всяка страна на режещия диск. Не използвайте този трион за рязане на детайли, които са твърде малки, за да бъдат здраво затегнати или държани с ръка. Ако ръката ви е твърде близо до режещия диск, рискът от нараняване от контакт с него се увеличава.

Детайлът трябва да е неподвижен и закрепен или задържан както от опорната плоча, така и от работната маса. Никога не подавайте детайла и не режете свободно на ръка. Незакрепен или движещ се детайл може да бъде изхвърлен с висока скорост, причинявайки нараняване.

Натиснете триона през детайла. Не дърпайте триона през детайла. За да режете, повдигнете главата на триона и я преместете върху детайла, без да режете, стартирайте двигателя, спуснете главата и натиснете триона през детайла. Рязането, докато дърпате триона, вероятно ще доведе до излизане на острието на триона от детайла и рязко изхвърляне на сглобката на острието към оператора.

Никога не кръстосвайте ръцете си по предвидената линия на рязане, нито пред или зад режещия диск. Държането на детайла с кръстосани ръце, например, държането на детайла отдясно на режещия диск с лявата ръка или обратното, е много опасно.

Никога не посягайте зад опорната плоча, така че някоя от ръцете ви да е на по-малко от 100 мм от двете страни на режещия диск, за да отстраните дървени отпадъци или по каквато и да е друга причина, докато режещият диск се върти. Разстоянието между въртящата се режещ диск и ръката ви може да не е очевидно и бихте могли сериозно да се нараните. Проверете детайла преди рязане. Ако детайлът е огънат или нагънат, затегнете го така, че външната извита повърхност да е обърната към опорната плоча. Винаги се уверявайте, че няма празнина между детайла, опорната плоча и работната маса по линията на рязане. Огънат или нагънат детайл може да се усуква или измести и да притисне острието на триона по време на рязане. Детайлът трябва да е без пирони или чужди предмети.

Не използвайте триона, докато работната маса не е почистена от всички инструменти, дървени отпадъци и др., с изключение на детайла. Малки Отломки или хлабави парчета дърво или други предмети, които влизат в контакт с въртящата се трион, могат да бъдат изхвърлени с висока скорост.

Режете само един детайл наведнъж. Няколко слоя материали не могат да бъдат правилно затегнати или задържани и могат да заседнат или да се изместят по време на работа.

Преди употреба се уверете, че ългорезещият трион е закрепен или поставен върху равна, твърда работна повърхност. Равната, твърда работна повърхност намалява риска от нестабилност на ългорезещия трион.

Планирайте работата си. Винаги, когато промените настройката за ъгъл на скосяване или ъглово рязане, уверете се, че регулируемата опорна плоча е позиционирана правилно, за да поддържа детайла и да избегне контакт с режещия диск или предпазната система. Без да включвате инструмента и без детайла на масата, прокарайте режещия диск през симулиран пълен разрез, за да се уверите, че няма контакт или риск от срязване на опорната плоча.

Използвайте подходяща опора, като например удължения на работната маса, работни стойки и др., ако детайлът е по-широк или по-дълъг от горната част на работната маса. Детайли, по-дълги или по-широки от работната маса на

ъглорежещия трион, могат да се преобърнат, ако не са здраво закрепени. Ако отрязаната част или детайлът се преобърнат, те могат да повдигнат долния предпазител на острието или да бъдат изхвърлени от въртящото се острие.

Не използвайте друг човек като заместител на удълженията на работната маса или като допълнителна опора. Нестабилната опора на детайла може да доведе до закланване на режещия диск или до изместване на материала по време на рязане, като вие и вашият помощник ще бъдете придърпани към въртящия се диск.

Реженият материал не трябва да се притиска или притиска към въртящото се острие на триона по никакъв начин. Ако се компресира, например чрез използване на ограничители за дължина, реженият материал може да се заклеши от острието и да бъде рязко изхвърлен.

Винаги използвайте скоби или приставки, предназначени за правилно задържане на кръгли материали, като например пръти или тръби. Прътите са склонни да се въртят по време на рязане, което кара острието да „захапе“ и да издърпа детайла с ръцете ви към острието.

Оставете острието да достигне пълна скорост, преди да се докосне до детайла. Това ще намали риска от изхвърляне на детайла.

Ако детайлът или острието се заседнат, изключете триона. Изчакайте всички движещи се части да спрат, след което изключете захранващия кабел и/или извадете батерията. Едва тогава се опитайте да освободите заседналият материал. Продължаването на рязането със заседнал материал може да доведе до загуба на контрол или повреда на триона. **Когато приключите с рязането, отпуснете спусъка, задръжете режещата глава надолу и изчакайте острието да спре, преди да отстраните материала, който ще се реже.** Докосването до острието, докато работите, е опасно.

Дръжте здраво дръжката, когато правите потапяне или освобождавате спусъка, преди режещата глава да е напълно спусната. Спирането на режещия диск може да доведе до рязко издърпване надолу на режещата глава, което създава риск от нараняване.

ПОДГОТОВКА ЗА РАБОТА

Преди да започнете работа, проверете дали машината, захранващият кабел и щепселът са неповредени и дали предпазителите на острието се движат свободно и се връщат в защитното си положение. Ако откриете повреди или неизправни предпазители, не продължавайте работа.

Забележка: Всички подготовки трябва да се извършват при изключено захранване. **Захранващият кабел трябва да е изваден от контакта.**

Подготовка на работното място

Инструментът трябва да бъде закрепен към работна маса, стойка или подобно място на работното място. Всички предпазители и предпазни устройства трябва да бъдат правилно закрепени преди стартиране на машината. Уверете се, че режещият диск може да се върти свободно. Когато работите с дърво, внимавайте в него да не попаднат чужди предмети, като пириони, винтове и др. Преди да стартирате машината, уверете се, че всички движещи се части могат да се движат плавно и режещият диск е здраво монтиран. Преди да свържете захранващия кабел към електрическата мрежа, уверете се, че параметрите на мрежата съответстват на тези на табелката с данни на машината.

Контурният трион трябва да се постави върху равна и стабилна повърхност, като например работна маса. Височината на монтаж трябва да се регулира спрямо ръста на оператора, като се осигури пълна работа без прекомерен обхват, като същевременно се осигури стабилна и безопасна стойка за оператора.

Основата на работната маса е снабдена с отвори за закрепването ѝ към пода. За тази цел използвайте четири монтажни винта (не са включени) и, ако е необходимо, шайби и гайки, подходящи за типа на работната маса.

Регулиране на режещата глава

След изваждане от опаковката, режещата глава на ъглорежещия трион може да бъде заключена в долно положение чрез заключващ шифт. За да я отключите, натиснете леко главата надолу, издърпайте заключващия шифт и след това повдигнете главата, докато дръжките (III).

Когато повдигате и спускате главата, винаги дръжте дръжката, тъй като възвратната пружина автоматично повдига главата. Докато главата се движи, проверете дали подвижният предпазител на режещия диск се движи свободно, като автоматично го разкрива при спускане и автоматично го покрива при повдигане. Ако откриете някакви препятствия, блокиращи предпазителя на режещия диск, отстранете ги преди да започнете работа.

Ако е необходимо да се ограничи дълбочината на рязане, настройте ограничителя на дълбочината чрез регулиране на винта и закрепете настройката с гайката, след което проверете зададената дълбочина върху тестово парче и коригирайте настройката, ако е необходимо (IV).

Монтаж и подмяна на циркулярния трион

ПРЕДУПРЕЖДЕНИЕ! Преди да монтирате или смените острието на триона, изключете машината, извадете щепсела от контакта и изчакайте, докато острието спре напълно. Носете предпазни ръкавици, когато смените острието на триона. Повдигнете режещата глава в горно положение. Ако достъпът до болта на шпиндела е труден, разслабете капака или болта на предпазителя, колкото е необходимо, за да получите достъп до крепежните елементи. След това повдигнете подвижния предпазител на триона достатъчно, така че изрезът в предпазителя да е позициониран върху болта на шпиндела и да позволи поставянето на ключа (V).

Натиснете и задръжете заключването на шпиндела, след което използвайте гаечен ключ, за да завъртите бавно винта на шпиндела, докато шпинделът се заключи (VI). Докато държите заключването на шпиндела, развийте винта на шпиндела по посока на часовниковата стрелка, свалете външния флапец и свалете острието на триона, като го плъзнете надолу. Преди да монтирате ново острие на триона, почистете праха от контактните повърхности и монтажните елементи и почистете вътрешния и външния флапец (VII).

Монтирайте острието на триона съгласно стрелката за посока на въртене върху предпазителя, поставете външния флапец и докато държите заключващото устройство на шпиндела, затегнете винта на шпиндела обратно на часовниковата стрелка. След това върнете предпазителя в работно положение и проверете дали подвижният предпазител работи правилно и дали острието на триона се върти свободно както перпендикулярно, така и под ъгъл от 45°.

Препоръки за употреба на циркулярни триони

Внимание! Уверете се, че максималната разрешена скорост на циркулярния трион е равна или по-голяма от скоростта на ъгloreжещия трион. Използването на циркуляр, който не отговаря на това изискване, ще доведе до счупване на острието на триона по време на работа, което може да причини сериозно нараняване.

Използвайте само остриета, препоръчани от производителя, предназначени за рязане на дървесина и дървесни материали, с карбидни зъби, отговарящи на изискванията на EN 847-1 и отговарящи на спецификациите, посочени в таблицата с технически данни. Не използвайте остриета от бърза стомана (HSS). Не използвайте абразивни дискове или остриета, предназначени за рязане на метал. Не използвайте хлабави редуционни пръстени или втулки за регулиране на отвора на острието. Ако острието е оборудвано с фиксирани редуционни пръстени, уверете се, че те са с еднакъв диаметър, успоредни един на друг и поне 1/3 от диаметъра на острието. Преди да монтирате острието, почистете монтажните повърхности и крепежните елементи от прах, смола, грес, масло и вода.

Циркулярният трион трябва да се избере въз основа на материала, който ще се реже. Колкото повече зъби има, толкова по-високо е качеството на прореза. Поради това се препоръчва диск с 48 зъба за рязане на ламинирани плоскости и по-твърди материали. Дискът с 24 зъба, включен в комплекта на машината, може да се използва за по-бързо и по-грубо рязане на дърво, включително конструкционен дървен материал, при условие че детайлът е правилно закрепен.

Не използвайте повредени или деформирани режещи дискове. Преди всяка употреба проверявайте визуално режещия диск и ако откриете пукнатини, отчупвания, огъвания, счупени зъби или други повреди, сменете го преди употреба. Държейки диска за монтажния отвор, леко почукайте тялото на диска с дръжката на пластмасова отвертка. Кух звук може да показва пукнатина в тялото на диска, която може да не е видима с просто око. Ако имате някакви съмнения относно състоянието на диска, сменете го преди употреба. Не поправяйте и не използвайте повторно напукани дискове.

Прахоулавяне (VIII)

Циркулярът е оборудван с конектор, който ви позволява да свържете включената торба за прах или външна система за прахоулавяне. Ако използвате включената торба, закрепете я, като стиснете крилцата на металния пръстен и я плъзнете върху конектора за прахоулавяне на двигателя. Изпразвайте торбата всеки път, когато е пълна и след приключване на работа, като отворите ципа на дъното. Ако използвате външна система за прахоулавяне, свържете гъвкавия маркуч директно към конектора или с помощта на адаптер, подходящ за използвания маркуч.

Лазерна показалка

Контурният трион е оборудван с лазерен показалец, който показва линията на рязане върху материала, монтиран на масата. Показалецът се активира от отделен включвател; еднократно му натискане включва лазера, а повторното го изключва. Не се взирайте в лазерния лъч, тъй като това може да причини временно или трайно увреждане на очите.

Удължителни кабели

Ако е необходимо да свържете продукта с помощта на удължителни кабели, напречното сечение на проводника на удължителните кабели трябва да бъде не по-малко от напречното сечение на проводника на захранващия кабел, доставен с продукта. За удължителни кабели с дължина до 25 м, напречното сечение на проводника трябва да бъде не по-малко от 1,5 мм².

Остатъчен риск

Машината е проектирана и изработена в съответствие с приложимите стандарти за безопасност. Въпреки това, по време на употреба на продукта могат да възникнат остатъчни рискове.

Здравни рискове, свързани с електрическото захранване, поради използването на неправилни захранващи кабели.

Опасност от шум поради носене на предпазни средства за слуха.

Остатъчният риск може да бъде сведен до минимум чрез стриктно спазване на инструкциите за безопасност.

ИЗПОЛЗВАНЕ НА ИНСТРУМЕНТА

Преди да започнете рязане, проверете дали всички регулиращи заключващи механизми са затегнати, дали предпазителят на диска функционира правилно и дали няма сблъсъци в целия диапазон на движение на главата. Това трябва да се провери без да се стартира машината. Проверете материала за пириони, скоби, винтове и пукнатини и преценете дали може да бъде здраво поддържан и закрепен. Прокарайте захранващия кабел и евентуалния удължителен кабел извън зоната на рязане, така че да не може да бъде издърпан под главата.

След това пуснете машината без товар и се уверете, че работи плавно, без тракане, триене или необичайни вибрации. След това освободете превключвателя и изчакайте острието да спре напълно. Поставете материала върху маса, като го опрете върху опорната плоча и го закрепите със скоба. След като стартирате, оставете триона да достигне номиналната си скорост, преди да започнете да режете с плавно движение, без да прилагате прекомерен натиск.

Задаване на параметри на рязане

Хоризонталният ъгъл на рязане се регулира чрез завъртане на работната маса. За да направите това, разхлабете винта за въртене на главата, освободете заключването на въртенето на масата и завъртете масата до желаната позиция, използвайки скалата. Масата има тресчотка за стандартни ъгли, която служи като помощно средство за бързо регулиране, а ъгълът може да се настройва и индиректно, използвайки скалата. След настройване на ъгъла винаги затегнете винта за въртене на главата; никога не оставяйте масата заключена само с тресчотката (IX).

Преди да правите скосени разрези, регулирайте опорната плоча на масата, за да поддържате поне 5 мм разстояние от режещия диск в целия му диапазон на движение, за да предотвратите закачането на диска за опорната плоча. Регулирайте ъгъла на скосяване, като наклоните главата на триона наляво или надясно до 45 градуса. За да направите това, разхлабете винта за накланяне на главата и регулирайте главата до желания ъгъл, като използвате скалата (X). За да наклоните надясно, издърпайте заключващия механизъм за накланяне надясно и, докато го държите издърпан, наклонете главата. След това освободете заключващия механизъм, за да я върнете в заключено положение, преди да затегнете винта за накланяне на главата (XI).

Конусният трион позволява рязане както с главата надолу, така и с водачи. Движението на главата по водачите може да се заключи с заключващата дръжка. За рязане без подаване главата трябва да се настрои в задно положение, а подаването да се заключи. За по-широки рязане подаването трябва да се отключи и главата трябва да се провери за плавно движение в целия ѝ диапазон. За да извършите рязане с потапяне, настройте ограничителя на дълбочината, като регулирате винта, след което проверете зададената дълбочина върху проба и я регулирайте, ако е необходимо.

След всяка промяна на ъгъла на въртене на масата, наклона на главата и всяка промяна на режима на движение на главата, при изключено захранване, симулирайте работното движение в пълния му диапазон и проверете дали циркулярният трион и предпазителите не срещат препятствия и не влизат в контакт с работната маса, вложката на работната маса, опорната плоча на масата или други елементи на машината.

Подготовка и фиксиране на детайла

Поставете материала здраво върху работната маса и го притиснете към опорната плоча на масата, така че да не може да се измести по време на рязане. Закрепете материала със скобата за масата. Прикрепете скобата за масата към отвора, разположен зад опорната плоча на масата от лявата или дясната страна, след което я закрепете с винт и притиснете материала към работната маса и опорната плоча на масата. За дълги и тежки детайли осигурете опора от двете страни на машината на същата височина като работната маса, за да намалите накланянето на материала и риска от заклещването му в прореза. Удължете удълженията на масата до необходимата дължина, за да поддържате по-дълги детайли и ги фиксирайте на място. В краищата на удълженията удължете ограничителните плочи и ги регулирайте, за да поддържат материала и да ограничат движението му по време на рязане.

За много големи детайли е допустимо да се работи с помощен оператор от противоположната страна на машината единствено с цел поддържане и стабилизиране на материала. Помощният оператор не може да замества опори или удължения на масата и трябва да остане извън зоната на рязане и зоната на движение на режещата глава. Машината се управлява и операцията по рязане се извършва от един човек, който управлява електрическия превключвател и дръжката.

Осъществяване на разреза

Преди да започнете, уверете се, че имате стабилна стойка и здраво хванете дръжката. За да стартирате, натиснете заключването на превключвателя и след това натиснете електрическия превключвател. Превключвателят няма функция за заключване, така че машината се изключва, когато превключвателят бъде освободен.

Преди да започнете рязане, детайлът трябва да бъде поставен здраво върху работната маса, притиснат към опорната плоча на масата и закрепен със скоба. Преди да започнете, уверете се, че циркулярният диск не докосва материала или други компоненти на машината. След стартиране, оставете диска да достигне номиналната си скорост, преди да започнете рязането. Когато режете с намалена глава, спускайте главата плавно, без резки движения или прилагане на прекомерен натиск. Когато режете с подаване на главата, преди да започнете рязането, издърпайте главата възможно най-далеч от опорната плоча на масата, след това спуснете главата върху материала и режете само докато движите главата към опорната плоча на масата. Не режете, докато отдалечавате главата от опорната плоча на масата.

При рязане, водете циркуляра с плавно движение, като прилагате само необходимото налягане за рязане на материала. Не претоварвайте машината и не допускайте прегряване на остриетата. Избягвайте удари на циркулярния диск в материала и се движете по начин, който не води до усукване на диска в прореза. Ако циркулярният диск се заклещи в материала, незабавно освободете спуська, изчакайте дискът да спре напълно, изключете машината от контакта и отстранете заседналото нещо. След като завършите рязането, задържете режещата глава в надолу положение, освободете спуська и изчакайте циркулярът да спре напълно. След това продължете да държите дръжката и позволете на възвратната пружина да повдигне режещата глава бавно, с леко противодействие, без да пускате дръжката. След като дискът спре, изключете машината от захранването и едва тогава отстранете материала от масата и преминете към следващата стъпка.

Засядане на триона в материала

Ако режещият диск се заклещи в режещия материал, незабавно освободете превключвателя и задръжте режещата глава стабилно, докато дискът спре напълно. След това изключете машината от захранването, като изключите щепсела от контакта. След като изключите захранването, отстранете причината за засядането, например като правилно подпрете и закрепите детайла, регулирате настройките или отстранете чужд предмет от детайла. След това внимателно изведете острието от рязането без да рязко се движите. Проверете острието на триона за повреди или деформация и проверете дали главата и предпазителите се движат свободно. Ако е повредено, сменете острието, преди да възобновите работата. Продължаването на рязането със заседнал детайл може да доведе до загуба на контрол или повреда на триона.

Дейности след работа

След като рязането приключи, извадете въртящия се трион от разреза и едва след това освободете превключвателя. Изчакайте, докато дискът спре напълно, изключете машината от захранването, след което отстранете материала от работната маса и подредете работната зона.

След приключване на работата, отстранете праха и стружките около предпазителите, работната маса и отвора за прахоулавяне и изпразнете торбата за прах, ако е използвана. Проверете режещия диск и монтажните елементи за повреди, след което преминете към поддръжка.

Ограничения за прегряване

Машината няма регулиране на мощността и консумацията на енергия се увеличава с натоварването по време на рязане. Колкото по-голямо е съпротивлението на материала и налягането върху режещата глава, толкова по-бързо се нагрява двигателят, което потенциално може да доведе до прегряване. За да намалите прегряването, режете с плавно движение, като избягвате удряне или прекомерен натиск, използвайте циркулярно острие, подходящо за материала, и го поддръжжайте в добро състояние, както и се уверете, че вентилационните отвори са чисти и прахът се отстранява от машината. Машината е проектирана за S6 40% прекъсваща работа в 5-минутен цикъл, където приблизително 40% от времето се прекарва в работа под товар, а приблизително 60% се прекарва в ненатоварено състояние, например без рязане или охлаждане. По време на интензивно рязане трябва да се правят почивки и ако има значителен спад в скоростта на острието, необичаен шум или забележимо повишаване на температурата, намалете налягането, спрете работата и оставете машината да се охлади.

ПОДДРЪЖКА И СЪХРАНЕНИЕ

ВНИМАНИЕ! Преди да извършвате каквито и да е настройки, обслужване или поддръжка, изключете захранващия кабел от контакта. След приключване на работата проверете техническото състояние на електрическия инструмент, като огледате визуално корпуса и дръжката, захранващия кабел с щепсела и облекчението на опъна, работата на превключвателя за захранване, отпушването на вентилационните отвори, искренето на четките, шума от лагерите и зъбните козела, стартирането и плавната работа. По време на гаранционния период потребителят не може да разглобява електрическия инструмент или да заменя каквито и да било подвълзи или части, тъй като това ще анулира гаранцията. Всякакви нередности, наблюдавани по време на проверката или по време на работа, са сигнал за ремонт в сервизен център. След приключване на работата корпусът, вентилационните отвори, превключвателите и капачите трябва да се почистват, например с въздушна струя (с налягане не по-голямо от 0,3 МРа), четка или суха кърпа, без да се използват химикали или почистващи течности. Инструментите и дръжките трябва да се почистват със суха, чиста кърпа.

За да поддръжате правилната работа, поддръжжайте предпазителите, въздухозаборниците и корпуса на двигателя възможно най-чисти от прах и замърсявания и почиствайте машината след всяка употреба. Препоръчително е да смазвате движещите се части веднъж месечно с подходяща техническа грес. Не смазвайте двигателя. За периодично почистване използвайте леко влажна кърпа с малко количество мек сапун, без разтворители, и не допускайте попадане на вода в машината. Преди всяка употреба проверявайте подвижния предпазен механизъм на режещия диск за замърсявания, отстранете стари дървени стърготини и трески с четка и проверете дали водачът на предпазителя се движи плавно. Повредена вложка на работната маса трябва да се смени незабавно, тъй като малки части могат да се заклещат между вложката и режещия диск, което да доведе до заклиняване на диска. При нова машина се препоръчва да проверявате графитните четки след първите 50 часа работа. След това четките трябва да се проверяват на всеки 10 часа работа. Ако дължината на графитната четка е по-малка от 6 мм или ако пружината или свързващият кабел на четката са повредени или изгорени, комплектът четки трябва да се смени.

Съхранявайте на тъмно, сухо и защитено от замръзване място, далеч от деца, при температура между 5 и 30°C. Препоръчително е да съхранявате ългорежещия трион в оригиналната му опаковка, а ако е извън опаковката, да го покриете, за да го предпазите от прах и влага, и да държите ръководството заедно с машината.

Когато транспортирате в оригиналната му опаковка, обезопасете подвижните части и поставете ългорежещия трион в опаковката, така че закрепващите устройства да са правилно позиционирани. Преди преместване или транспортиране, заключете въртенето на работната маса, спуснете режещата глава в долно положение и я закрепете с заключващия щифт, след което заключете функцията за подаване на водача в задно положение, като използвате заключващото копче на водача. Винаги транспортирайте ългорежещия трион изключен от контакта. За къси разстояния използвайте транспортната дръжка или го носете за неподвижната работна маса. Не повдигайте машината за предпазителите или органите за управление.

CARACTERÍSTICAS DA FERRAMENTA

A serra de esquadria é uma ferramenta versátil, concebida para cortar madeira e materiais à base de madeira. Graças às amplas opções de ajuste, é possível cruzamento reto e angular. A ferramenta foi concebida para trabalhos de oficina e montagem onde são necessários cortes repetitivos num dado ângulo. O funcionamento correto, fiável e seguro da ferramenta depende do funcionamento correto, portanto:

Antes de usares a ferramenta, lê e guarda o manual completo.

O fornecedor não se responsabiliza pelos danos resultantes do incumprimento das normas e recomendações de segurança deste manual.

EQUIPAMENTO

O produto é entregue em condição total, mas requer a montagem descrita mais adiante nas instruções.

O pacote de fábrica deve incluir: serra de esquadria, saco de recolha de pó, serra circular, grampo de mesa de trabalho, parafusos de movimento da cabeça de corte.

PARÂMETROS TÉCNICOS

Parâmetro	Unidade de medida	Valor
Número da peça		YT-82176
Tensão nominal	[V~]	220 - 240
Frequência classificada	[Hz]	50
Potência nominal contínua	[W]	1800
Potência máxima (S6 40%)	[W]	2000
Velocidade Nominal	[min ⁻¹]	3800
Max. altura x máximo. Comprimento de corte		
Ângulo de Giro Horizontal 0° / Ângulo de Inclinação 0°	[mm]	105 x 330
Ângulo de Giro Horizontal 45° / Ângulo de Inclinação 0°	[mm]	105 x 230
Ângulo de giro horizontal 0° / Ângulo de inclinação 45° à esquerda	[mm]	60 x 330
Ângulo de Giro Horizontal 45° / Ângulo de Inclinação 45° Esquerda	[mm]	60 x 230
Ângulo de rotação horizontal 0° / Ângulo de inclinação 45° à direita	[mm]	35 x 330
Ângulo de Giro Horizontal 45° / Ângulo de Inclinação 45° Direita	[mm]	35 x 230
Serra circular; Média Exterior x Mid. Fixação x espessura máxima.	[mm]	305 x 30 x 2,8
Ângulo máximo de corte do bisel	[°]	-45 - +45
Missa	[kg]	20,7
Nível de ruído		
- pressão sonora $L_{wa} \pm K$	[dB(A)]	95,2 ± 3,0
- Energia $L_{wa} \pm K$	[dB(A)]	108,2 ± 3,0
Classe de isolamento		II
Ponteiro laser		
- Classe		2
- Potência	[mW]	<1
- comprimento de onda	[nm]	650

O valor declarado de emissão sonora foi medido através de um método de teste padrão e pode ser usado para comparar uma ferramenta com outra. O valor declarado de emissão sonora pode ser utilizado na avaliação inicial de exposição.

O valor total de vibração declarado foi medido através de um método de teste padrão e pode ser usado para comparar uma ferramenta com outra. O valor total declarado de vibração pode ser utilizado na avaliação inicial da exposição.

Atenção! A vibração e a emissão de ruído durante o funcionamento da ferramenta podem diferir do valor declarado, dependendo da forma como a ferramenta é utilizada.

Atenção! Devem ser especificadas medidas de segurança baseadas numa avaliação da exposição em condições reais de utilização para proteger o operador (incluindo todas as partes do ciclo de trabalho, como o momento em que a ferramenta está desligada ou em marcha lenta e o momento de ativação).

AVISOS GERAIS PARA A SEGURANÇA DAS FERRAMENTAS ELÉTRICAS

Aviso! Consulte todos os avisos de segurança, ilustrações e especificações fornecidos com esta ferramenta elétrica. A falta de observação pode levar a choque elétrico, incêndio ou ferimentos graves.

Guarde todos os avisos e instruções para referência futura.

O termo „ferramenta elétrica” usado nos avisos refere-se a todas as ferramentas elétricas, sejam elas com ou sem fios.

Segurança no local de trabalho

Mantenha o local de trabalho bem iluminado e limpo. A desordem e a má iluminação podem ser a causa de acidentes.

Não opere ferramentas elétricas em ambientes com risco acrescido de explosão, contendo líquidos, gases ou vapores inflamáveis. As ferramentas elétricas geram faíscas que podem incendiar pó ou fumos.

Crianças e transeuntes não devem ser autorizados a entrar no local de trabalho. A perda de concentração pode fazer com que percas o controlo.

Segurança elétrica

A ficha do cabo elétrico tem de corresponder à tomada AC. Não debes modificar o plugin de forma alguma. Não use nenhum adaptador de ficha com ferramentas elétricas ligadas à terra. Uma ficha não modificada que encaixa na tomada reduz o risco de choque elétrico.

Evite o contacto com superfícies ligadas à terra, como tubos, aquecedores e frigoríficos. Aterrar o corpo aumenta o risco de choque elétrico.

Não exponha ferramentas elétricas à precipitação ou à humidade. A água e a humidade que entram na ferramenta elétrica aumentam o risco de choque elétrico.

Não sobrecarregue o cabo de alimentação. Não use o cabo de alimentação para transportar, puxar ou desligar a ficha da tomada AC. Evite o contacto do cabo de alimentação com calor, óleos, arestas afiadas e partes móveis. Danos ou emaranhamentos no cabo de alimentação aumentam o risco de choque elétrico.

Se estiver a trabalhar fora de espaços fechados, use extensões desenhadas para uso exterior. O uso de uma extensão adequada para uso exterior reduz o risco de choque elétrico.

Se o uso da ferramenta elétrica num ambiente húmido for inevitável, deve ser utilizado um dispositivo de corrente residual (RCD) como proteção contra a tensão de alimentação. O uso de RCDs reduz o risco de choque elétrico.

Segurança pessoal

Mantenha-se alerta, preste atenção ao que está a fazer e use o bom senso ao operar uma ferramenta elétrica. Não use a ferramenta elétrica enquanto estiver cansado ou sob o efeito de drogas, álcool ou medicação. Mesmo um momento de desatenção durante o trabalho pode levar a lesões pessoais graves.

Use equipamento de proteção individual. Use sempre proteção ocular. O uso de equipamento de proteção individual, como máscaras de pó, sapatos antiderrapantes, capacetes e protetores auditivos, reduz o risco de lesões pessoais graves.

Evite arranques acidentais. Certifique-te de que o interruptor de energia está na posição „desligado” antes de ligar à bateria e/ou ao pacote de baterias, levantar ou mover a ferramenta elétrica. Transportar a ferramenta elétrica com o dedo no interruptor ou ligar a ferramenta enquanto o interruptor está na posição „ligado” pode causar lesões graves.

Antes de ligar a ferramenta elétrica, retire quaisquer chaves inglesas e outras ferramentas que tenham sido usadas para a ajustar. Uma chave inglesa deixada em componentes rotativos pode causar ferimentos graves.

Não estendas a mão nem te inclines demasiado. Mantenha sempre a postura correta e o equilíbrio. Isto facilitará o controlo da ferramenta elétrica em caso de situações inesperadas durante o funcionamento.

Vista-te adequadamente. Não use roupa larga nem joias. Mantenha o cabelo e a roupa afastados das partes móveis da ferramenta elétrica. Roupa larga, joias ou cabelo comprido podem ficar presos por partes móveis.

Se os dispositivos forem concebidos para ligar a extração ou recolha de pó, certifique-se de que estão ligados e usados corretamente. A utilização de extração de pó reduz o risco de riscos de pó.

Não deixes que a experiência adquirida ao usar frequentemente a ferramenta te leve a ser descuidado e a ignorar as regras de segurança. Agir de forma descuidada pode causar ferimentos graves num instante.

Utilização e cuidado da ferramenta elétrica

Não sobrecarregue a ferramenta elétrica. Use a ferramenta elétrica para a aplicação específica. A ferramenta elétrica certa proporcionará uma operação melhor e mais segura se for usada para a carga projetada.

Não use a ferramenta elétrica se o interruptor não permitir ligar e desligar. Uma ferramenta que não pode ser controlada pelo interruptor de rede é perigosa e tem de ser reparada.

Desligue a ficha da tomada e/ou remova a bateria, se puder ser desmontável da ferramenta elétrica, antes de ajustar, trocar acessórios ou guardar a ferramenta. Estas medidas preventivas evitam ligações acidentais da ferramenta elétrica.

Mantenha a ferramenta fora do alcance das crianças, não permita que pessoas que não conheçam o funcionamento da ferramenta elétrica ou estas instruções a utilizem. As ferramentas elétricas são perigosas nas mãos de utilizadores não treinados.

Mantenha ferramentas elétricas e acessórios. Inspeccione a ferramenta quanto a desalinhamento ou encravamento de peças móveis, danos nas peças e quaisquer outras condições que possam afetar o desempenho da ferramenta elétrica. Os danos devem ser reparados antes de usar a ferramenta elétrica. Muitos acidentes são causados por ferramentas mal mantidas.

Mantém as ferramentas de corte limpas e afiadas. Uma ferramenta de corte devidamente mantida, com arestas afiadas, é menos propensa a encravar e é mais fácil de controlar durante a operação.

Use ferramentas elétricas, acessórios, ferramentas de inserção, etc., de acordo com estas instruções, tendo em conta o tipo e as condições de funcionamento. O uso de ferramentas para trabalhos diferentes das concebidas pode resultar numa situação perigosa. Mantenha as pegas e as superfícies de agarra secas, limpas e livres de óleo e gordura. Pegas escorregadias e superfícies de aderência não permitem manuseamento e controlo seguros da ferramenta em situações perigosas.

Reparações

Repare apenas a ferramenta elétrica de instalações autorizadas utilizando apenas peças sobressalentes originais. Isto garantirá a segurança adequada da ferramenta elétrica.

INSTRUÇÕES DE SEGURANÇA PARA SERRAS DE ESQUADRIA

As serras de chanfro são concebidas para cortar madeira e materiais semelhantes à madeira, não podem ser usadas com rodas de moagem para cortar materiais ferrosos como barras, hastes, postes, etc. O pó da roda moendo faz com que partes móveis, como a parte inferior da proteção da lâmina, fiquem presas. Faiscas causadas pelo corte da roda de moagem queimam a parte inferior da proteção da lâmina, o inserto da mesa de trabalho e outras peças de plástico.

Use grampos para fixar a peça sempre que possível. Se a peça for para ser segurada à mão, mantenha sempre a mão a pelo menos 100 mm de distância de cada lado da serra circular. Não use esta serra para cortar peças demasiado pequenas para serem fixadas de forma segura ou seguradas à mão. Se a sua mão for colocada demasiado perto da serra circular, o risco de lesão devido ao contacto com ela aumenta.

A peça deve estar fixa e fixa ou mantida tanto pela placa de empurramento como pela mesa de trabalho. Em nenhuma circunstância deve alimentar a peça ou cortar „à mão livre”. Peças não fixadas ou em movimento podem ser lançadas a alta velocidade, causando ferimentos.

Empurre a serra através da peça. Não puxe a serra através da peça. Para fazer um corte, levante a cabeça da serra e move-a sobre a peça sem cortar, ligue o motor, baixe a cabeça e empurre a serra através da peça. Cortar enquanto se puxa a serra é provável que a lâmina da serra escape para o topo da peça e ejeite violentamente o conjunto da lâmina em direção ao operador.

Nunca cruze as mãos com a linha de corte pretendida, assim como na frente ou atrás da serra circular. Segurar a peça „cruzando o braço”, por exemplo, segurar a peça do lado direito da serra circular com a mão esquerda ou vice-versa, é muito perigoso. Nunca estenda a mão para a placa de suporte de modo a que qualquer mão fique a menos de 100 mm de cada lado da serra circular para remover resíduos de madeira ou por qualquer outro motivo enquanto a serra circular está a rodar. A distância da serra circular giratória à sua mão pode não ser óbvia, e pode ficar gravemente ferido.

Inspeccione a peça antes de cortar. Se a peça estiver dobrada ou enrolada, fixe-a de modo a que a superfície exterior curvada fique virada para a placa de propulsão. Certifique-se sempre de que não há espaço entre a peça, a placa de suporte e a mesa de trabalho ao longo da linha de corte. A peça dobrada ou enrolada pode torcer-se ou deslocar-se e pode fazer com que a serra circular prenda durante o corte. O material a ser processado não deve conter pregos ou objetos estranhos. Não use a serra até que a mesa de trabalho tenha sido limpa de todas as ferramentas, restos de madeira, etc., exceto o material a processar. Pequenas lascas ou pedaços soltos de madeira ou outros objetos que entram em contacto com a serra circular rotativa podem ser ejetados a alta velocidade.

Corta apenas uma peça de trabalho de cada vez. Muitos materiais em camadas não podem ser fixados ou agarrados corretamente e podem bloquear a serra circular ou mover-se durante a operação.

Antes de usar, certifique-se de que a serra de esquadria está fixa ou colocada numa superfície plana e dura. Um terreno uniforme e muito trabalhado reduz o risco de a serra de esquadria ficar instável.

Planeia o teu trabalho. Sempre que alterar o bisel ou o ajuste do ângulo do bisel, certifique-se de que a placa de empuxo ajustável está posicionada corretamente para suportar a peça e que não entra em contacto com a serra circular ou o sistema de guarda. Sem ligar a ferramenta e sem que o material esteja a ser usinado na etapa, mova a serra circular numa simulação de corte completa para garantir que não há contacto ou perigo de cortar a placa de suporte.

Use o suporte adequado, como extensões de bancada, bancadas de trabalho, etc., se a peça for mais larga ou mais comprida do que a superfície superior da bancada. Material mais longo ou mais largo do que a bancada de serra biselada pode inclinar-se se não tiver sido fixado de forma firme. Se a peça cortada ou a peça de trabalho se inclinar, pode levantar a proteção inferior da lâmina da serra circular ou ser lançada pela lâmina rotativa.

Não utilize outra pessoa como substituto para extensões de bancada de trabalho ou como suporte adicional. Um suporte instável da peça pode fazer com que a serra circular fique presa ou que o material se mova durante o corte, puxando-o a si e ao seu ajudante em direção à lâmina rotativa.

O material a cortar não deve ser encurralado ou pressionado contra a serra circular rotativa de forma alguma. Comprido, por exemplo, através do uso de batentes de comprimento, o material a cortar pode ser encaixado pela lâmina e lançado violentamente para fora.

Use sempre grampos ou acessórios concebidos para segurar corretamente materiais redondos, como varas ou tubos. As barras tendem a rodar enquanto cortas, fazendo com que a lâmina „morda” e puxe a peça com as mãos em direção à lâmina.

Deixe a lâmina atingir a velocidade máxima antes de entrar em contacto com a peça. Isto reduz o risco de a peça ser descartada. Se a peça ou a lâmina ficarem presas, desligue a serra. Espere que todas as peças móveis parem, depois desligue a ficha da fonte de alimentação e/ou retire a bateria. Só depois trata do lançamento do material encravado. Continuar a cortar com material preso pode resultar em perda de controlo ou danificar a motosserra.

Quando terminares de cortar, liberta o interruptor de ligar/desligar, segura a cabeça de corte na parte inferior e espera que a lâmina pare antes de remover o material a cortar. Alcançar as mãos perto da lâmina enquanto corre é perigoso. **Segure firmemente a pega ao realizar um corte de imersão ou ao soltar o interruptor antes de a cabeça de corte estar totalmente baixa.** Travar a roda de corte pode fazer com que a cabeça de corte puxe bruscamente para baixo, aumentando o risco de lesão.

PREPARAÇÃO

Antes de começar a trabalhar, verifique se a máquina, o cabo de alimentação e a ficha não estão danificados e que as proteções do disco se movem livremente e regressam à posição de blindagem. Se forem encontrados danos ou avarias nos elementos de proteção, é proibido continuar a funcionar.

Atenção! Todas as atividades preparatórias devem ser realizadas com a fonte de alimentação desligada. **A ficha do cabo de alimentação tem de ser desligada da tomada AC.**

Preparação para o local de trabalho

A ferramenta deve ser fixada a uma bancada de trabalho, suporte ou estação semelhante no local de trabalho. Todas as proteções e elementos de segurança devem ser fixados corretamente antes de arrancar a máquina. Certifique-se de que a serra circular pode rodar livremente. Ao trabalhar com material de madeira, deve prestar atenção a elementos estranhos nele, como pregos ou parafusos, etc. Antes de ligar a máquina, certifique-se de que todas as peças móveis conseguem fazer um movimento suave em toda a gama e que a serra circular está fixada corretamente. Antes de ligar a ficha do cabo à rede elétrica, certifique-se de que os parâmetros da rede correspondem aos da placa com o nome da máquina.

Coloque a esquadria numa superfície nivelada e estável, como uma mesa de trabalho. A altura de montagem deve ser escolhida de acordo com a altura do operador, de modo a que seja possível operar totalmente sem se afastar demasiado, garantindo ao mesmo tempo uma postura estável e segura do operador.

A base da mesa de trabalho está equipada com orifícios que permitem a sua fixação ao chão. Para isso, utilize quatro parafusos de fixação não incluídos e, se necessário, arruelas e porcas, dependendo do tipo de estação.

Ajuste da cabeça de corte

Quando retirada da embalagem, a cabeça de corte da esquadria pode ser bloqueada na posição inferior com o mandro de bloqueio. Para desbloquear, pressione ligeiramente a cabeça para baixo, puxa o pino de bloqueio e depois levanta a cabeça enquanto segura a pega (III). Ao levantar e baixar a cabeça, segure a pega em todos os momentos, pois a mola de retorno levanta a cabeça sozinha. Quando a cabeça está em movimento, verifique se a proteção móvel da serra circular se move livremente, expondo automaticamente a serra circular ao descer e cobrindo-a ao levantá-la. Se forem detetados obstáculos que bloqueiam o movimento do guarda, devem ser removidos antes de iniciar o trabalho.

Se precisares de limitar a profundidade de corte, ajusta o batente de profundidade ajustando o parafuso e fixa a fixação com uma porca, depois verifica a profundidade fixada no material de teste e corrige a fixação (IV) se necessário.

Montagem e substituição da serra circular

ATENÇÃO! Antes de instalar ou substituir a serra circular, desligue a máquina, retire a ficha da tomada e espere até que a lâmina pare completamente. Use luvas de proteção ao substituir a serra circular.

Levanta a cabeça de corte para a posição superior. Se o acesso ao parafuso do fuso estiver obstruído, afrouxe a tampa ou o parafuso da tampa até ao ponto necessário para aceder aos fixadores. Depois, levante o guarda-serra circular móvel o suficiente para que o recorte do guarda fique acima do parafuso do fuso e permita inserir a chave (V).

Pressione e mantenha o fecho do fuso, depois rode o parafuso lentamente com a chave inglesa até o fuso travar (VI). Ao segurar a trava do eixo, desaparafuse-o no sentido dos ponteiros do relógio, remova a flange exterior e retire a serra circular deslizando-a para baixo. Antes de instalar uma nova serra circular, limpe as superfícies de contacto e os fixadores do pó e do pó, bem como limpe a flange interior e a flange exterior (VII).

Acople a serra circular em linha com a seta na direção de rotação na guarda, coloque a flange exterior e aperte o parafuso do fuso no sentido contrário ao dos ponteiros do relógio enquanto segura o bloqueio do eixo. Depois, devolve os guardas à posição de trabalho e verifica se o guarda móvel está a funcionar corretamente e se a serra circular roda livremente numa posição perpendicular e com uma inclinação de 45°.

Recomendações para o uso de serras circulares

Aviso! Certifique-se de que a velocidade de rotação permitida da serra circular é igual ou superior à velocidade de rotação da serra de esquadria. O uso de uma serra circular que não cumpra as condições acima fará com que a serra se desfaça durante a operação, o que pode causar ferimentos graves.

Devem ser usadas apenas lâminas recomendadas pelo fabricante, concebidas para cortar madeira e materiais à base de madeira, com dentes de carboneto, que cumpram os requisitos da EN 847-1 e com os parâmetros especificados na tabela técnica de dados. Discos feitos de aço HSS de alta velocidade não devem ser utilizados. Não use discos abrasivos nem discos concebidos para cortar metal. Não use anéis soltos ou mangas redutoras para encaixar no diâmetro do disco. Se o disco estiver equipado com anéis de redução fixos, certifique-se de que têm o mesmo diâmetro, paralelos entre si e um diâmetro de pelo menos 1/3 do diâmetro do disco. Antes de instalar o disco, limpe as superfícies de montagem e os fixadores do pó, resina, gordura, óleo e água.

A serra circular deve ser escolhida para o material a cortar. Quanto maior o número de dentes, maior será a qualidade do corte, por isso recomenda-se usar uma lâmina com 48 dentes para cortar tábuas laminadas e materiais mais duros. A lâmina de 24 dentes incluída na máquina pode ser usada para cortes mais rápidos e brutos de madeira, incluindo madeira estrutural, garantindo ao mesmo tempo que o material a processar está devidamente fixado.

Não use lâminas danificadas ou deformadas. Antes de iniciar qualquer trabalho, o disco de corte deve ser inspecionado e, se forem encontradas fissuras, lascas, dentes, dentes partidos ou qualquer outro dano, a lâmina deve ser substituída por uma nova antes de iniciar o trabalho. Segurando o disco pelo orifício de montagem, bateu ligeiramente no corpo do disco com o cabo da chave de fendas de plástico. Um som surdo pode indicar uma fissuradura no corpo do mostrador que pode não ser visível a olho nu. Se tiver dúvidas sobre o estado do disco, substitua-o antes de começar a trabalhar, e discos rachados não devem ser reparados ou reutilizados.

Extração de pó (VIII)

O trator de esquadria está equipado com um conector que permite ligar o saco de pó instalado ou a um sistema externo de extração de pó. Se a bolsa incluída for utilizada, fixe-a apertando as asas do anel metálico e deslizando-a para a porta de extração de pó no motor. Esvazie o saco sempre que estiver cheio e, depois do trabalho, abra o cadeado localizado no fundo. Se for utilizado um sistema externo de extração de pó, ligue a mangueira flexível diretamente ao conector ou com o adaptador apropriado selecionado para a mangueira que está a usar.

Ponteiro laser

A serra de esquadria está equipada com um ponteiro laser que mostra a linha de corte no material fixado ao palco. O ponteiro é ativado por um interruptor independente de ligar/desligar, uma única pressão liga o laser e uma repetida pressão desliga o laser. Não fique fixamente na fonte da emissão do feixe laser, pois isso pode causar danos temporários ou permanentes à sua visão.

Cabos de extensão

Se for necessário ligar o produto com cabos de extensão, a secção transversal dos fios dos cabos de extensão não deve ser inferior à secção transversal dos núcleos do cabo de alimentação incluído no produto. Para extensões até 25 m de comprimento, a secção transversal dos núcleos deve ser não inferior a 1,5 mm².

Risco residual

A máquina foi projetada e construída de acordo com a arte e tendo em conta as regras de segurança. No entanto, pode existir um risco residual durante o uso do produto.

Um risco para a saúde associado à fonte de alimentação resultante do uso de cabos de alimentação inadequados.

Risco de ruído devido à falta de uso de protetores auditivos.

Os riscos residuais podem ser minimizados seguindo cuidadosamente as instruções de segurança.

USAR A FERRAMENTA

Antes de começar a cortar, verifique se todas as fechaduras de ajuste estão apertadas, que a proteção da serra circular está a funcionar corretamente e que não há colisões ao longo de toda a amplitude de movimento da cabeça, o que deve ser verificado sem ligar a máquina. Verifique o material para pregos, grampos, parafusos e fissuras e avalie se pode ser suportado e fixado de forma segura. O cabo de alimentação e qualquer extensão devem ser encaminhados para fora da zona de corte de forma a que não possam ser puxados por baixo da cabeça.

Depois liga a máquina sem carga e certifica-te de que funciona sem batidas, assaduras e vibrações involuntárias, depois solta o interruptor e espera até o disco parar completamente. Coloque o material numa mesa apoiada na placa de suporte e fixe-a com um grampo. Depois de iniciada, deixe a serra circular atingir a velocidade nominal e só então comece a cortar de forma suave, sem pressão excessiva.

Definição dos Parâmetros de Corte

O ângulo de corte horizontal é definido rodando a mesa de trabalho. Para isso, afrouxe o parafuso de rotação da cabeça, solte o bloqueio de rotação da mesa e rode a mesa até à posição desejada usando a balança. A mesa tem uma catraca para ângulos típicos que serve como auxílio para ajustes rápidos, enquanto o ângulo também pode ser ajustado indiretamente na balança. Aperte sempre o parafuso de rotação da cabeça após definir o ângulo, não deixe a mesa trancada apenas pela catraca (IX).

Antes de fazer cortes inclinados, posicione a placa de suporte do palco de forma a manter pelo menos 5 mm de distância da serra circular durante toda a amplitude de movimento, para evitar que a lâmina se prenda na placa de suporte. O ângulo de inclinação é definido inclinando a cabeça de corte para a esquerda ou direita num intervalo de até 45 graus. Para isso, afrouxe o parafuso de inclinação da cabeça e posicione a cabeça no ângulo desejado usando a balança (X). Ao inclinar para a direita, puxe o bloqueio de inclinação para a direita e mantenha-o puxado para trás, incline a cabeça, depois liberte o bloqueio para que volte à posição de bloqueio, e só então aperte o parafuso da cabeça de inclinação (XI).

O bisel de esquadria permite cortar com a cabeça a baixar e cortar com o movimento da cabeça nas guias. O curso da cabeça nas guias pode ser bloqueado com o botão de bloqueio e, para cortes sem alimentação, a cabeça deve ser colocada na posição traseira e o movimento bloqueado. Para cortes de largura maior, o curso deve estar desbloqueado e a suavidade do movimento da cabeça deve ser verificada em toda a amplitude. Para realizar um corte por mergulho, ajuste o batente de profundidade ajustando o parafuso, depois verifique a profundidade definida no material de teste e corrija a configuração se necessário.

Após cada alteração no ângulo de rotação do palco, na inclinação da cabeça e em cada alteração no modo de movimento da cabeça, simula-se toda a amplitude de movimento de trabalho e verifica que a serra circular e os protetores não encontram obstáculos nem entram em contacto com a mesa de trabalho, inserção da mesa de trabalho, placa de suporte da mesa ou outros componentes da máquina.

Preparação e fixação da peça de trabalho

Coloque o material de forma estável na bancada de trabalho e deslize-o contra a placa de suporte do palco de forma a que não possa mudar de posição durante o corte. Fixa o material com uma braçadeira de mesa. Fixe a abraçadeira do palco no orifício atrás da placa de suporte do palco, à esquerda ou direita, depois fixe com um parafuso e pressione o material contra a mesa de trabalho e contra a placa traseira da mesa. Para peças longas e pesadas, forneça suporte em ambos os lados da máquina à mesma altura da mesa de trabalho para reduzir a inclinação do material e o risco de encravamento.

Estenda as extensões da mesa até ao comprimento necessário para suportar peças mais longas e bloqueie-as na posição fixada. Estenda as placas de empuxo nas extremidades das extensões e posicione-as de modo a que suportem o material e limitem o seu movimento durante o corte.

Para componentes muito grandes, é permitido trabalhar com um operador auxiliar no lado oposto da máquina apenas para suportar e estabilizar o material. O operador auxiliar não deve substituir os suportes ou extensões da mesa e deve permanecer fora da zona de corte e fora da zona de movimento da cabeça de corte. A máquina é controlada e o corte é realizado por uma pessoa que opera o interruptor elétrico e a manivela.

Fazer um corte

Antes de começar, assuma uma postura estável e segure a pega com firmeza. Para começar, pressiona a fechadura do interruptor e depois carrega no interruptor elétrico. O interruptor não tem uma função de bloqueio de funcionamento contínuo, por isso, quando a pressão é libertada, a máquina desliga-se.

Antes de cortar, a peça deve ser colocada de forma estável sobre a mesa de trabalho, pressionada contra a placa de suporte da mesa e fixada com uma braçadeira. Antes de começar, certifique-se de que a serra circular não toca no material nem em quaisquer componentes da máquina. Depois de iniciada, deixe a serra circular atingir a velocidade nominal e só então comece a cortar. Para baixar a cabeça, baixe-a suavemente, sem solavancos e sem pressão excessiva. Para o corte de alimentação da cabeça, estenda a cabeça o máximo possível para o lado oposto à placa de suporte do palco antes de começar o corte, depois baixa a cabeça sobre o material e corta apenas quando a cabeça estiver a mover-se em direção à placa traseira do palco. Não faça cortes enquanto move a cabeça na direção oposta à placa de empurramento do palco.

Ao cortar, guie a serra circular num movimento suave, aplicando apenas a pressão necessária para cortar o material. Não sobrecarregue a máquina nem deixe as lâminas sobreaquecerem, evite bater no material com a serra circular e faça movimentos de forma a não fazer a lâmina torcer na curvatura. Se a serra circular estiver bloqueada no material, liberte imediatamente a pressão no interruptor, espere que a lâmina pare completamente, desligue a máquina da fonte de alimentação e remova a causa do engarramento. Quando terminar de cortar, mantenha a cabeça de corte na posição baixa, solte o interruptor liga/desliga e espere até que a rotação da serra circular pare completamente. Depois segura sempre a pega e deixa a mola de retorno levantar a cabeça de corte lentamente, com pouca contra-ação, sem largar a pega. Depois de parar o disco, desligue a máquina da fonte de alimentação e só depois remova o material da mesa e passe aos passos seguintes.

Material de Bloqueio da Serra

Se a serra circular ficar presa no material a cortar, liberte imediatamente a pressão no interruptor e mantenha a cabeça de corte estável até a lâmina estar completamente parada. Depois desliga a máquina da fonte de alimentação removendo a ficha da tomada de rede.

Após desligar da fonte de alimentação, remova a causa do engarramento, por exemplo, suportando e fixando corretamente o material, alterando as definições ou removendo o objeto estranho do material, e depois retire cuidadosamente a lâmina do corte sem sacudir. Verifique o estado da serra circular quanto a danos e deformações e verifique se o movimento da cabeça e das proteções está livre; se houver danos, a lâmina deve ser substituída antes de retomar o trabalho. Continuar a cortar com material preso pode resultar em perda de controlo ou danos na serra de esquadria.

Atividades após o trabalho

Quando terminar de cortar, deve tirar a serra circular rotativa do corte e só assim libertar a pressão no interruptor. Espere até o disco estar completamente parado, desligue a máquina da fonte de alimentação, depois retire o material da mesa de trabalho e arrume a estação de trabalho.

Quando terminares de trabalhar, remove o pó e as lascas à volta das proteções, da mesa de trabalho e da porta de extração de pó e esvazia o saco de pó, se aplicável. Verifique o estado da serra circular e dos fixadores, e depois prossiga para a manutenção.

Restrições ao Sobreaquecimento

A máquina não tem ajuste de potência, e o consumo de energia aumenta com a carga durante o corte. Quanto maior for a resistência do material e a pressão sobre a cabeça de corte, mais rapidamente o motor aquece e pode ocorrer sobreaquecimento. Para reduzir o sobreaquecimento, corte de forma suave, sem derrubar e sem pressão excessiva, utilize uma serra circular adequada ao material e mantenha-o em boas condições, bem como assegure que as aberturas de ventilação estão abertas e que

o pó é removido da máquina.

A máquina foi concebida para operação intermitente e intermitente S6 40% num ciclo de 5 minutos, no qual aproximadamente 40% do tempo é dedicado ao trabalho sob carga e aproximadamente 60% é descarregado, por exemplo, trabalho sem corte ou sem pausa para permitir o arrefecimento. No caso de cortes intensivos, deve fazer pausas e, em caso de diminuição significativa da velocidade da lâmina, ruídos involuntários ou aumento notório da temperatura, reduzir a pressão, parar de trabalhar e esperar que a máquina arrefeça.

MANUTENÇÃO E ARMAZENAMENTO

ATENÇÃO! Antes de fazer ajustes, manutenção ou manutenção, remova a ficha do cabo de alimentação da tomada de rede. Após o trabalho, o estado técnico da ferramenta elétrica deve ser verificado por inspeção e avaliação externas: carroçaria e maçaneta, cabo elétrico com ficha e curva, funcionamento do interruptor elétrico, percurso das folgas de ventilação, faíscas das escovas, ruído do rolamento e da caixa de engrenagens, arranque e uniformidade de funcionamento. Durante o período de garantia, o utilizador não deve desmontar a ferramenta elétrica nem substituir quaisquer componentes ou componentes, pois isso anularia os direitos de garantia. Quaisquer irregularidades observadas durante a inspeção ou durante a operação são um sinal para realizar reparações num ponto de serviço. Após o trabalho, a carcaça, as ranhuras de ventilação, interruptores e tampas devem ser limpos, por exemplo, com um jato de ar (com uma pressão não superior a 0,3 MPa), uma escova ou um pano seco sem o uso de produtos químicos e líquidos de limpeza. As ferramentas e peças devem ser limpas com um pano seco e limpo.

Para manter a eficiência, certifique-se de que as tampas, entradas de ar e carcaça do motor estejam o mais livres possível de pó e sujidade, e limpe a máquina após cada operação. Recomenda-se lubrificar as peças móveis com uma graxa técnica adequada uma vez por mês. Não lubrifiquem o motor. Para limpezas periódicas, use um pano ligeiramente húmido com uma pequena quantidade de sabão suave, sem solventes e sem entrada de água na máquina. Antes de cada ligação, verifique se o mecanismo da guarda móvel da lâmina não está sujo, remova serradura velha e lascas com uma escova, e verifique se o elemento guia da guarda se move suavemente. Um inserto danificado na mesa de trabalho deve ser imediatamente substituído, pois pequenos componentes podem ficar presos entre o cartucho e a serra circular e a lâmina pode ficar presa. Numa máquina nova, recomenda-se verificar as escovas de carbono após as primeiras 50 horas de funcionamento. Depois, as escovas devem ser verificadas a cada 10 horas de funcionamento. Se o comprimento da escova de carbono for inferior a 6 mm, ou se a mola da escova ou o fio de ligação estiver danificado ou queimado, substitua o conjunto de escovas.

O armazenamento deve ser feito num local escuro, seco e à prova de geada, fora do alcance das crianças, a uma temperatura entre 5 e 30°C. Recomenda-se guardar a esquadria na sua embalagem original e, se estiver fora da embalagem, cobri-la para a proteger do pó e da humidade e manter as instruções juntamente com a máquina.

Se transportado em embalagens de fábrica, as peças móveis devem ser imobilizadas e a esquadria é colocada na embalagem de forma consistente com a disposição das proteções dentro da embalagem. Antes de mover ou transportar, bloqueie a rotação da mesa de trabalho, baixe a cabeça de corte para a posição inferior e bloqueie-a com o mandil de bloqueio, e bloqueie a função de alimentação do ferrolho na posição com o botão de bloqueio do guia traseiro. Desligue sempre o rebatente da esquadria da fonte de alimentação. Para manuseamento a curta distância, utilize a alavanca de transporte ou transporte junto a uma mesa de trabalho estacionária. Não levante a máquina pelos protetores ou elementos de ajuste.

KARAKTERISTIKE ALATA

Kutna pila je svestran alat dizajniran za rezanje drva i materijala na bazi drva. Njene široke mogućnosti podešavanja omogućuju ravne i kutne rezove. Alat je dizajniran za radioničke i montažne radove koji zahtijevaju ponovljene rezove pod unaprijed određenim kutom. Ispravan, pouzdan i siguran rad alata ovisi o pravilnoj upotrebi, stoga:

Prije upotrebe alata pročitajte cijeli priručnik i sačuvajte ga.

Dobavljač ne odgovara za bilo kakvu štetu nastalu zbog nepoštivanja sigurnosnih propisa i preporuka ovog priručnika.

OPREMA

Proizvod se isporučuje kompletan, ali ga je potrebno sastaviti kako je opisano kasnije u priručniku. Tvorničko pakiranje treba sadržavati: kutnu pilu, vrećicu za prašinu, kružnu pilu, stezaljku radnog stola, vijke za pomicanje rezne glave.

TEHNIČKI PARAMETRI

Parametar	Mjerna jedinica	Vrijednost
Broj kataloga		YT-82176
Nazivni napon	[V~]	220 - 240
Nominalna frekvencija	[Hz]	50
Trajna nazivna snaga	[W]	1800
Maksimalna snaga (S6 40%)	[W]	2000
Nazivna brzina	[min ⁻¹]	3800
Maks. visina × maks. duljina rezanja		
Kut horizontalne rotacije 0° / kut nagiba 0°	[mm]	105 × 330
Kut horizontalne rotacije 45° / kut nagiba 0°	[mm]	105 × 330
Kut horizontalne rotacije 0° / kut nagiba 45° lijevo	[mm]	60 × 330
Kut horizontalne rotacije 45° / kut nagiba 45° lijevo	[mm]	60 × 230
Kut horizontalne rotacije 0° / kut nagiba 45° udesno	[mm]	35 × 330
Kut horizontalne rotacije 45° / kut nagiba 45° udesno	[mm]	35 × 230
List kružne pile: vanjski promjer × promjer stezanja × maks. debljina	[mm]	305 × 30 × 2,8
Maksimalni kut rezanja pod uglom	[°]	-45 - +45
Masa	[kg]	20,7
Razina buke		
- zvučni tlak L _{pa} ± K	[dB(A)]	95,2 ± 3,0
- snaga L _{wa} ± K	[dB(A)]	108,2 ± 3,0
Klasa izolacije		II
Laserski pokazivač		
- razred		2
- moć	[mW]	<1
- valna duljina	[nm]	650

Deklarirana vrijednost emisije buke izmjerena je standardnom metodom ispitivanja i može se koristiti za usporedbu jednog alata s drugim. Deklarirana vrijednost emisije buke može se koristiti u preliminarnoj procjeni izloženosti.

Deklarirana ukupna vrijednost vibracija izmjerena je standardnom metodom ispitivanja i može se koristiti za usporedbu jednog alata s drugim. Deklarirana ukupna vrijednost vibracija može se koristiti u preliminarnoj procjeni izloženosti.

Napomena! Emisije vibracija i buke tijekom rada alata mogu se razlikovati od deklarirane vrijednosti ovisno o načinu korištenja alata. **Napomena:** Za zaštitu operatera moraju se uspostaviti sigurnosne mjere temeljene na procjeni izloženosti u stvarnim uvjetima upotrebe (uključujući sve dijelove radnog ciklusa, kao što su vremena kada je alat isključen ili u stanju mirovanja i vremena aktivacije).

OPĆA SIGURNOSNA UPOZORENJA ZA ELEKTRIČNE ALATE

Upozorenje! Pročitajte sva sigurnosna upozorenja, ilustracije i specifikacije koje ste dobili s ovim električnim alatom. Nepoštivanje istih može uzrokovati strujni udar, požar ili ozbiljne ozljede.

Sačuvajte sva upozorenja i upute za buduću upotrebu.

Izraz „električni alat” koji se koristi u upozorenjima odnosi se na sve električne alate, bez obzira jesu li s kabelom ili bez kabela.

Sigurnost na radnom mjestu

Održavajte svoje radno mjesto dobro osvijetljenim i čistim. Nered i loša rasvjeta mogu uzrokovati nesreće.

Ne koristite električne alate u eksplozivnim atmosferama, kao što je prisutnost zapaljivih tekućina, plinova ili para. Elek-

trični alati stvaraju iskre koje mogu zapaliti prašinu ili pare.

Držite djecu i promatrače podalje od svog radnog područja. Gubitak koncentracije može rezultirati gubitkom kontrole.

Električna sigurnost

Utička kabela za napajanje mora odgovarati utičnici. Nemojte ni na koji način modificirati utikač. Nemojte koristiti adaptere za utikač s uzemljenim električnim alatima. Nemodificirani utikač koji odgovara utičnici smanjuje rizik od strujnog udara. **Izbjegavajte kontakt tijela s uzemljenim površinama poput cijevi, radijatora i hladnjaka.** Uzemljenje tijela povećava rizik od strujnog udara.

Ne izlažite električne alate oborinama ili vlazi. Voda ili vlaga koja ulazi u električni alat povećat će rizik od strujnog udara.

Ne preopterećivajte kabel za napajanje. Ne koristite kabel za napajanje za nošenje, povlačenje ili iskopčavanje utikača iz zidne utičnice. Držite kabel za napajanje dalje od topline, ulja, oštih rubova i pokretnih dijelova. Oštećen ili zapetljan kabel za napajanje povećava rizik od strujnog udara.

Prilikom rada na otvorenom koristite produžne kabele namijenjene za vanjsku upotrebu. Korištenje produžnog kabela prikladnog za vanjsku upotrebu smanjuje rizik od strujnog udara.

Ako je rad električnog alata u vlažnom okruženju neizbježan, koristite zaštitni prekidač struje (RCD) kao zaštitu od napona napajanja. Korištenje RCD-a smanjuje rizik od strujnog udara.

Osobna sigurnost

Budite oprezni, pazite što radite i koristite zdrav razum prilikom rada s električnim alatom. Nemojte koristiti električni alat dok ste umorni ili pod utjecajem droga, alkohola ili lijekova. Čak i trenutak nepažnje tijekom rada s električnim alatom može rezultirati ozbiljnim tjelesnim ozljedama.

Koristite osobnu zaštitnu opremu. Uvijek nosite zaštitu za oči. Korištenje osobne zaštitne opreme kao što su maske za prašinu, protuklizne zaštitne cipele, zaštitne kacige i zaštita za sluh smanjuje rizik od ozbiljnih tjelesnih ozljeda.

Spriječite slučajno pokretanje. Prije spajanja na izvor napajanja i/ili bateriju, podizanja ili nošenja električnog alata provjerite je li prekidač u isključenom položaju. Nošenje električnog alata s prstom na prekidaču ili uključivanje električnog alata koji ima prekidač u uključenom položaju može uzrokovati ozbiljne ozljede.

Prije uključivanja električnog alata uklonite sve ključeve za podešavanje ili ključeve. Ključevi ili ključevi ostavljeni na rotirajućem dijelu električnog alata mogu uzrokovati ozbiljne ozljede.

Nemojte se previše naprezati ili ispružati. Uvijek održavajte pravilno držanje i ravnotežu. To će vam omogućiti bolju kontrolu električnog alata u neočekivanim situacijama tijekom rada.

Odjenite se prikladno. Ne nosite široku odjeću ili nakit. Držite kosu i odjeću dalje od pokretnih dijelova električnog alata. Široka odjeća, nakit ili duga kosa mogu se zaplesti u pokretne dijelove.

Ako je oprema opremljena za spajanje na sustave za usisavanje ili skupljanje prašine, provjerite jesu li spojeni i pravilno se koriste. Korištenje sustava za usisavanje prašine smanjuje rizik od opasnosti povezanih s prašinom.

Ne dopustite da iskustvo stečeno čestom upotrebom alata uzrokuje nepažnju i zanemarivanje sigurnosnih pravila. Nepažljive radnje mogu uzrokovati ozbiljne ozljede u djeliću sekunde.

Korištenje i briga o električnim alatima

Ne preopterećujte električni alat. Koristite ispravan električni alat za namjeravanu primjenu. Ispravan električni alat će bolje i sigurnije obavljati posao kada se koristi s predviđenim kapacitetom.

Ne koristite električni alat ako ga prekidač ne uključuje i isključuje. Svaki alat koji se ne može kontrolirati prekidačem je opasan i treba ga popraviti.

Isključite utikač iz utičnice i/ili izvadite bateriju, ako je odvojiva, prije bilo kakvih podešavanja, promjene pribora ili pohranjivanja električnog alata. Ove mjere opreza spriječit će slučajno uključivanje električnog alata.

Alat držite izvan dohvata djece. Ne dopustite osobama koje nisu upoznate s električnim alatima ili ovim uputama da rukuju alatom. Električni alati su opasni u rukama neobučениh korisnika.

Održavajte električne alate i pribor. Provjerite alat na neusklađenost ili blokiranje pokretnih dijelova, lom dijelova i bilo koje drugo stanje koje može utjecati na rad električnog alata. Popravite svu štetu prije upotrebe električnog alata. Mnoge nesreće uzrokovane su loše održanim električnim alatima.

Alate za rezanje održavajte čistima i oštima. Pravilno održavan alat za rezanje s oštirim rubovima ima manju vjerojatnost da će se zaglaviti i lakše ga je kontrolirati tijekom rada.

Koristite električne alate, pribor i nastavke itd. u skladu s ovim uputama, uzimajući u obzir vrstu i uvjete rada. Korištenje alata za rad koji nije namijenjen može stvoriti opasnu situaciju.

Ručke i površine za hvatanje držite suhima, čistima i bez ulja i masti. Klizave ručke i površine za hvatanje sprječavaju siguran rad i kontrolu alata u opasnim situacijama.

Popravci

Popravak električnog alata prepustite samo ovlaštenim servisima koristeći samo originalne rezervne dijelove. To će osigurati pravilan rad električnog alata.

SIGURNOSNE UPUTE ZA PILE POD UGAONIKOM

Kutne pile namijenjene su rezanju drva i materijala sličnih drvu. Ne smiju se koristiti s brusnim pločama za rezanje željeznih materijala poput šipki, letvi, stupova itd. Prašina brusne ploče zaglaviti će pokretne dijelove poput donjeg štitnika oštrice. Iskre od rezanja brusnom pločom spalit će donji štitnik oštrice, umetak radnog stola i druge plastične dijelove.

Kad god je to moguće, koristite stezaljke za pričvršćivanje obratka. Ako ćete obratak držati rukom, uvijek držite ruku najmanje 100 mm od svake strane lista pile. Nemojte koristiti ovu pilu za rezanje obratka koji su premali da bi se mogli sigurno stegnuti ili držati rukom. Ako vam je ruka preblizu listu pile, povećava se rizik od ozljede zbog kontakta s listom pile.

Radni komad mora biti nepomičan i osiguran ili pričvršćen i podložnom pločom i radnim stolom. Nikada nemojte pomicati radni komad niti rezati slobodnom rukom. Neosigurani ili pomični radni komad može biti odbačen velikom brzinom i uzrokovati ozljede.

Gurnite pilu kroz obratak. Nemojte povlačiti pilu kroz obratak. Za rezanje podignite glavu pile i pomičite je preko obratka bez rezanja, pokrenite motor, spustite glavu i gurnite pilu kroz obratak. Rezanje dok povlačite pilu vjerojatno će uzrokovati da list pile ispadne iz obratka i snažno odbaci sklop lista prema operateru.

Nikada ne prekrizite ruke duž predviđene linije rezanja, ili ispred ili iza lista pile. Držanje obratka prekrizanim rukama, na primjer, držanje obratka desno od lista pile lijevom rukom ili obrnuto, vrlo je opasno.

Nikada ne posežite iza podložne ploče tako da bilo koja ruka bude bliže od 100 mm sa bilo koje strane lista pile, radi uklanjanja ostataka drva ili iz bilo kojeg drugog razloga, dok se list pile okreće. Udaljenost rotirajućeg lista pile od vaše ruke možda neće biti očita i mogli biste se ozbiljno ozlijediti.

Pregledajte radni komad prije rezanja. Ako je radni komad savijen ili uvijen, stegnite ga tako da vanjska zakrivljena površina bude okrenuta prema podložnoj ploči. Uvijek provjerite da nema razmaka između radnog komada, podložne ploče i radnog stola duž linije rezanja. Savijen ili uvijen radni komad može se uvrnuti ili pomaknuti i mogao bi stisnuti list pile tijekom rezanja. Radni komad ne smije sadržavati čavle ili strane predmete.

Ne koristite pilu dok radni stol nije očišćen od svih alata, ostataka drva itd. osim obratka. Mali Ostaci ili labavi komadi drva ili drugi predmeti koji dođu u kontakt s rotirajućim listom pile mogu biti izbačeni velikom brzinom.

Režite samo jedan radni komad odjednom. Više slojeva materijala ne može se pravilno stegnuti ili držati i može doći do zaglavljivanja lista pile ili pomicanja tijekom rada.

Prije upotrebe provjerite je li ugaona pila pričvršćena ili postavljena na ravnu, čvrstu radnu površinu. Ravna, čvrsta radna površina smanjuje rizik od nestabilnosti ugaone pile.

Planirajte svoj rad. Kad god mijenjate postavku kuta nagiba ili kosine, provjerite je li podesiva potporna ploča ispravno postavljena kako bi poduprla obradak i izbjegla kontakt s listom pile ili zaštitnim sustavom. Bez uključivanja alata i bez obradka na stolu, provedite list pile kroz simulirani puni rez kako biste bili sigurni da nema kontakta ili rizika od rezanja potporne ploče.

Koristite odgovarajuću potporu poput produžetaka radnog stola, radnih postolja itd. ako je obradak širi ili duži od vrha radnog stola. Obradci duži ili širi od radnog stola kutne pile mogu se prevrnuti ako nisu sigurno pričvršćeni. Ako se odrezani dio ili obradak prevrne, mogu podići donji štitnik oštrice ili ih može odbaciti rotirajuća oštrica.

Ne koristite drugu osobu kao zamjenu za produžetke radnog stola ili kao dodatnu potporu. Nestabilna potpora obratka može uzrokovati zaglavljivanje lista pile ili pomicanje materijala tijekom rezanja, povlačeći vas i vašeg pomagača prema rotirajućem listu.

Materijal koji se reže ne smije se ni na koji način stegnuti ili prisitnuti uz rotirajući list pile. Ako se stisne, na primjer korištenjem graničnika duljine, materijal koji se reže može se zaglaviti u listu i biti snažno izbačen.

Uvijek koristite stezaljke ili nastavke dizajnirane za pravilno držanje kruglih materijala, poput šipki ili cijevi. Šipke se tijekom rezanja obično okreću, uzrokujući da oštrica „zagriže” i povuče radni komad rukama prema oštrici.

Pustite da oštrica postigne punu brzinu prije nego što dodirne radni komad. To će smanjiti rizik od izbacivanja radnog komada. Ako se radni komad ili oštrica zaglave, isključite pilu. Pričekajte da se svi pokretni dijelovi zaustave, a zatim isključite kabel za napajanje i/ili izvadite bateriju. Tek tada pokušajte osloboditi zaglavljenu materijal. Nastavak rezanja sa zaglavljenim materijalom može uzrokovati gubitak kontrole ili oštećenje pile.

Kada završite s rezanjem, otpustite okidač, držite reznu glavu pritisnutu i pričekajte da se oštrica zaustavi prije nego što uklonite materijal koji režete. Dosezanje blizu oštrice tijekom rada je opasno.

Čvrsto držite ručku prilikom uranjanja ili otpuštanja okidača prije nego što se rezna glava potpuno spusti. Kočenje rezne ploče može uzrokovati naglo povlačenje rezne glave prema dolje, što stvara rizik od ozljede.

PRIPREMA ZA RAD

Prije početka rada provjerite jesu li stroj, kabel za napajanje i utikač neoštećeni te se li štitnici oštrica slobodno pomiču i vraćaju li se u svoj zaštitni položaj. Ako se utvrde bilo kakva oštećenja ili neispravni štitnici, prekinite rad.

Napomena: Sve pripreme moraju se izvršiti dok je napajanje isključeno. **Kabel za napajanje mora biti iskopčan iz utičnice.**

Priprema radne stanice

Alat treba pričvrstiti na radni stol, stalak ili slično mjesto na radnom mjestu. Svi štitnici i sigurnosni uređaji moraju biti pravilno pričvršćeni prije pokretanja stroja. Osigurajte da se list pile može slobodno okretati. Prilikom rada s drvom pazite da u njega ne uđu strani predmeti, poput čavala, vijaka itd. Prije pokretanja stroja provjerite da se svi pokretni dijelovi mogu glatko kretati i da je list pile sigurno montiran. Prije spajanja kabela za napajanje na električnu mrežu provjerite odgovaraju li parametri mreže onima na natpisnoj pločici stroja.

Kutna pila treba biti postavljena na ravnu i stabilnu površinu, poput radnog stola. Visina montaže treba biti prilagođena visini operatera, omogućujući puni rad bez prekomjernog doseg, a istovremeno osiguravajući stabilan i siguran položaj za operatera. Podnožje radnog stola opremljeno je rupama za pričvršćivanje vijcima na pod. U tu svrhu upotrijebite četiri vijka za montažu (nisu uključeni) i, ako je potrebno, podložne pločice i matice odgovarajuće za vrstu radnog stola.

Podешavanje glave za rezanje

Nakon vađenja iz pakiranja, rezna glava kutne pile može biti zaključana u donjem položaju pomoću zasuna za zaključavanje. Za otključavanje lagano pritisnite glavu prema dolje, izvucite zasun za zaključavanje, a zatim podignite glavu dok držite ručku (III). Prilikom podizanja i spuštanja glave uvijek držite ručku jer povratna opruga automatski podiže glavu. Dok se glava pomiče, provjerite pomiče li se pomični štitnik lista pile slobodno, automatski otkrivajući list pile prilikom spuštanja i automatski pokrivajući ga prilikom podizanja. Ako primijetite bilo kakve prepreke koje blokiraju štitnik lista, uklonite ih prije početka rada. Ako je potrebno ograničiti dubinu rezanja, podesite graničnik dubine podešavanjem vijka i pričvrstite postavku maticom, zatim provjerite postavljenu dubinu na probnom uzorku i po potrebi ispravite postavku (IV).

Ugradnja i zamjena lista kružne pile

UPOZORENJE! Prije ugradnje ili zamjene lista pile, isključite stroj, iskopčajte ga iz struje i pričekajte da se list potpuno zaustavi. Nosite zaštitne rukavice prilikom zamjene lista pile. Podignite reznu glavu u gornji položaj. Ako je pristup vijku vretena otežan, otpustite poklopac ili vijak štitnika koliko je potrebno za pristup pričvršćivačima. Zatim podignite pomični štitnik pile dovoljno da izrez u štitniku bude postavljen iznad vijka vretena i omogući umetanje ključa (V). Pritisnite i držite blokadu vretena, a zatim ključem polako okrećite vijak vretena dok se vreteno ne blokira (VI). Dok držite blokadu vretena, odvrnite vijak vretena u smjeru kazaljke na satu, uklonite vanjsku prirubnicu i uklonite list pile pomicanjem prema dolje. Prije ugradnje novog lista pile, očistite prašinu s kontaktnih površina i montažnog pribora te očistite unutarnju i vanjsku prirubnicu (VII). Montirajte list pile prema strelici smjera rotacije na štitniku, postavite vanjsku prirubnicu i, dok držite blokadu vretena, zategnite vijak vretena u smjeru suprotnom od kazaljke na satu. Zatim vratite štitnike u radni položaj i provjerite radi li pomični štitnik ispravno te okreće li se list pile slobodno i okomito i pod kutom od 45°.

Preporuke za korištenje kružnih pile

Upozorenje! Osigurajte da je maksimalna dopuštena brzina kružne pile jednaka ili veća od brzine kutne pile. Korištenje kružne pile koja ne ispunjava ovaj zahtjev rezultirat će lomljenjem lista pile tijekom rada, što može uzrokovati ozbiljne ozljede. Koristite samo oštrice koje preporučuje proizvođač, namijenjene za rezanje drva i materijala na bazi drva, s karbidnim zubima, koje ispunjavaju zahtjeve norme EN 847-1 i zadovoljavaju specifikacije navedene u tablici s tehničkim podacima. Nemojte koristiti HSS oštrice. Nemojte koristiti abrazivne diskove ili oštrice namijenjene za rezanje metala. Nemojte koristiti labave redukcijske prstenove ili čahure za podešavanje povrta oštrice. Ako je oštrica opremljena fiksnim redukcijskim prstenovima, provjerite jesu li istog promjera, paralelni jedan s drugim i najmanje 1/3 promjera oštrice. Prije montaže oštrice očistite površine za montažu i pričvršćivače od prašine, smole, masti, ulja i vode. Kružnu pilu treba odabrati na temelju materijala koji se reže. Što je više zubaca, to je veća kvaliteta reza. Stoga se za rezanje laminiranih ploča i tvrdih materijala preporučuje pila s 48 zubaca. Pila s 24 zubaca koja dolazi uz stroj može se koristiti za brže i grubije rezanje drva, uključujući konstrukcijsko drvo, pod uvjetom da je obradak pravilno osiguran. Ne koristite oštećene ili deformirane rezne ploče. Prije svake upotrebe vizualno pregledajte reznu ploču i ako pronađete pukotine, krotine, savijanja, slomljene zube ili bilo kakva druga oštećenja, zamijenite je prije upotrebe. Držeći ploču za otvor za montažu, lagano kucnite po tijelu ploče drškom plastičnog odvijaa. Šuplji zvuk može ukazivati na pukotinu u tijelu ploče, koja možda nije vidljiva golim okom. Ako imate bilo kakvih nedoumica u vezi sa stanjem ploče, zamijenite je prije upotrebe. Ne popravljajte niti ponovno koristite napuknute ploče.

Usisavanje prašine (VIII)

Kutna pila opremljena je priključkom koji omogućuje spajanje priložene vrećice za prašinu ili vanjskog sustava za usisavanje prašine. Ako koristite priloženu vrećicu, pričvrstite je stiskanjem krilaca metalnog prstena i navlačenjem na priključak za usisavanje prašine na motoru. Ispraznite vrećicu svaki put kada je puna i nakon završetka rada otvaranjem patentnog zatvarača na dnu. Ako koristite vanjski sustav za usisavanje prašine, spojite fleksibilno crijevo izravno na priključak ili pomoću adaptera prikladnog za korišteno crijevo.

Laserski pokazivač

Kutna pila opremljena je laserskim pokazivačem koji prikazuje liniju rezanja na materijalu montiranom na stol. Pokazivač se aktivira zasebnim prekidačem; jednim pritiskom uključuje se laser, a ponovnim pritiskom se isključuje. Nemojte gledati u lasersku zraku jer to može uzrokovati privremeno ili trajno oštećenje oka.

Produžni kablovi

Ako je potrebno spojiti proizvod pomoću produžnih kabela, presjek žice produžnih kabela ne smije biti manji od presjeka žice kabela za napajanje koji se isporučuje s proizvodom. Za produžne kabele duljine do 25 m, presjek žice ne smije biti manji od 1,5 mm²

Preostali rizik

Stroj je projektiran i izrađen u skladu s važećim sigurnosnim standardima. Međutim, tijekom upotrebe proizvoda mogu se pojaviti preostali rizici.

Zdravstveni rizici povezani s električnom energijom zbog korištenja neispravnih kabela za napajanje.

Opasnost od buke zbog nenošenja zaštite za sluh.

Preostali rizik može se smanjiti pažljivim pridržavanjem sigurnosnih uputa.

KORIŠTENJE ALATA

Prije početka rezanja provjerite jesu li sve brave za podešavanje zategnute, štitnik oštrice ispravno funkcionira i nema sudara u cijelom rasponu kretanja glave. To treba provjeriti bez pokretanja stroja. Pregledajte materijal na čavle, spajalice, vijke i pukotine te procijenite može li se sigurno poduprijeti i pričvrstiti. Provucite kabel za napajanje i eventualni produžni kabel izvan područja rezanja tako da se ne može povući ispod glave.

Zatim pokrenite stroj bez opterećenja i provjerite radi li glatko, bez ikakvog lupkanja, trenja ili neobičnih vibracija. Nakon toga otpustite prekidač i pričekajte da se oštrica potpuno zaustavi. Postavite materijal na stol, naslonivši ga na potpornu ploču i pričvrstite ga stezaljkom. Nakon pokretanja, pustite da pila postigne nazivnu brzinu prije nego što počnete rezati glatkim pokretom, bez pretjeranog pritiska.

Postavljanje parametara rezanja

Horizontalni kut rezanja podešava se okretanjem radnog stola. Da biste to učinili, otpustite vijak za okretanje glave, otpustite blokadu okretanja stola i okrenite stol u željeni položaj pomoću skale. Stol ima četrtačku za standardne kutove, koja služi kao brzo pomagalo za podešavanje, a kut se također može neizravno podesiti pomoću skale. Nakon podešavanja kuta, uvijek zategnite vijak za okretanje glave; nikada ne ostavljajte stol zaključan isključivo četrtačkom (IX).

Prije izvođenja kosih rezova, podesite podložnu ploču stola kako biste održali najmanje 5 mm razmaka od lista pile u cijelom rasponu kretanja i spriječili da se list zaglavi na podložnoj ploči. Podesite kut nagiba naginjanjem glave pile lijevo ili desno do 45 stupnjeva. Da biste to učinili, otpustite vijak za nagib glave i podesite glavu na željeni kut pomoću skale (X). Za naginjanje uredno, povucite blokadu nagiba uredno i, dok je držite povučenu, nagnite glavu. Zatim otpustite blokadu da biste je vratili u zaključani položaj prije zatezanja vijka za nagib glave (XI).

Kutna pila omogućuje rezanje i s glavom prema dolje i s vodilicama. Kretanje glave duž vodilica može se blokirati gumbom za blokiranje. Za rezanje bez pomicanja, glavu treba postaviti u stražnji položaj, a pomicanje blokirati. Za šire rezove, pomicanje treba otključati i provjeriti glatko kretanje glave u cijelom rasponu. Za izvođenje ubodnog rezanja, postavite graničnik dubine podešavanjem vijka, zatim provjerite postavljenu dubinu na uzorku i po potrebi prilagodite.

Nakon svake promjene kuta rotacije stola, nagiba glave i svake promjene načina kretanja glave, uz isključeno napajanje, simulirajte radni pokret u punom rasponu i provjerite da kružna pila i štitnici ne nailaze na prepreke i ne dolaze u kontakt s radnim stolom, umetkom radnog stola, pločom nosača stola ili drugim elementima stroja.

Priprema i pričvršćivanje obratka

Čvrsto postavite materijal na radni stol i pritisnite ga uz potpornu ploču stola kako se ne bi mogao pomicati tijekom rezanja. Osigurajte materijal stezaljkom stola. Pričvrstite stezaljku stola na otvor koji se nalazi iza potporne ploče stola s lijeve ili desne strane, zatim je pričvrstite vijkom i pritisnite materijal uz radni stol i potpornu ploču stola. Za duge i teške radne komade, osigurajte potporu s obje strane stroja na istoj visini kao i radni stol kako biste smanjili naginjanje materijala i rizik od njegovog zaglavljivanja u prorezu.

Izvucite produžetke stola na potrebnu duljinu kako biste poduprli duže obradke i učvrstite ih na mjestu. Na krajevima produžetaka izvucite granične ploče i podesite ih kako biste poduprli materijal i ograničili njegovo kretanje tijekom rezanja.

Za vrlo velike obratke dopušteno je raditi s pomoćnim operaterom na suprotnoj strani stroja isključivo u svrhu podupiranja i stabilizacije materijala. Pomoćni operater ne može zamijeniti nosače ili produžetke stola i mora ostati izvan zone rezanja i zone kretanja glave za rezanje. Strojem upravljajte i rezanje izvodi jedna osoba koja rukuje električnim prekidačem i ručkom.

Prolazak kroz ljestvicu

Prije pokretanja, osigurajte stabilan stav i čvrst stisak ručke. Za pokretanje pritisnite blokadu prekidača, a zatim pritisnite električni prekidač. Prekidač nema funkciju zaključavanja, pa se stroj isključuje kada se prekidač otpusti.

Prije početka rezanja, obradak treba čvrsto postaviti na radni stol, pritisnuti uz potpornu ploču stola i pričvrstiti stezaljkom. Prije početka, provjerite da list kružne pile ne dodiruje materijal ili bilo koje komponente stroja. Nakon pokretanja, pustite da list pile dostigne svoju nazivnu brzinu prije početka rezanja. Prilikom rezanja sa spuštenom glavom, spustite glavu glatko, bez trzaja ili pretjeranog pritiska. Prilikom rezanja s pomakom glave, prije početka rezanja, izvucite glavu što dalje od potporne ploče stola, zatim spustite glavu na materijal i režite samo dok pomičete glavu prema potpornoj ploči stola. Nemojte rezati dok pomičete glavu od potporne ploče stola.

Prilikom rezanja vodite kružnu pilu glatkim pokretom, primjenjujući samo pritisak potreban za rezanje materijala. Nemojte preopteretiti stroj ili dopustiti da se oštrice pregrije. Izbjegavajte udaranje oštrice pile o materijal i krećite se na način koji ne uzrokuje uvrtnje oštrice u rezu. Ako se oštrica pile zaglavi u materijalu, odmah otpustite okidač, pričekajte da se oštrica potpuno zaustavi, isključite stroj iz struje i uklonite zaglavljenje. Nakon završetka rezanja, držite glavu za rezanje u donjem položaju, otpustite okidač i pričekajte da se pila potpuno zaustavi. Zatim nastavite držati ručku i dopustite povratnoj opruzi da polako podigne glavu za rezanje, uz lagano protudjelovanje, bez otpuštanja ručke. Nakon što se oštrica zaustavi, isključite stroj iz struje i tek tada uklonite materijal sa stola te prijedite na sljedeći korak.

Zaglavljivanje pile u materijalu

Ako se list pile zaglavi u materijalu koji se reže, odmah otpustite prekidač i držite glavu za rezanje mirno dok se list potpuno ne zaustavi. Zatim isključite stroj iz napajanja iskopčavanjem utikača iz utičnice.

Nakon isključivanja napajanja, uklonite uzrok zaglavljivanja, na primjer pravilnim podupiranjem i učvršćivanjem obratka, podešavanjem postavki ili uklanjanjem stranog predmeta s obratka. Zatim pažljivo izvucite list pile iz reza bez trzaja. Pregledajte list pile na oštećenja ili deformacije te provjerite kreću li se glava i štitnici slobodno. Ako je oštećen, zamijenite list pile prije nastavka rada. Nastavak rezanja sa zaglavljenim obratkom može dovesti do gubitka kontrole ili oštećenja pile.

Aktivnosti nakon posla

Nakon što je rez završen, uklonite rotirajući list pile iz reza i tek tada otpustite prekidač. Pričekajte da se list potpuno zaustavi, isključite stroj iz napajanja, a zatim uklonite materijal s radnog stola i pospremite radno područje.

Nakon završetka rada, uklonite prašinu i strugotine oko štitnika, radnog stola i otvora za usisavanje prašine te ispraznite vrećicu za prašinu, ako je korištena. Pregledajte list pile i montažni pribor na oštećenja, a zatim prijedite na održavanje.

Ograničenja pregrijavanja

Stroj nema regulaciju snage, a potrošnja energije raste s opterećenjem tijekom rezanja. Što je veći otpor materijala i pritisak na reznu glavu, motor se brže zagrijava, što može dovesti do pregrijavanja. Kako biste smanjili pregrijavanje, režite glatkim pokretima, izbjegavajući udaranje ili pretjerani pritisak, koristite kružnu pilu prikladnu za materijal i održavajte je u dobrom stanju te osigurajte da su ventilacijski otvori čisti i da se prašina uklanja iz stroja.

Stroj je dizajniran za S6 40% isprekidani rad u ciklusu od 5 minuta, gdje se otprilike 40% vremena provodi radeći pod opterećenjem, a otprilike 60% u neopterećenom stanju, poput nerezanja ili hlađenja. Tijekom intenzivnog rezanja treba praviti pauze, a ako dođe do značajnog pada brzine oštrice, neobične buke ili primjetnog porasta temperature, smanjiti pritisak, prestati raditi i pustiti stroj da se ohladi.

ODRŽAVANJE I SKLADIŠTENJE

OPREZ! Prije bilo kakvih podešavanja, servisiranja ili održavanja, isključite kabel za napajanje iz utičnice. Nakon završetka rada provjerite tehničko stanje električnog alata vizualnim pregledom kućišta i ručke, kabela za napajanje s utikačem i zateznim dijelom, rada prekidača za napajanje, odčepjenja ventilacijskih otvora, iskrenja četkica, buke iz ležajeva i zupčanika, pokretanja i nesmetanog rada. Tijekom jamstvenog roka korisnik ne smije rastavljati električni alat ili mijenjati bilo kakve podsklopove ili dijelove, jer će to poništiti jamstvo. Sve nepravilnosti uočene tijekom pregleda ili rada znak su za popravak u servisnom centru. Nakon završetka rada, kućište, ventilacijske otvore, prekidače i poklopce treba očistiti, na primjer, mlazom zraka (pod tlakom koji ne prelazi 0,3 MPa), četkom ili suhom krpom bez upotrebe kemikalija ili tekućina za čišćenje. Alate i ručke treba očistiti suhom, čistom krpom.

Za pravilan rad, štitnike, usisnike zraka i kućište motora održavajte što je moguće bez prašine i prljavštine te čistite stroj nakon svake upotrebe. Preporučuje se podmazivanje pokretnih dijelova jednom mjesečno odgovarajućom tehničkom mašću. Nemojte podmazivati motor. Za periodično čišćenje koristite blago vlažnu krpu s malo blagog sapuna, bez otapala, i ne dopustite da voda uđe u stroj. Prije svake upotrebe provjerite ima li prljavštine u mehanizmu pomičnog štitnika lista pile, uklonite staru piljevinu i iverje četkom te provjerite pomiče li se vodilica štitnika glatko. Oštećeni umetak radnog stola treba odmah zamijeniti, jer se mali dijelovi mogu zaglaviti između umetka i lista pile, što uzrokuje zaglavljivanje lista. Na novom stroju preporučuje se provjera ugljičnih četkica nakon prvih 50 sati rada. Nakon toga, četkice treba provjeravati svakih 10 sati rada. Ako je duljina ugljičnih četkica manja od 6 mm ili ako je opruga ili priključni kabel četke oštećen ili izgorio, set četkica mora se zamijeniti.

Čuvajte na tamnom, suhom i mjestu zaštićenom od smrzavanja, izvan dohvata djece, na temperaturi između 5 i 30°C. Preporučuje se da ugaonu pilu čuvate u originalnom pakiranju, a ako je izvan pakiranja, pokrijte je kako biste je zaštitili od prašine i vlage te držite priručnik uz stroj.

Prilikom transporta u originalnom pakiranju, osigurajte pokretne dijelove i stavite kutnu pilu u pakiranje tako da su sigurnosne naprave ispravno postavljene. Prije premještanja ili transporta, blokirajte rotaciju radnog stola, spustite reznu glavu u donji položaj i osigurajte je zatkom za zaključavanje te blokirajte funkciju pomicanja vodilice u stražnjem položaju pomoću gumba za zaključavanje vodilice. Uvijek prevozite kutnu pilu isključenu iz struje. Za kratke udaljenosti koristite ručku za transport ili je nosite za stacionarni radni stol. Nemojte podizati stroj za štitnike ili upravljačke elemente.

منشار القطع المائل أداة متعددة الاستخدامات مصممة لقطع الخشب والمواد الخشبية. تتيح خيارات الضبط الواسعة إجراء قطع مستقيمة ومائلة. صُممت هذه الأداة لأعمال الورش والتجميع التي تتطلب قطعاً متكررة بزوايا محددة مسبقاً. يعتمد التشغيل الصحيح والموثوق والأمن للأداة على الاستخدام السليم، لذا:

قبل استخدام الأداة، اقرأ الدليل بالكامل واحتفظ به.

لا يتحمل المورد أي مسؤولية عن أي ضرر ناتج عن عدم الامتثال لأنظمة السلامة والتوصيات الواردة في هذا الدليل.

معدات

يتم تسليم المنتج كاملاً ولكنه يتطلب التجميع كما هو موضح لاحقاً في الدليل. يجب أن تحتوي عبوة المصنع على: منشار ميثري، كيس تجميع الغبار، منشار دائري، مشبك طاوله العمل، براغي تحريك رأس القطع.

المعايير الفنية

رقم الكatalog	وحدة القياس	قيمة
الجدد الاسمي	[V~]	٢٢٠ - ٢٤٠
التردد الاسمي	[هرتز]	٥٠
الفترة المقفلة المسنورة	[إف]	١٨٠٠
أقصى طاقة (S1 ٪٤٠)	[إف]	٢٠٠٠
السرعة المقفلة	[min']	٢٨٠٠
أقصى ارتفاع x أقصى طول للقطع		
زاوية الدوران الأمامي ٠° / زاوية الميل ٠°	[م]	٢٣٠ x ١٠٥
زاوية الدوران الأمامي ٤٥° / زاوية الميل ٠°	[م]	٢٣٠ x ١٠٥
زاوية الدوران الأمامي ٠° / زاوية الميل ٤٥° يساراً	[م]	٢٣٠ x ٦٠
زاوية الدوران الأمامي ٤٥° / زاوية الميل ٤٥°	[م]	٢٢٠ x ٦٠
زاوية الدوران الأمامي ٠° / زاوية الميل ٤٥° إلى اليمين	[م]	٢٣٠ x ٣٥
زاوية الدوران الأمامي ٤٥° / زاوية الميل ٤٥°	[م]	٢٢٠ x ٣٥
شفرة المنشار الدائري: القطر الخارجي x قطر الثبيت x أقصى سمك	[م]	٢,٨ x ٣٠ x ٣,٥
أقصى زاوية قطع منطوقة	[°]	٤٥° - ٤٥°
كتلة	[كج]	٢,٠٧
مستوى الضوضاء		
- ضغط الصوت $L_{pA} \pm K$	[ديسيبل (أ)]	٢,٠ ± ٩٥,٢
- الفترة $L_{pA} \pm K$	[ديسيبل (أ)]	٢,٠ ± ١٠٨,٢
فئة العزل		٢
مؤشر ليزر		
- فصل		٢
- قوة		<١
- الطول الموجي	[نم]	٦٥٠

تم قياس قيمة انبعاث الضوضاء المعلنة باستخدام طريقة اختبار قياسية، ويمكن استخدامها لمقارنة أداة بأخرى. كما يمكن استخدام قيمة انبعاث الضوضاء المعلنة في تقييم أولي للتعرض. تم قياس القيمة الإجمالية المعلنة للاهتزاز باستخدام طريقة اختبار قياسية، ويمكن استخدامها لمقارنة أداة بأخرى. كما يمكن استخدام هذه القيمة في تقييم أولي للتعرض.

ملاحظة: قد تختلف انبعاثات الاهتزاز والضوضاء أثناء تشغيل الأداة عن القيمة المعلنة اعتماداً على كيفية استخدام الأداة. يجب وضع تدابير السلامة بناءً على تقييم التعرض في ظل ظروف الاستخدام الفعلية لحماية المشغل (بما في ذلك جميع أجزاء دورة التشغيل، مثل الأوقات التي يتم فيها إيقاف تشغيل الأداة أو وضعها في وضع الخمول، وأوقات التنشيط).

تحذيرات السلامة العامة المتعلقة بالأدوات الكهربائية

تحذير! اقرأ جميع تحذيرات السلامة والرسومات التوضيحية والمواصفات المرفقة مع هذه الأداة الكهربائية. قد يؤدي عدم اتباعها إلى صدمة كهربائية أو حرق أو إصابة خطيرة. احتفظ بجميع التحذيرات والتعليمات للرجوع إليها مستقبلاً.

يشير مصطلح "الأداة الكهربائية" المستخدم في التحذيرات إلى جميع الأدوات الكهربائية، سواء كانت سلكية أو لاسلكية.

السلامة في مكان العمل

حافظ على إضاءة جيدة ونظافة مكان عملك. فالضوضاء والإضاءة السيئة قد تسبب في وقوع حوادث. لا تستخدم الأدوات الكهربائية في الأجواء القابلة للاشتعال، مثل وجود سوائل أو غازات أو أبخرة قابلة للاشتعال. تُصدر الأدوات الكهربائية شرارات قد تشعل الغبار أو الأبخرة. أبعد الأطفال والمارة عن منطقة عملك. فقدان التركيز قد يؤدي إلى فقدان السيطرة.

السلامة الكهربائية

يجب أن يتطابق قابس سلك الطاقة مع مقبس الكهرباء، لا تُجر أي تعديلات على القابس، لا تستخدم أي محولات قابس مع الأدوات الكهربائية الموضحة. يُنقل استخدام قابس غير مُعطل

ومتوافق مع مقبس الكهرباء من خطر الصدمة الكهربائية.

تجنب ملامسة جسمك للسطح المؤرضة مثل الأنابيب والمشعات والثلاجات. فتأريض جسمك يزيد من خطر التعرض لصدمة كهربائية.

لا تعرض الأدوات الكهربائية للأملط أو الرطوبة. دخول الماء أو الرطوبة إلى الأدوات الكهربائية يزيد من خطر الصدمة الكهربائية.

لا تحمّل سلك الطاقة فوق طاقته. لا تستخدم سلك الطاقة لحمل الجهاز أو سحبه أو فصل القابس من مقبس الحائط. احفظ سلك الطاقة بعيداً عن الحرارة والزيت والحواف الحادة والأجزاء المتحركة. يزيد سلك الطاقة التالف أو المتشابك من خطر الصعق الكهربائي.

عند العمل في الهواء الطلق، استخدم أسلاك تمديد مصممة للاستخدام الخارجي. استخدم سلك تمديد مناسب للاستخدام الخارجي يقلل من خطر الصدمة الكهربائية. إذا كان تشغيل أداة كهربائية في بيئة رطبة أمراً لا مفر منه، فاستخدم جهاز حماية من التيار المتبقي (RCD) كحماية ضد جهد التيار الكهربائي. يقلل استخدام جهاز الحماية من التيار المتبقي من خطر الصدمة الكهربائية.

السلامة الشخصية

كن متيقظاً، وانتبه لما تفعله، واستخدم المنطق السليم عند تشغيل الأدوات الكهربائية. لا تستخدمها وأنت متعب أو تحت تأثير المخدرات أو الكحول أو الأدوية. حتى لحظة غفلة أثناء تشغيلها قد تؤدي إلى إصابات خطيرة.

استخدم معدات الوقاية الشخصية، ارتد واقيات العين دائماً. يقلل استخدام معدات الوقاية الشخصية، مثل أقنعة الغبار، وأحذية السلامة المانعة للانزلاق، والوذوات الواقية، وواقيات الأذن، من خطر الإصابة الشخصية الخطيرة.

تجنب التشغيل العرشي، تأكد من أن المفاتيح في وضع الإيقاف قبل توصيل مصدر الطاقة أو البطارية، أو قبل حمل الأداة الكهربائية. قد يؤدي حمل الأداة الكهربائية مع الضغط على المفاتيح أو تشغيلها والمفاتيح في وضع التشغيل إلى إصابات خطيرة.

قم بإزالة أي مفاتيح ضبط أو مفاتيح ربط قبل تشغيل الأداة الكهربائية. قد يؤدي ترك مفاتيح الربط أو مفاتيح الربط متصلًا بجزء دوار من الأداة الكهربائية إلى إصابة خطيرة. لا تباليغ في مدى ديك أو تمددهما. حافظ على وضعية جسمك وتوازلك بشكل سليم في جميع الأوقات. سيملك ذلك من التحكم بشكل أفضل في الأداة الكهربائية في المواقف غير المتوقعة أثناء العمل.

ارتد ملابس مناسبة. تجنب ارتداء الملابس الفضفاضة أو المجوهرات. أبق شعرك وملايسك بعيداً عن الأجزاء المتحركة للأداة الكهربائية. قد تعلق الملابس الفضفاضة أو المجوهرات أو الشعر الطويل في الأجزاء المتحركة.

إذا كانت المعدات مجزأة للتوصيل بأنظمة شغط أو تجميع الغبار، فتأكد من توصيلها واستخدامها بشكل صحيح. يقلل استخدام أنظمة شغط الغبار من مخاطر التعرض للغبار. لا تدع الخبرة المكتسبة من الاستخدام المتكرر للدوات تجعلك مهملًا وتتجاهل قواعد السلامة. فالإهمال قد يتسبب في إصابات خطيرة في لحظة.

استخدام وصيانة الأدوات الكهربائية

لا تحمّل الأدوات الكهربائية فوق طاقتها. استخدم الأداة الكهربائية المناسبة للاستخدام المقصود. ستؤدي الأداة الكهربائية المناسبة للعمل بشكل أفضل وأكثر أماناً عند استخدامها بكامل طاقتها المصممة.

لا تستخدم أداة كهربائية إذا كان مفتاح التشغيل لا يقوم بتشغيلها وإيقافها. أي أداة لا يمكن التحكم بها بواسطة المفاتيح تُعتبر خطيرة ويجب إصلاحها.

افصل القابس من مأخذ الطاقة و/أو أزل البطارية، إن كانت قابلة للفصل، قبل إجراء أي تعديلات أو تغيير الملحقات أو تخزين الأدوات الكهربائية. هذه الاحتياطات تمنع تشغيل الأداة الكهربائية عن طريق الخطأ.

أبق الأداة بعيداً عن متناول الأطفال. لا تسمح للأشخاص غير الملمين بالأدوات الكهربائية أو بهذه التعليمات بتشغيل الأداة. الأدوات الكهربائية خطيرة في أيدي المستخدمين غير المدربين. حافظ على أدواتك الكهربائية وملحقاتها. فحص الأداة للتأكد من عدم وجود خلل في محاداة الأجزاء المتحركة أو تعطلها، أو وجود أجزاء مكسورة، أو أي عطل آخر قد يؤثر على تشغيلها.

اصطحب أي تلف قبل استخدام الأداة. فالعديد من الحوادث سببها سوء صيانة الأدوات الكهربائية. حافظ على نظافة أدوات القطع وحدها. فإداة القطع التي تتم صيانتها بشكل صحيح وحوافها الحادة أقل عرضة للاحتكاك وأسهل في التحكم بها أثناء التشغيل.

استخدم الأدوات الكهربائية وملحقاتها وغيرها وفقاً لهذه التعليمات، مع مراعاة نوع العمل وظروفه. قد يؤدي استخدام الأدوات لأغراض غير مخصصة لها إلى خلق وضع خطير. حافظ على المقابض وأسطح الإمساك جافة ونظيفة وخالية من الزيوت والشحوم. فالمقابض وأسطح الإمساك الزلقة تعيق التشغيل الآمن والتحكم في الأداة في المواقف الخطرة.

الإصلاحات

قم بإصلاح أدواتك الكهربائية فقط لدى ورش الإصلاح المعتمدة باستخدام قطع غير أصلية فقط. هذا يضمن التشغيل السليم للأداة.

تعليمات السلامة لمشار الأروية

صُممت مشابير القطع المائلة لقطع الخشب والمواد الشبيهة به. لا ينصح باستخدامها مع أقراص التخليل لقطع المواد الحديدية كالقضبان والأعددة وغيرها. فغبار أقراص التخليل قد يغيث حركة الأجزاء المتحركة، مثل واقي الشفرة السطحي. كما أن الشرر الناتج عن قطع قرص التخليل قد يحرق واقي الشفرة السطحي، وقاعدة طاولة العمل، والأجزاء البلاستيكية الأخرى.

استخدم المشابير لتثبيت قطعة العمل كلما أمكن. إذا كنت تستخدم قطعة العمل يدوياً، فاحرص دائماً على إبقاء يدك على بعد 100 مم على الأقل من جانبي شفرة المنشار. لا تستخدم هذا المنشار لقطع عمل صغيرة جداً بحيث لا يمكن تثبيتها بإحكام أو حملها يدوياً. إذا كانت يدك قريبة جداً من شفرة المنشار، يزداد خطر الإصابة نتيجة ملامستها.

يجب تثبيت قطعة العمل بإحكام من خلال كل من لوحة الدعم وطاولة العمل. لا تقم أبداً بتحريك قطعة العمل أو قطعها يدوياً. قد تنفث قطعة العمل غير المثبتة أو المتحركة بسرعة عالية، مما قد يتسبب إصابات.

راقب المنشار عبر قطعة العمل. لا تسحب المنشار عبرها للقطع، ارفع رأس المنشار وحركه فوق قطعة العمل دون قطعها، ثم شغل المحرك، وأزل الرأس، وادفع المنشار عبر قطعة العمل. القطع أثناء سحب المنشار قد يتسبب في خروج شفرة المنشار من قطعة العمل وفقدانها بقوة باتجاه المستخدم.

لا تقم أبداً بتقاطع ذراعك على طول خط القطع المقصود، أو أمام أو خلف شفرة المنشار. إن مسك قطعة العمل بشكل متقاطع، على سبيل المثال، مسك قطعة العمل على يمين شفرة المنشار يبدك اليسرى أو العكس، أمر خطير للغاية.

لا تدخل يدك خلف لوحة الدعم بحيث تكون أي من يديك على بعد أقل من 100 مم من جانبي شفرة المنشار، سواء لإزالة شفرة المنشار، سواء لإزالة شفرة المنشار. أثناء دوران شفرة المنشار، قد لا تكون المسافة بين شفرة المنشار الدوارة وديك واضحة، وقد تُعرض نفسك لإصابة خطيرة.

افحص قطعة العمل قبل القطع. إذا كانت مثنية أو ملتوية، فثبتها بحيث يكون سطحها المنحني الخارجي مواجهاً للوحة الدعم. تأكد دائماً من عدم وجود أي فجوة بين قطعة العمل ولوحة الدعم وطاولة العمل على طول خط القطع. قد تتسبب قطعة العمل المثنية أو الملتوية في التواء أو تحرك، مما قد يؤدي إلى انحراف شفرة المنشار أثناء القطع. يجب أن تكون

قطعة العمل خالية من المسامير أو أي أجسام غريبة. لا تستخدم المنشار حتى يتم إخلاء طاولة العمل من جميع الأدوات وقطع الخشب وما إلى ذلك باستثناء قطعة العمل. صغير يمكن أن تطيار قصاصات الخشب أو القطع السائبة أو الأشياء الأخرى التي تتلاصق مع شفرة المنشار الدوارة بسرعة عالية.

لا تقم بقطع سوي قطع عمق واحدة في كل مرة. لا يمكن تثبيت طبقات متعددة من المواد بشكل صحيح، وقد يؤدي ذلك إلى انحراف شفرة المنشار أو تحركها أثناء التشغيل. قبل الاستخدام، تأكد من تثبيت منشار القطع المائل أو وضعه على سطح عمل مسو وثابت. يقلل سطح العمل المستوي والثابت من خطر عدم استقرار منشار القطع المائل.

خطط لعملك. عند تغيير زاوية الشغط أو القطع المائل، تأكد من وضع لوحة الدعم العكس للتعديل بشكل صحيح لدعم قطعة العمل وتجنب ملامستها لشفرة المنشار أو نظام الحماية.

تم تجهيز منشار القطع المائل بوسيلة تسمح بتوصيل كيس الغبار المرفق أو نظام شفط غبار خارجي. عند استخدام الكيس المرفق، تثبته بالضغطة على أجنحة الحلقة المعدنية وإدخالها في وصلة شفط الغبار الموجودة على المحرك. فرغ الكيس كلما أمثلاً وبعد الانتهاء من العمل بفتح الشحاب الموجود في الأسفل. عند استخدام نظام شفط غبار خارجي، وصل الخرطوم المرن بالوصلة مباشرة أو باستخدام محوّل مناسب للخرطوم المستخدم.

مؤشر ليزر

منشار القطع المائل مزود بمؤشر ليزر يُظهر خط القطع على المادة المثبتة على الطاولة. يتم تشغيل المؤشر بواسطة مفتاح منفصل؛ الضغطة عليه مرة واحدة يُشغّل الليزر، والضغطة عليه مرة أخرى يُطفئه. تجنّب النظر مباشرة إلى شعاع الليزر، فقد يسبب ذلك ضرراً مؤقتاً أو دائماً للعين.

كابلات التمديد

في حال الحاجة إلى توصيل المنتج باستخدام كوابل تمديد، يجب ألا يقل مقطع سلك كابل التمديد عن مقطع سلك كابل الطاقة المرفق مع المنتج. بالنسبة لكابلات التمديد التي يصل طولها إلى ٢٥ مترًا، يجب ألا يقل مقطع السلك عن ١,٥".

المخاطر المتبقية

صُممت الآلة وبنيت وفقاً لمعايير السلامة المعمول بها. ومع ذلك، قد تحدث مخاطر متبقية أثناء استخدام المنتج.

المخاطر الصحية المرتبطة بالطاقة الكهربائية نتيجة استخدام كوابل الطاقة غير المناسبة.

خطر الضوضاء بسبب عدم ارتداء وسائل حماية السمع.

يمكن تقليل المخاطر المتبقية عن طريق اتباع تعليمات السلامة بعناية.

استخدام الأداة

قبل بدء القطع، تأكد من إحكام جميع أقفال الضبط وأن وافي الشفرة يعمل بشكل صحيح، وأنه لا توجد أي عوائق في كامل نطاق حركة رأس القطع. يجب التحقق من ذلك دون تشغيل الجهاز. افحص المادة بحيث أن المسامير والديابيس والبراغي والشقوق، وتأكد من إمكانية دعمها وتثبيتها بشكل آمن. مرر سلك الطاقة وأي سلك تمديد خارج منطقة القطع بحيث لا يمكن سحبه أسهل الأسفل.

بعد ذلك، تُشغّل الآلة بدون حموله وتأكد من أنها تعمل ببساطة، دون أي اهتزازات أو احتكاك أو أصوات غير طبيعية. ثم، حرر المفاتيح وانتظر حتى تتوقف الشفرة تماماً. ضع المادة على طاولة، مع إسنادهما على لوحة الدعم، وتثبيتها بمشبك. بمجرد بدء التشغيل، اترك المنشار يصل إلى سرعته المقررة قبل البدء بالقطع ببساطة، دون الضغطة بشدة.

ضبط معلمات القطع

يتم ضبط زاوية القطع الأفقية بتدوير طاولة العمل. وللقيام بذلك، قم بفك برغي تدوير الرأس، ثم حرر قفل تدوير الطاولة، وقم بتدوير الطاولة إلى الوضع المطلوب باستخدام المقياس. تحتوي الطاولة على آلية تروس الزوايا القياسية، والتي تُستخدم كأداة ضبط سريعة، كما يمكن ضبط الزاوية بشكل غير مباشر باستخدام المقياس. بعد ضبط الزاوية، قم دائماً بربط برغي تدوير الرأس بإحكام؛ ولا تترك الطاولة مقفلة باستخدام آلية التروس فقط (IX).

قبل إجراء القطع المائلة، اضبط لوحة دعم الطاولة بحيث تحافظ على مسافة لا تقل عن ٥ سم بينها وبين شفرة المنشار طوال نطاق حركتها لمنع الشفرة من التعلق بلوحة الدعم. اضبط زاوية القطع المائلة بإمالة رأس المنشار بعيداً أو يساراً حتى ٤٥ درجة. وللقيام بذلك، قم بفك برغي إمالة الرأس واضبط الرأس على الزاوية المطلوبة باستخدام المقياس (X). للإمالة إلى اليمين، اسحب قفل الإمالة إلى اليمين، ثم قم بإمالة الرأس مع الاستمرار في سحبه. بعد ذلك، حرر القفل لإعادته إلى وضع القفل قبل إحكام ربط برغي إمالة الرأس (XI).

تتيح منشار الزاوية إمكانية القطع مع توجيه الرأس لأسفل أو باستخدام الموجهات. يمكن تثبيت حركة الرأس على طول الموجهات باستخدام مقبض القفل للقطع بدون تغذية، يجب ضبط الرأس على الوضع الخلفي وتثبيت التغذية. أما للقطع الأوسع، فيجب فك قفل التغذية والتأكد من سلسلة حركة الرأس في كامل نطاقها. لإجراء قطع غاطس، اضبط الحد العمق عن طريق ضبط البرغي، ثم تحقق من العمق المضبوط على قطعة تجريبية، واضبطه إذا لزم الأمر.

بعد كل تغيير في زاوية دوران الطاولة، وإمالة الرأس، وكل تغيير في وضع حركة الرأس، من فصل مصدر الطاقة، مع محاكاة حركة العمل في نطاقها الكامل وتحقق من أن المنشار الدائري والوقيات لا تواجه أي عوائق ولا تتلامس مع طاولة العمل، أو حشوة طاولة العمل، أو لوحة دعم الطاولة، أو عناصر الماكينة الأخرى.

تحضير وتثبيت قطعة العمل

ضع المادة بإحكام على طاولة العمل واضغطها على لوحة الدعم لمنعها من الانزلاق أثناء القطع. تثبت المادة باستخدام مشبك الطاولة. اربط مشبك الطاولة بالفتحة الموجودة خلف لوحة الدعم على الجانب الأيمن أو الأيسر، ثم اربطه بمسمار واضغط المادة على طاولة العمل و لوحة الدعم. بالنسبة لقطع العمل الطويلة والثقيلة، وفر دعومات على جانبي الماكينة على نفس ارتفاع طاولة العمل لتقليل ميل المادة وخطر انحرافها في شق القطع.

قم بتثبيت امتدادات الطاولة إلى الطول المطلوب لدعم قطع العمل الطويلة، ثم تثبيتها في مكانها. عند نهايات الامتدادات، قم بتثبيت الواح التوقف واضبطها لدعم المادة والحد من حركتها أثناء القطع.

بالنسبة لقطع العمل الكبيرة جداً، يُسمح بوجود عامل مساعد على الجانب المقابل من الماكينة لعرض دعم وتثبيت المادة فقط. لا يجوز للعامل المساعد استبدال الدعومات أو امتدادات الطاولة، ويجب أن يبقى خارج منطقة القطع ومنطقة حركة رأس القطع. يتم التحكم في الماكينة وتنفيذ عملية القطع بواسطة شخص واحد، يقوم بتشغيل المفاتيح الكهربائي والمقبض.

اجتناب الاختيار

قبل البدء، تأكد من ثبات وضعيتك وإمساكك بالمقبض بإحكام. للبدء، اضغط على زر القفل ثم اضغط على زر التشغيل. لا يحتوي الزر على خاصية إيقاف التشغيل التلقائي، لذا ينطفئ الجهاز عند تحرير الزر.

قبل البدء بالقطع، يجب وضع قطعة العمل بإحكام على طاولة العمل، ودفعها باتجاه لوحة الدعم، وتثبيتها بمشبك. قبل البدء، تأكد من عدم ملامسة شفرة المنشار الدائري للمادة أو أي من مكونات الماكينة. بعد البدء، اترك شفرة المنشار تصل إلى سرعتها المحددة قبل بدء القطع. عند القطع مع خفض رأس المنشار، اخفضه ببساطة، دون اهتزاز أو ضغط زائد. عند القطع مع تغذية الرأس، قبل بدء القطع، مّد رأس المنشار لأقصى مسافة ممكنة بعيداً عن لوحة الدعم، ثم اخفضه على المادة واقطع فقط أثناء تحريك الرأس باتجاه لوحة الدعم. لا تقطع أثناء تحريك الرأس بعيداً عن لوحة الدعم.

عند القطع، حرّك المنشار الدائري ببساطة، مع الضغط اللازم فقط لقطع المادة. لا تُحتمل الجهاز فوق طاقته أو تُسمح بارتفاع درجة حرارة الشفرات. تجنّب ضرب شفرة المنشار بالمادة، وحركها بطريقة لا تتسبب في أذى الشفرة داخل الشق. إذا انحرشت شفرة المنشار في المادة، حرر الزناد فوراً، وانتظر حتى تتوقف الشفرة تماماً، ثم افصل الجهاز عن الكهرباء، وأزل الإلحشار. بعد الانتهاء من القطع، أبقِ رأس القطع في الوضع السفلي، وحرر الزناد، وانتظر حتى يتوقف المنشار تماماً. بعد ذلك، استمر في الإمساك بالمقبض واترك زيرك الإرجاع يرفع رأس القطع ببطء، مع مقاومة طفيفة، دون تحرير المقبض. بمجرد توقف الشفرة، افصل الجهاز عن مصدر الطاقة، ثم أزل المادة من على الطاولة وانتقل إلى الخطوة التالية.

احضرت المنشار في المادة
إذا احضرت شفرة المنشار في المادة المراد قطعها، فحرر المفتاح فوراً وثبت رأس القطع حتى تتوقف الشفرة تماماً. ثم افصل الجهاز عن مصدر الطاقة بفصله من مأخذ التيار الكهربائي.
بعد فصل مصدر الطاقة، أزل سبب الاحتضار، على سبيل المثال، عن طريق تثبيت قطعة العمل بشكل صحيح، أو ضبط الإعدادات، أو إزالة أي جسم غريب عالق بها. ثم وجه النصل برفق خارج القطع دون اهتزاز. افحص نصل المنشار بحثاً عن أي تلف أو تشوه، وتأكد من أن الرأس والواقيات تتحرك بحرية. في حال وجود تلف، استبدل النصل قبل استئناف العمل.
قد يؤدي الاستمرار في القطع مع وجود قطعة عمل عالقة إلى فقدان السيطرة أو تلف المنشار.

الأششطة والعمل
بعد إتمام القطع، أزل شفرة المنشار الدوارة من مكان القطع، ثم حرر المفتاح. انتظر حتى تتوقف الشفرة تماماً، ثم افصل الجهاز عن مصدر الطاقة، وأزل المواد من طاولة العمل ونظف منطقة العمل.
بعد الانتهاء من العمل، قم بإزالة الغبار والشرارة من حول واقيات المنشار، وطول العمل، ومنفذ شفط الغبار، وأفرغ كيس الغبار إن وُجد. افحص شفرة المنشار وأدوات التثبيت بحثاً عن أي تلف، ثم انتقل إلى الصيانة.

قيود ارتفاع درجة الحرارة
لا تحتوي الآلة على نظام لتنظيم الطاقة، ويزداد استهلاك الطاقة مع زيادة الحمل أثناء القطع. كلما زادت مقاومة المادة والضغط على رأس القطع، ارتفعت درجة حرارة المحرك بسرعة، مما قد يؤدي إلى ارتفاع درجة حرارته بشكل مفرط. لتقليل ارتفاع درجة الحرارة، يُنصح بالقطع بحركة سلسة، وتجنب الطرق أو الضغط الزائد، واستخدام شفرة منشار دائرية مناسبة للمادة والحفاظ عليها في حالة جيدة، والتأكد من أن فحلات التهوية نظيفة وخالية من الغبار.
صُممت هذه الآلة للعمل المنقطع بنسبة ٤٠٪ ضمن دورة مدتها ٥ دقائق، حيث تقضي حوالي ٤٠٪ من الوقت في العمل تحت الحمل، وحوالي ٦٠٪ في حالة عدم التحميل، مثل عدم القطع أو التبريد. أثناء القطع المكثف، يجب أخذ فترات راحة، وفي حال حدوث انخفاض ملحوظ في سرعة الشفرة، أو صدور ضوضاء غير معتادة، أو ارتفاع ملحوظ في درجة الحرارة، يجب تخفيف الضغط، والتوقف عن العمل، وترك الآلة لتبرد.

الصيانة والتخزين

تنبيه! قبل إجراء أي تعديلات أو صيانة، افصل سلك الطاقة من مأخذ التيار. بعد الانتهاء من العمل، تحقق من الحالة الفنية للأداة الكهربائية بفحصها بصرياً، بما في ذلك الهيكل والمقبض، وسلك الطاقة مع القابس ومانع الشد، وعمل مفتاح التشغيل، وعدم انسداد فتحات التهوية، وعدم وجود شرر من الفرش، وعدم وجود ضوضاء من المحامل والبروس، وسهولة التشغيل، وسلاسة الأداء. خلال فترة الضمان، لا يجوز للمستخدم تفكيك الأداة الكهربائية أو استبدال أي أجزاء أو مكونات، لأن ذلك يُبطل الضمان. أي خلل يُلاحظ أثناء الفحص أو التشغيل يستدعي إصلاحها في مركز خدمة معتمد. بعد الانتهاء من العمل، يجب تنظيف الهيكل وفتحات التهوية والمفاتيح والأغطية، على سبيل المثال، باستخدام تيار هواء (بضغط لا يتجاوز ٠,٣ ميجا باسكال)، أو فرشاة، أو قطعة قماش جافة دون استخدام مواد كيميائية أو سوائل تنظيف. يجب تنظيف الأدوات والمقابض بقطعة قماش جافة ونظيفة.
للحفاظ على التشغيل السليم، حافظ على نظافة واقيات المنشار وفتحات التهوية وغطاء المحرك من الغبار والأوساخ قدر الإمكان، ونظف الجهاز بعد كل استخدام. يُنصح بتشحيم الأجزاء المتحركة مرة واحدة شهرياً بشحم تقني مناسب. لا تُشخّم المحرك للتنظيف الدوري، استخدم قطعة قماش مبللة قليلاً مع كمية قليلة من الصابون الخفيف الخالي من المنيبات، وتجنّب دخول الماء إلى الجهاز. قبل كل استخدام، افحص آلية وافي شفرة المنشار المتحركة للتأكد من خلوها من الأوساخ، وأزل نشارة الخشب القديمة والشطابيا بفرشاة، وتأكد من أن دليل الواقي يتحرك بسلاسة. يجب استبدال أي قطعة غيار تالفة في طاولة العمل فوراً، حيث يمكن أن تعلق أجزاء صغيرة بين قطعة الغيار وشفرة المنشار، مما يؤدي إلى تعطل الشفرة. في الأجهزة الجديدة، يُنصح بفحص فرش الكربون بعد أول ٥٠ ساعة من التشغيل. بعد ذلك، يجب فحص الفرش كل ١٠ ساعات من التشغيل. إذا كان طول فرشاة الكربون أقل من ٦ مم، أو إذا كان الزنبرك أو كابل توصيل الفرشاة تالفاً أو متحرفاً، فيجب استبدال مجموعة الفرش.
يُحفظ في مكان مظلم وجاف وخالٍ من الصقيع، بعيداً عن متناول الأطفال، في درجة حرارة تتراوح بين ٥ و ٣٠ درجة مئوية. يُنصح بتخزين منشار القطع المائل في عبوته الأصلية، وإذا كان خارجها، فيجب تغطيته لحمايته من الغبار والرطوبة، والاحتفاظ بدليل المستخدم مع الجهاز.
عند نقل منشار الزاوية في عبوته الأصلية، تأكد من تثبيت الأجزاء المتحركة جيداً، ثم ضع المنشار داخل العبوة بحيث تكون أدوات التثبيت في وضعها الصحيح. قبل النقل، قم بقل دوران طاولة العمل، وخفض رأس القطع إلى الوضع السفلي وثبته بديوس النقل، ثم اقلط وظيفة تغذية الدليل في الوضع الخلفي باستخدام مقبض قفل الدليل. احرص دائماً على فصل منشار الزاوية عن الكهربائي أثناء النقل. للمسافات القصيرة، استخدم مقبض النقل أو حملها من طاولة العمل الثابتة. لا ترفع الجهاز من واقيات الأمان أو أدوات التحكم.

TOYA S.A.
ul. Sołtysowicka 13 - 15
51 - 168 Wrocław
tel.: 071 32 46 200
fax: 071 32 46 373
e-mail: biuro@yato.pl

ODDZIAŁ WARSZAWSKI
Teren ProLogis Park Nadarzyn
al. Kasztanowa 160
05 - 831 Młochów k. Nadarzyna
tel.: 022 73 82 800
fax: 022 73 82 828

TOYA ROMANIA SA
Soseaua Odai 109-123
Sector 1, Bucuresti
www.yato.ro
office@yato.ro
tel: 031 710 8692
fax 0317104008

DEKLARACJA ZGODNOŚCI DECLARATION OF CONFORMITY DECLARAȚIE DE CONFORMITATE

0126/YT-82176/EC/2026

Deklarujemy z pełną odpowiedzialnością, że niżej wymienione wyroby:
We declare and guarantee with full responsibility that the following products:
Declarăm și garantăm pe proprie răspundere că produsele următoare:

Ukośnica | Miter saw | Fierăstrău circular staționar
220-240 V~ 50 Hz; S1 1800 W; S6 40% 2000 W; 3800 min⁻¹; 305x30 mm;
nr kat.: | item no.: | cod articol.: YT-82176

do których odnosi się niniejsza deklaracja, są zgodne z poniższymi normami:
meet requirements of the following European Standards / Technical Specifications:
satisfac cerințele Standardelor europene / Specificațiilor tehnice următoare:

EN 62841-1:2015 + A11:2022
EN 62841-3-9:2020 + A11:2020
EN IEC 55014-1:2021
EN IEC 55014-2:2021
EN IEC 61000-3-2:2019 + A1:2021
EN IEC 61000-3-11:2019

i spełniają wymagania dyrektyw:
and fulfill requirements of the following European Directives:
și satisfac cerințele Directivelor europene următoare:

2006/42/EC Maszyny i urządzenia bezpieczeństwa
Machinery and safety elements
Directiva pentru utilaje și dispozitive de siguranță (H.G. nr. 1029/2008)
2014/30/EU Kompatybilność elektromagnetyczna
Electromagnetic compatibility
Directiva privind compatibilitatea electromagnetică (EMC) (H.G. nr. 487/2016)
2011/65/EU Substanțe niebezpieczne w sprzęcie elektrycznym
Restriction of the Use of Certain Hazardous Substances
Restricția utilizării unor substanțe periculoase (H.G. nr. 322/2013)

Numer seryjny: dotyczy wszystkich numerów seryjnych urządzeń wymienionych w deklaracji
Serial number: concern all serials numbers of item(s) mentioned in this declaration
Număr de serie: se referă la toate numere de serie ale articolelor specificate în această declarație

Nazwisko i adres osoby upoważnionej do przygotowania dokumentacji technicznej:
The person authorized to compile the technical file:
Persoana autorizată să întocmească dosarul tehnic:
Agnieszka Rędziaż; TOYA S.A., ul. Sołtysowicka 13 - 15, 51-168 Wrocław
Polska | Poland | Polonia

V-CE PREZES ZARZADU
JAN SZMIDT

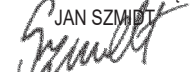
(nazwisko i podpis osoby upoważnionej)

Wrocław, 2026.01.28
(miejsce i data wystawienia)

